

Dell™ Cloud Multifunction Printer | H815dw
Dell™ Smart Multifunction Printer | S2815dn
Brugervejledning



Indhold

Inden start	25
Bemærkninger, forsigtighedsregler og advarsler	27
Om licens	27
Hvad angår RSA BSAFE	27
ICC Profile Header	27
JPEG Library	28
Math Library	28
libtiff	28
Zlib	29
1 Dell™ Cloud Multifunction Printer H815dw Dell™ Smart Multifunction Printer S2815dn Brugervejledning	31
Konventioner	31
2 Søgning efter oplysninger	33
3 Produktegenskaber	35
4 Om printeren	39
Set forfra og bagfra	39
Set forfra	39
Set bagfra	40
Dupleks automatisk dokumentilægger (DADF)	41
Pladskrav	42
Betjeningspanel	42
Ekstraudstyr	43
Tyverisikring af printeren	43
Bestilling af tilbehør	43

Klargøring af printeren (Printeropsætning) 45

5 Oversigt over Printeropsætning 47

6 Installation af ekstraudstyr 49

Installation af 550 arkilæggeren (ekstraudstyr) 49

Opdatering af din driver, så 550 arkilæggeren detekteres 53

7 Tilslutning og opsætning af printeren 57

Tænding af printeren 58

Konfigurering af Første indstillinger på betjeningspanelet 58

Tilslutning til en computer eller et netværk 65

Tilslutning til en computer ved hjælp af USB-kablet (direkte tilslutning) 65

Tilslutning til et netværk ved hjælp af Ethernet-kablet 66

Tilslutning til et trådløst netværk 66

Tilslutning til telefonforbindelsen 66

Opsætning af printeren ved brug af Dell Printer Easy Install (kun Windows®) . . . 68

Grundlæggende installation 68

Hvis du vil installere Dell Cloud Multifunction Printer | H815dw som en trådløs printer 68

Sådan indstilles printeren som en netværksprinter (kabletforbundet) 68

Sådan indstilles printeren som en USB-printer 68

Indstilling af printeren til en anden tilslutningsmetode 70

Konfigurering af de trådløse indstillinger 71

Bestemmelse af de Trådløse netværksindstillinger 71

Konfigurering af trådløse indstillinger ved brug af Dell Printer Easy Install 72

Konfigurering af trådløse indstillinger uden brug af Dell Printer Easy Install 74

Genkonfigurering af de trådløse indstillinger 77

8 Indstilling af IP-adressen 79

Tildeling af en IP-adresse 79

Ved brug af Dell Printer Easy Install 79

Når du bruger betjeningspanelet 80

Når du bruger værktøjskassen 81

Verificering af IP-indstillinger	82
Bekræftelse af indstillinger ved brug af betjeningspanelet	82
Verificering af indstillingerne ved hjælp af rapporten om systemindstillinger	82
Verificering af indstillingerne ved hjælp af pingkommando	82
9 Ilægning af papir	83
10 Installation af printerdrivere på Windows®-computere	87
Identificer præ-installationsstatus for Printerdrivere	87
Ændring af indstillinger for firewall forud for installation af din printer	87
Start af Dell Printer Easy Install	87
USB-kabelforbindelse Opsætning	88
Opsætning af netværksforbindelse	92
Klargøring til Delt udskrivning	98
Aktivering af delt udskrivning fra computeren	98
Kontrol af den delte printer	99
11 Installation af printerdrivere på Macintosh-computere	101
Installation af drivere og software	101
Tilføjelse af en printer på Mac OS X 10.5, Mac OS X 10.6, Mac OS X 10.7, OS X 10.8, OS X 10.9 eller OS X 10.10	101
Konfiguration af indstillinger	103
12 Installation af printerdrivere på Linux-computere (CUPS)	105
Betjening på Red Hat Enterprise Linux 6 Desktop	105
Opsætningsoversigt	105
Installation af printerdriveren	105
Klargøring af køen	105
Indstilling af standardkøen	106
Angivelse af udskrivningsalternativerne	106
Afinstallation af printerdriveren	107
Betjening på SUSE Linux Enterprise Desktop 11	107
Opsætningsoversigt	107

Installation af printerdriveren	107
Klargøring af køen	108
Indstilling af standardkøen	109
Angivelse af udskrivningsalternativerne	109
Indstilling af kodeordet for at få rettigheder som printeradministrator	110
Afinstallation af printerdriveren	110
Betjening på Ubuntu 12.04 LTS	110
Opsætningsoversigt	110
Installation af printerdriveren	110
Klargøring af køen	111
Indstilling af standardkøen	112
Angivelse af udskrivningsalternativerne	112
Afinstallation af printerdriveren	112

Sådan bruges printeren 113

13 Betjeningspanel 115

Om betjeningspanelet	115
Dell™ Cloud Multifunction Printer H815dw	115
Dell Smart Multifunction Printer S2815dn	115
Grundlæggende betjening af berøringspanelet	117
Sådan vælges punktet på skærmen	117
Sådan rulles skærmen eller de viste punkter	117
Om skærmen Startside	118
Menuen Dock	118
Beskedbjælke	118
Ikonet Lås	119
Ikon for konvolutttilstand	119
Ikon for Wi-Fi Direct tilslutningsstatus	119
Ikon for status for trådløs LAN-forbindelse	119
Tid/Netværksinformation	119
Kontonavn	119
Fliser	119
Flytning, tilføjelse og sletning af fliserne	120
Flytning af fliserne	120
Tilføjelse af fliserne	120
Sletning af fliserne	120
Brug af tastaturet der er vist på berøringspanelet	121
Ændring af tastaturlayoutet	121

Brug af taltastaturet	122
Tal på taltastaturet	122
Ændring af tal	122
Indsættelse af pause	122
Udskrivning af en panelindstillingsrapport	122
Ændring af sproget	123
Når du bruger betjeningspanelet	123
Når du bruger værktøjskassen	123
Indstilling af funktion for strømsparetimer	123
Om funktion for samtidige jobs	124
14 Dell™ Printer Configuration Web Tool	125
Oversigt	125
Klargøring af Dell Printer Configuration Web Tool	126
Opsætning fra din webbrowser	126
Opsætning fra betjeningspanel	126
Start af Dell Printer Configuration Web Tool	127
Oversigt over menuposterne	127
Printerstatus	127
Printerjobs	127
Printerindstillinger	127
Udskrivningsserverindstillinger	128
Kopier printerindstillinger	128
Udskrivningsvolumen	128
Adressebog	128
Printerinformation	128
Bakkestyring	128
Oversigt over indstillinger for e-mail-server	128
Indstil kodeord	128
Onlinehjælp	128
Bestil tilbehør på:	128
Kontakt Dellsupport på:	128
Dell Document Hub på:	129
Sidevisningsformat	129
Topramme	129
Venstre ramme	130
Højre ramme	131

Ændring af indstillingerne af menuposterne	131
Detaljer om menuposterne	131
Printerstatus	134
Printerjobs	135
Printerindstillinger	136
Udskrivningsserverindstillinger	152
Kopier printerindstillinger	170
Udskrivningsvolumen	171
Adressebog	172
Bakkestyring	179

15 Forklaring af printermenuerne 181

Rapport/liste	181
Systemindstillinger	181
Panelindstillinger	181
PCL-fontliste	181
PCL-makroliste	181
Liste over PS-skrifttyper	181
PDF-fonteliste	181
Jobhistorie	181
Fejlhistorie	182
Udskriftstæller	182
Demoside	182
Protokolmonitor	182
Hurtigopkald	182
Adressebog	182
Serveradresse	182
Faxaktivitet	182
Fax venter	182
Lagrede dokumenter	182
Udskrivning af en Rapport/liste med brug af betjeningspanelet	183
Udskrivning af en rapport/liste med brug af værktøjskassen	183
Wi-Fi WPS	183
Wi-Fi	183
Wi-Fi Direct	183
WPS (tilslut via PBC)	183
WPS (tilslut via PIN)	183
Parret enhed	184
Admin.-indstillinger	184
Telefonbog	184
PCL	184
PS	191

PDF	192
Netværk	194
Faxindstillinger	201
Systemindstillinger	210
Vedligeholdelse	220
Sikkerhedsindstillinger	225
USB-indstillinger	229
Standardindstillinger	230
Kopistandarder	230
Faxstandarder	230
Scannestandarder	231
Standarder for direkte udskrivning (kun til rådighed på Dell Cloud Multifunction Printer H815dw) Standarder for direkte USB-udskrivning (kun til rådighed på Dell Smart Multifunction Printer S2815dn).	231
Bakkestyring	231
Bakkeindstillinger	231
Bakkeprioritet	237
Sprogindstillinger	238
Panelsprog	238
Tastaturlayout	238
Udskriv	238
Privat postboks	238
Offentlig mailboks	239
Prøvetryk	239
Sikkerhedstryk	240
Sikker faxmodtagelse	240
Fliseindstillinger	240
Kopier	240
Antal	240
Mørkere/lysere	240
Vælg bakke	241
2-sidet kopiering	242
Skarphed	243
Reducer/forstør	243
Originalformat	244
Original type	244
Samling	244
2 op	245
Margin	245
Autoeksponering	245
Gem indstillinger	245

Kopier af ID	246
Gem indstillinger	246
Scanning	246
Scan til email	246
Mappen Scan til netværk	246
Scan til USB	247
Scan til computer	247
Scanningsindstillinger	247
Gem indstillinger	251
Fax	251
Faxindstillinger	251
Gem indstillinger	253
Udskriv PDF/TIFF	253
Udskriv JPEG	253
Udskriftsindstillinger	253
Gem indstillinger	256
Dell Document Hub	256
Søger efter filer	256
Søg efter filer	256
Scanning	257
Smart OCR scanning	257
E-mail mig	259
Forretningskortlæser	260
SharePoint	261
Udskriv	261
Scanning	261
Filnavnfunktion	261
Tilføj Apps	262
Panellås	262
Aktivering af Panellåsen	262
Deaktivering af Panellåsen	262
Nulstilling af Standarder	263
Når du bruger betjeningspanelet	263
16 Retningslinjer for udskrivningsmedier	265
Papir	265
Anbefalet papir	265
Uacceptabelt papir	265

Valg af papir	266
Valg af fortrykte medier og brevhoveder	266
Valg af forhullet papir	266
Konvolutter	267
Etiketter	268
Opbevaring af udskrivningsmedier	268
Identifikation af udskrivningsmedie og specifikationer	269
Understøttede papirformater	269
Understøttede papirtyper	270
Papirtypespecifikationer	270
17 Ilægning af udskrivningsmedier	271
Kapacitet	271
Udskrivningsmediemål	271
Ilægning af udskrivningsmedier i bakke1 og 550 arkilæggeren (ekstraudstyr)	272
.	
Ilægning af brevpapir (fortrykt eller forhullet papir)	272
Ilægning af udskrivningsmedie i MPF	273
Ilægning af lille udskrivningsmedie i MPF	274
Udskrivning på konvolutter – konvoluttilstand	277
Sådan indstilles printeren til konvoluttilstand	277
Sådan annulleres konvoluttilstand	279
Ilæg etiketter i MPF	280
Konvolut nr. 10, DL.	281
Monarch.	281
C5	281
Ilægning af brevhoved i MPF	282
Brug af MPF.	282
Linkede bakker	282

Udskrivning, kopiering, scanning, faxning og Dell Document Hub 283

18 Udskrivning 285

Tips til vellykket udskrivning 285

Tips om opbevaring af udskrivningsmedier 285

Sådan undgås papirstop 285

Sending af et job til udskrivning 285

Annullering af et udskrivningsjob 286

Annullering af et job fra betjeningspanelet 286

Annullering af et job fra en computer, der kører med Windows[®]-styresystem 286

Dupleksudskrivning. 287

Dupleksudskrivning med dupleksenhed. 287

Brug af hæfteudskrivning 287

Brug af funktion for lagret udskrift 288

Oversigt 288

Procedurer for udskrivning af gemt udskrift. 290

Udskrivning fra USB-hukommelse (Direkte USB-udskrivning) 291

Understøttede filformater 292

Indsætning og fjernelse en USB-hukommelse 292

Sådan udskrives en PDF-/TIFF-fil fra en USB-enhed 292

Udskrivning af en JPEG-fil fra en USB-hukommelse 293

Udskrivning med Web Services on Devices (WSD) 293

Tilføjelse af roller for printerfunktioner 293

Printerkonfiguration 294

Installation af en Printerdriver ved hjælp af guiden Tilføj printer 294

Udskrivning med Wi-Fi Direct 295

Opsætning af Wi-Fi Direct 295

Udskrivning via Wi-Fi Direct. 297

Afbrydelse af Wi-Fi Direct-netværk 297

Nulstilling af adgangsudtrykket 298

Nulstilling af PIN-koden 298

Mobil udskrivning og scanning. 298

Android OS. 298

Apple iOS. 299

Udskrift med AirPrint	299
Opsætning af AirPrint på din printer	299
Udskrivning via AirPrint	299
Udskrivning med Google Cloud-udskrivning	300
Forberedelse af brug af printer med Google Cloud Print	300
Aktivering af Google Cloud Print på printeren	300
Vælg version for tjenesten Google Cloud Print	301
Registrer printeren til tjenesten Google Cloud Print	301
Del printeren ved hjælp af tjenesten Google Cloud Print	302
Annullering af registrering til Google Cloud Print	303
Udskrivning via Google Cloud Print	303
Mopria Print Service	304
Opsætning af Mopria Print Service på din printer	304
Udskrivning via Mopria Print Service	304
Udskrivning af en rapportside	304
Printerindstillinger	304
Bruge af betjeningspanelet til at ændre printerindstillingerne	305
Brug af Dell Printer Configuration Web Tool til at ændre printerindstillinger	305
19 Kopiering	307
Ilægning af papir til kopiering	307
Valg af papirbakke	307
Forberedelse af et dokument	307
Lav kopier fra dokumentglasset	308
Lav kopier fra DADF	309
Indstilling af kopieringsalternativer	310
Antal	310
Mørkere/lysere	310
Vælg bakke	311
2-sidet kopiering	311
Skarphed	312
Reducer/forstør	312
Originalstørrelse	313
Original type	313
Samling	314
2 op	315
Margin	316

Autoeksponering	316
Brug af Kopier af ID	316
Ændring af Standardindstillingerne	317
20 Scanning	319
Oversigt over scanning	319
Tip til Nem netværksscanning	319
Scanning - med scannerdriver	319
Scanning - uden scannerdriver	320
Scanning til en computer med en USB-forbindelse	320
Ændring af placering for lagring af scannede data	321
Scanning til en computer forbundet med Web Services on Devices (WSD)	321
Forberedelser til scanning med Web Services on Devices (WSD)	321
Scanning og afsendelse af billeder til computeren ved hjælp af Web Services on Devices (WSD)	322
Scanning fra en computer ved hjælp af Web Services on Devices (WSD)	322
Forberedelse til scanning fra computeren	323
Scanning fra computeren	323
Scanning med brug af TWAIN-driver	324
Scanning ved brug af Windows Image Acquisition (WIA)-driver	325
Scanning med Wi-Fi Direct	327
Scanning via Wi-Fi Direct	327
Scanning til en PC eller server via SMB/FTP	327
Oversigt	327
Fremgangsmåder	329
Indstilling af et lognavn og et kodeord (kun SMB)	329
Opret en delt mappe (kun SMB)	331
Tilføjelse af en scanningsdestination til Printerens adressebog	333
Sending af den scannede fil til netværksmappen	338
Scanning til en USB-hukommelse	339
Typer af USB-hukommelse	339
Fremgangsmåder	339
Angiv en mappe til lagring af det scannede billede	339
Afsendelse af en e-mail med det scannede billede	340
Forberedelse af printerens til at sende e-mailen	340
Indstilling af DNS-serveradresse	340

Indstilling af nødvendige oplysninger til at få adgang til e-mail-serveren	341
Indstilling af administratorens e-mail-adresse	342
Tilføjelse af en ny e-mail-adresse til printerens adressebog	343
Sende en e-mail med den scannede fil	343
Administration af scanneren	344
Port-indstillinger	344
Dialogboksen Søgekriterier (kun Windows®)	345
Kodeordsindstilling	345
21 Faxfunktioner	347
Specifikation af indledende faxindstillinger ved hjælp af Dell Printer Easy Install	347
Indstilling af land	348
Indstilling af printer-ID	348
Indstilling af klokkeslæt og dato	349
Ændring af klokkeslætformat	349
Indstilling af lyde	350
Højtalerlydstyrke	350
Ringelydstyrke	350
Specifikation af faxindstillinger	350
Ændring af faxindstillinger	350
Tilgængelige faxindstillinger	350
Avancerede faxindstillinger	355
Afsendelse af en fax	357
Ilægning af et originaldokument	357
Justering af dokumentopløsningen	358
Justering af dokumentkontrasten	359
Afsendelse af fax fra hukommelsen	359
Manuel afsendelse af fax	360
Bekræftelse af transmissioner	360
Automatisk genopkald	361
Afsendelse af en forsinket fax	361
Afsendelse af en fax via driveren (Direct Fax)	361
Eksempel	362
Modtagelse af en fax	366
Om modtagetilstande	366

Ilægning af papir til modtagelse af faxer	366
Automatisk modtagelse af en fax i faxtilstand.	366
Manuel modtagelse af en fax i telefontilstand	366
Automatisk modtagelse af en fax i telefon/fax eller Telefonsvarer/fax	367
Manuel modtagelse af en fax ved hjælp af ekstern telefon (fjernservice)	367
Modtagelse af faxer via DRPD.	367
Modtagelse af faxer i hukommelsen	368
Pollingmodtagelse	368
Automatisk opkald	368
Hurtigopkald	368
Indstilling af hurtigopkald	368
Afsendelse af en fax ved hjælp af hurtigopkald	369
Gruppeopkald	369
Indstilling af gruppeopkald	369
Redigering af gruppeopkald	370
Afsendelse af en fax med gruppeopkald (transmission til flere adresser)	370
Udskrivning af en hurtigopkaldsliste	371
Telefonbog	371
Andre måder at faxe på	371
Brug af sikker modtagetilstand	371
Brug af en telefonsvarer.	372
Brug af et computermodem	373
Udskrivning af en rapport.	373
Ændring af indstillinger.	373
22 Dell Document Hub.	375
Registrering af bruger og login på Dell Document Hub	375
Registrering af ny bruger på Dell Document Hub	375
Log på Dell Document Hub	376
Hvis skærmen Favoritliste vises, når du trykker på flisen på skærmen Dell Document Hub.	376
Vend tilbage til skærmen Startside	376
Log af printerens	376
Søgning efter og udskrivning af filer	377
Gennemse og udskriv filer	378
Søgning efter filer i den valgte cloud-funktion	379

Scanning	379
Søgning efter placering i cloud-funktionerne.	380
Søgning efter placeringen i den valgte cloud-funktion	380
Scanning af dokumentet med Optical Character Recognition (OCR)	381
Modtagelse af scannet fil som en e-mail	382
Modtagelse af scannet billede af et visitkort som e-mail.	383
23 Udskrivning og scanning direkte fra SharePoint®	385
Registrering af SharePoint®-server	385
Redigering af serverens URL-liste	386
Login på SharePoint®-serveren	386
Vend tilbage til skærmen Startside	386
Gennemse og udskriv filer	387
Scanning	388
Bliv bekendt med din printer	389
24 Forklaring af din printer-software	391
Oversigt	391
Dell Printer Hub/Dell Printer Management Tool (til Microsoft® Windows®)	392
Printerstatusvindue (til OS X og Linux)	392
Statusskærmwidget (til OS X)	393
Status Monitor Widget-funktion.	393
Inden installation af Status Monitor Widget	393
Installation af Status Monitor Widget.	394
Åbning og lukning af Status Monitor Widget	394
Printerstatusvindue (Printer Status)	394
Bestil-vindue	396
Præferencer.	397
Status Monitor Konsol (for Linux)	398
Status Monitor Konsol-funktion.	398
Inden installation af Status Monitor Konsol.	398
Installation af Status Monitor Konsol	398
Opstart af Status Monitor Konsollen	399

Valg af Printer Selection	399
Printerstatusvindue (Printer Status).	400
Dell Supplies Management System - vindue	401
Service Tag-vindue	402
Indstillinger-vindue (Settings Window)	402
Værktøjskassen (for Microsoft® Windows®)	403
Start af værktøjskassen	403
Address Book Editor (for Microsoft® Windows® og OS X)	403
Adressebogstyper	403
Tilføjelse og redigering af indtastninger i adressebøgerne med Address Book Editor.	404
ScanKnap-kontroll (for OS X)	406
Værktøj til at lave brugeropsætningsdisk (for Microsoft® Windows®)	406
Applikationsstyring (for Microsoft® Windows®)	407
Forberedelse til brug af Applikationsstyring.	407
Start af the Applikationsstyring	407
25 Brugergodkendelse	409
Oprettelse og redigering af brugerkonti	409
Oprettelse af en ny brugerkonto.	409
Redigering af brugerkontoen	410
Sletning af brugerkontoen	410
Login på brugerkontoen på Dell Cloud Multifunction Printer H815dw.	410
Login ved hjælp af berøringspanelet	410
Login ved hjælp af NFC-godkendelseskortet	411
Logout	411
Login på brugerkontoen på Dell Smart Multifunction Printer S2815dn	411
Angivelse af Brugergodkendelsesmetode	411
Forberedelse til fjerngodkendelse.	411
Login til fjerngodkendelse	411
Login til lokal godkendelse.	412
Logout	412
26 Tilpasning af fliser	413
Tilføjelse af en ny flise	413
Valg fra de foruddefinerede fliser	413
Oprettelse af en ny flise med jobindstillingerne	413

27 Brug af serveradressebogen og servertelefonbogen . . .	415
Forberedelse af printeren for at få adgang til den eksterne LDAP-server	415
Start Dell Printer Configuration Web Tool.	415
Indstilling af godkendelsesart.	415
Indstilling af LDAP-server.	416
Indstilling af LDAP-brugertilknytning	417
Send en e-mail med den scannede fil ved hjælp af E-mail-serveradressebogen	418
Send en fax ved hjælp af Faxservertelefonbogen	418
28 Anvendelse af digitalte certifikater	419
Styring af certifikater.	419
Forberedelse til styring af certifikater.	419
Oprettelse og download af Anmodning om underskrivning af certifikat (CSR).	420
Import af et digitalt certifikat	421
Indstilling af et digitalt certifikat.	421
Bekræftelse af indstilling af et digitalt certifikat	422
Sletning af et digitalt certifikat	422
Eksport af et digitalt certifikat.	423
Indstilling af egenskaber.	423
Indstilling af SSL/TLS-use-servercertifikat (HTTP/IPP).	424
Indstilling af SMTP-SSL/TLS-kommunikation.	424
Indstilling af LDAP-SSL/TLS-kommunikation	424
Indstilling for trådløs LAN WPA-Enterprise (EAP-TLS)	424
Indstilling for Trådløs LAN WPA-Enterprise (PEAPV0-MS-CHAPV2, EAP-TTLS PAP, EAP-TTLS CHAP)	426
29 Forklaring af printermeddelelser	429
Statuskoder.	429
Fejlmeddelelser	436
30 Specifikationer	439
Kompatibilitet i forhold til operativsystemer	439
Strømforsyning	439
Mål	439

Hukommelse	439
Page Description Language (PDL)/emulering, operativsystem og interface	440
MIB-kompatibilitet	440
Omgivelser	440
Anvendelse	440
Garanti for udskrivningskvalitet	440
Opbevaring	440
Højde	440
Kabler	441
Specifikationer for printeren	441
Specifikationer for kopimaskine	442
Specifikationer for scanner	442
Specifikationer for fax	443
Specifikationer for trådløs forbindelse	443
Vedligeholdelse af printeren	445

31 Vedligeholdelse af printeren 447

Bestemmelse af status for forbrugsdele	447
Besparelse af forbrugsdele	447
Bestilling af tilbehør	447
Ved brug af Dell Printer Configuration Web Tool	447
Brug af Dell Printer Hub eller Dell Printer Management Tool til Windows®	447
For OS X	448
For Linux	448
Opbevaring af udskrivningsmedier	448
Opbevaring af forbrugsdele	448
Udskiftning af tonerpatron	449
Udtagning af tonerpatron	449
Installation af en tonerpatron	450
Udskiftning af tromlepatron	452
Udtagning af tromlepatron	452
Installation af en tromlepatron	453

Udskiftning af fusermodul, overførselsmodul og fremføringsvalse	456
Udtagning af fuseren	456
Installation af en fusermodul	457
Udtagning af overførselsmodul	458
Installation af overførselsmodul.	458
Udtagning af fremføringsvalse i bakke1.	459
Installation af fremføringsvalse i bakke1	460
Rengøring af scanneren	462
Rengøring af DADF-fremføringsvalsen.	463
Rengøring indvendigt i printeren.	463
Flytning af printeren	466
Udtagning af 550 arkilægger (ekstraudstyr)	468
32 Fjernelse af papirstop	473
Forebyggelse af papirstop	473
Identifikation af stedet for papirstop.	474
Fjernelse af papirstop fra DADF'en	475
Hvis statuskode: 005-112, 005-121 eller 005-900 vises:	475
Hvis statuskode: 005-110 vises:	477
Fjernelse af papirstop fra MPF.	477
Fjernelse af papirstop fra bakke1	481
Fjernelse af papirstop fra fuseren	484
Hvis statuskode: 050-130 vises:	484
Fjernelse af papirstop fra duplexer	487
Hvis statuskode: 050-131 vises:	487
Fjernelse af papirstop fra Regi Roll	488
Hvis statuskode: 050-142 vises:	488
Hvis statuskode: 050-132 vises:	491
Fjernelse af papirstop fra 550 arkilæggeren (ekstraudstyr).	496
Fjernelse af papirstop fra bakkerne	498
Hvis statuskode 050-134 vises:	498
Hvis statuskode 050-133 vises:	500

Fejlfinding 505

33 Fejlfindingsoversigt 507

Basale printerproblemer	507
Display-problemer	507
Udskrivningsproblemer	507
Problemer med udskrivningskvalitet	508
Outputtet er for lyst	509
Toneren tværer ud eller udskriften smitter af	511
Tilfældige pletter/slørede billeder	512
Alt output er tomt	512
Der er striber på outputtet	514
Pitchede punkter	515
Lodrette blanke dele	516
Marmorering	517
Skyggedannelse	518
Lys-induceret træthed	519
Slør	519
Bead-Carry-Out (BCO)	520
Flossede tegn	521
Striber	522
Boremærkemønster	523
Krøllet/skjoldet papir	523
Beskadigelse af papirets forreste kant	524
Papirstop/justeringsproblemer	524
Top- og sidemargen er forkerte	525
Billeder er skæve	525
Papirstop pga. fremføringsfejl i Bakke1/550-arkilægger	526
Papirstop pga. fremføringsfejl i MPF	527
Regi-stop (Afslut-sensor "Til" PAPIRSTOP)	527
Afslut-stop (Afslut-sensor "Fra" PAPIRSTOP)	528
Papirstop pga. multi-fremføringsfejl i Bakke1/550-arkilægger	528
Multi-papirstop pga. fremføringsfejl i MPF	529
Støj	529
Kopieringsproblemer	530
Faxproblemer	530
Scanningsproblemer	532
Digitalt certifikatproblemer	534

Problemer med installeret tilbehør (ekstraudstyr)	535
Problemer med Wi-Fi Direct	535
Problemer med scannerdriver/printerhjælpeprogram	536
Andre problemer	536
Kontakt til service	536

Appendiks 537

Appendiks	539
Dell™ politik for teknisk support	539
Online tjenester	539
Politik mht. garanti og returnering	539
Genanvendelsesinformation	539
Kontakt Dell.	539

Inden start

Bemærkninger, forsigtighedsregler og advarsler	27
1 Dell™ Cloud Multifunction Printer H815dw Dell™ Smart Multifunction Printer S2815dn Brugervejledning.....	31
2 Søgning efter oplysninger	33
3 Produktegenskaber	35
4 Om printeren	39

Bemærkninger, forsigtighedsregler og advarsler



BEMÆRK: BEMÆRK angiver vigtige oplysninger, som hjælper dig med at gøre bedre brug af din printer.



FORSIGTIG: FORSIGTIGHEDSREGEL angiver enten potentiel skade på hardwaren eller tab af data, hvis anvisningerne ikke følges.



ADVARSEL: ADVARSEL angiver potentiel materialeskade, personskade eller død.

Informationen i dette dokument kan ændres uden varsel.

© 2015 Dell Inc. Alle rettigheder forbeholdes.

Alle former for gengivelse af disse materialer uden skriftlig tilladelse fra Dell Inc. er strengt forbudt.

Varemærker, der bruges i denne tekst: *Dell* og *DELL*-logoet er varemærker tilhørende Dell Inc.; *Microsoft*, *Windows*, *Windows Server*, *Windows Vista* og *Active Directory* er enten varemærker eller registrerede varemærker tilhørende Microsoft Corporation i USA og eller andre lande; *Apple*, *Bonjour*, *Macintosh*, *Mac OS*, og *OS X* er varemærker tilhørende Apple Inc., registreret i USA og andre lande. *AirPrint* og *AirPrint*-logoet er varemærker tilhørende Apple Inc.; *Android*, *Google Chrome*, *Gmail*, *Google*, *Google Cloud Print*, *Google Drive* og *Google Play* er enten registrerede varemærker eller varemærker tilhørende Google Inc.; *Adobe*, *PostScript* og *Photoshop* er enten registrerede varemærker eller varemærker tilhørende Adobe Systems Incorporated i USA og/eller andre lande; *Wi-Fi* og *Wi-Fi Direct* er registrerede varemærker tilhørende Wi-Fi Alliance; *Wi-Fi Protected Setup*, *WPA* og *WPA2* er varemærker tilhørende Wi-Fi Alliance; *Red Hat* og *Red Hat Enterprise Linux* er registrerede varemærker tilhørende Red Hat, Inc. i USA og andre lande; *SUSE* er et registreret varemærke tilhørende Novell, Inc., i USA og andre lande; *MIFARE* er et varemærke tilhørende NXP Semiconductors; *Thinstream* er et varemærke tilhørende Thinstream Technologies Pte. Ltd.; *QR Code* er et varemærke tilhørende Denso Wave Incorporated; *Dropbox* er et varemærke tilhørende Dropbox Inc.; *Box* og *Box*-logoet, uden begrænsninger, enten varemærker, servicemærker eller registrerede varemærker tilhørende Box, Inc. *RSA* og *BSAFE* er enten registrerede varemærker eller varemærker tilhørende EMC Corporation i USA og/eller andre lande.; *Mopria* er et varemærke tilhørende Mopria Alliance.

Andre varemærker og firmanavne kan være anvendt i dette dokument til at referere til enten de firmaer, som har mærkerne, eller til deres produkter. Dell Inc. fraskriver sig enhver ejendomsinteresse i andre varemærker og firmanavne end dets egne.

Om licens

XML Paper Specification (XPS): Dette produkt kan omfatte immaterielle rettigheder, der ejes af Microsoft Corporation. De vilkår og betingelser, i henhold til hvilke Microsoft giver licens til sådan immateriel ejendom, kan findes på <http://go.microsoft.com/fwlink/?LinkId=52369>; *DES*: Dette produkt omfatter software, der er udviklet af Eric Young (ey@mincom.oz.au); *AES*: Copyright (c) 2003, Dr. Brian Gladman, Worcester, Storbritannien. Alle rettigheder forbeholdes. Dette produkt anvender publiceret AES-software, der er stillet til rådighed af Dr. Brian Gladman i henhold til BSD-licensvilkårene; *ICC Profile (Little cms)*: Copyright (c) 1998-2004 Marti Maria.

Hvad angår RSA BSAFE



Denne printer omfatter RSA® BSAFE® kryptografisk software fra EMC Corporation.

ICC Profile Header

Copyright (c) 1994-1996 SunSoft, Inc.

Rights Reserved

Permission is hereby granted, free of charge, to any person obtaining a copy of this software and associated documentation files (the "Software"), to deal in the Software without restriction, including without limitation the rights to use, copy, modify, merge, publish distribute, sublicense, and/or sell copies of the Software, and to permit persons to whom the Software is furnished to do so, subject to the following conditions:

The above copyright notice and this permission notice shall be included in all copies or substantial portions of the Software.

THE SOFTWARE IS PROVIDED "AS IS", WITHOUT WARRANTY OF ANY KIND, EXPRESS OR IMPLIED, INCLUDING BUT NOT LIMITED TO THE WARRANTIES OF MERCHANTABILITY, FITNESS FOR A PARTICULAR PURPOSE AND NON-INFRINGEMENT. IN NO EVENT SHALL SUNSOFT, INC. OR ITS PARENT COMPANY BE LIABLE FOR ANY CLAIM, DAMAGES OR OTHER LIABILITY, WHETHER IN AN ACTION OF CONTRACT, TORT OR OTHERWISE, ARISING FROM, OUT OF OR IN CONNECTION WITH THE SOFTWARE OR THE USE OR OTHER DEALINGS IN THE SOFTWARE.

Except as contained in this notice, the name of SunSoft, Inc. shall not be used in advertising or otherwise to promote the sale, use or other dealings in this Software without written authorization from SunSoft Inc.

JPEG Library

Independent JPEG Group's free JPEG software

This package contains C software to implement JPEG image encoding, decoding, and transcoding. JPEG is a standardized compression method for full-color and gray-scale images.

The distributed programs provide conversion between JPEG "JFIF" format and image files in PBMPLUS PPM/PGM, GIF, BMP, and Targa file formats. The core compression and decompression library can easily be reused in other programs, such as image viewers. The package is highly portable C code; we have tested it on many machines ranging from PCs to Crays.

We are releasing this software for both noncommercial and commercial use. Companies are welcome to use it as the basis for JPEG-related products. We do not ask a royalty, although we do ask for an acknowledgement in product literature (see the README file in the distribution for details). We hope to make this software industrial-quality --- although, as with anything that's free, we offer no warranty and accept no liability.

For more information, contact jpeg-info@jpegclub.org.

Contents of this directory

jpegsrc.vN.tar.gz contains source code, documentation, and test files for release N in Unix format.

jpegrN.zip contains source code, documentation, and test files for release N in Windows format.

jpegaltui.vN.tar.gz contains source code for an alternate user interface for cjpeg/djpeg in Unix format.

jpegaltuiN.zip contains source code for an alternate user interface for cjpeg/djpeg in Windows format.

wallace.ps.gz is a PostScript file of Greg Wallace's introductory article about JPEG. This is an update of the article that appeared in the April 1991 Communications of the ACM.

jpeg.documents.gz tells where to obtain the JPEG standard and documents about JPEG-related file formats.

jfif.ps.gz is a PostScript file of the JFIF (JPEG File Interchange Format) format specification.

jfif.txt.gz is a plain text transcription of the JFIF specification; it's missing a figure, so use the PostScript version if you can.

TIFFTechNote2.txt.gz is a draft of the proposed revisions to TIFF 6.0's JPEG support.

pm.errata.gz is the errata list for the first printing of the textbook "JPEG Still Image Data Compression Standard" by Pennebaker and Mitchell.

jdosaobj.zip contains pre-assembled object files for JMEMDOS.ASM. If you want to compile the IJG code for MS-DOS, but don't have an assembler, these files may be helpful.

Math Library

Copyright (C) 1993 by Sun Microsystems, Inc. All rights reserved.

Developed at SunPro, a Sun Microsystems, Inc. business.

Permission to use, copy, modify, and distribute this software is freely granted, provided that this notice is preserved.

=====
copysignf.c: * Copyright (C) 1993 by Sun Microsystems, Inc. All rights reserved.

math_private.h: * Copyright (C) 1993 by Sun Microsystems, Inc. All rights reserved.

powf.c: * Copyright (C) 1993 by Sun Microsystems, Inc. All rights reserved.

scalbnf.c: * Copyright (C) 1993 by Sun Microsystems, Inc. All rights reserved.

libtiff

Copyright (c) 1988-1997 Sam Leffler

Copyright (c) 1991-1997 Silicon Graphics, Inc.

Permission to use, copy, modify, distribute, and sell this software and its documentation for any purpose is hereby granted without fee, provided that (i) the above copyright notices and this permission notice appear in all copies of the software and related documentation, and (ii) the names of Sam Leffler and Silicon Graphics may not be used in any advertising or publicity relating to the software without the specific, prior written permission of Sam Leffler and Silicon Graphics.

THE SOFTWARE IS PROVIDED "AS-IS" AND WITHOUT WARRANTY OF ANY KIND, EXPRESS, IMPLIED OR OTHERWISE, INCLUDING WITHOUT LIMITATION, ANY WARRANTY OF MERCHANTABILITY OR FITNESS FOR A PARTICULAR PURPOSE.

IN NO EVENT SHALL SAM LEFFLER OR SILICON GRAPHICS BE LIABLE FOR ANY SPECIAL, INCIDENTAL, INDIRECT OR CONSEQUENTIAL DAMAGES OF ANY KIND, OR ANY DAMAGES WHATSOEVER RESULTING FROM LOSS OF USE, DATA OR PROFITS, WHETHER OR NOT ADVISED OF THE POSSIBILITY OF DAMAGE, AND ON ANY THEORY OF LIABILITY, ARISING OUT OF OR IN CONNECTION WITH THE USE OR PERFORMANCE OF THIS SOFTWARE.

Zlib

zlib.h -- interface of the 'zlib' general purpose compression library version 1.2.8, April 28th, 2013

Copyright (C) 1995-2013 Jean-loup Gailly and Mark Adler

This software is provided 'as-is', without any express or implied warranty. In no event will the authors be held liable for any damages arising from the use of this software.

Permission is granted to anyone to use this software for any purpose, including commercial applications, and to alter it and redistribute it freely, subject to the following restrictions:

1. The origin of this software must not be misrepresented; you must not claim that you wrote the original software. If you use this software in a product, an acknowledgment in the product documentation would be appreciated but is not required.
2. Altered source versions must be plainly marked as such, and must not be misrepresented as being the original software.
3. This notice may not be removed or altered from any source distribution.

Jean-loup Gailly Mark Adler
jloup@gzip.org madler@alumni.caltech.edu

UNITED STATES GOVERNMENT BEGRÆNSEDE RETTIGHEDER

Denne software og dokumentation leveres med BEGRÆNSEDE RETTIGHEDER. Brug, duplikation eller offentliggørelse af regeringen er underkastet begrænsninger som nedfældet i punkt (c)(1)(ii) i Rights in Technical Data and Computer Software (Rettigheder i teknisk data og computersoftware) bestemmelsen i DFARS 252.227-7013 og er anvendelig i FRA-bestemmelserne: Dell Inc., One Dell Way, Round Rock, Texas, 78682, USA.

Oktober 2015 Rev. A00

Dell™ Cloud Multifunction Printer | H815dw Dell™ Smart Multifunction Printer | S2815dn Brugervejledning

Klik på linkene til venstre for oplysninger om egenskaberne, alternativerne og anvendelsen af din Dell Cloud Multifunction Printer | H815dw og Dell Smart Multifunction Printer | S2815dn. Oplysninger om anden dokumentation, som følger med din printer, findes under “Søgning efter oplysninger”.

 **BEMÆRK:** I denne vejledning kaldes Dell Cloud Multifunction Printer | H815dw og Dell Smart Multifunction Printer | S2815dn “printeren”.

 **BEMÆRK:** I denne vejledning forklares betjeningen af computeren ved hjælp af Microsoft® Windows® 7, hvis ikke andet er angivet.

Konventioner

I det følgende beskrives betydningen af symbolerne og skrifttyperne, der anvendes i denne vejledning:

- | | | |
|---------------------------------|---|--|
| Fed skrift | : | <ul style="list-style-type: none"> • Navne på hardwareknapper på betjeningspanelet. • Skærmmavne på berøringspanelet. • Menuer, kommandoer, vinduer og dialogbokse, der vises på computerskærmen. |
| Tekst i skrifttypen Courier New | : | <ul style="list-style-type: none"> • Menuer og meddelelser vist på berøringspanelet. • Karakterer, der er indtastet fra computeren. • Mappedier. |
| < > | : | <ul style="list-style-type: none"> • Taster på computerens tastatur. |
| → | : | <ul style="list-style-type: none"> • Angiver en sti til et bestemt element inden for en procedure på en computer. |
| “ ” | : | <ul style="list-style-type: none"> • Krydshenvisning i denne vejledning. • Karakterer indtastet fra betjeningspanelet. • Meddelelser vist på computerskærmen. |

Søgning efter oplysninger

 **BEMÆRK:** De anvendte billeder i denne vejledning viser Dell™ Cloud Multifunction Printer | H815dw medmindre andet er angivet.

Hvad søger du efter?	Find det her
<ul style="list-style-type: none"> • Drivere til min printer • Min <i>brugervejledning</i> 	<p><i>Software and Documentation</i> skiven</p> <p><i>Software and Documentation</i> skiven indeholder installationsvideo, dokumentation og drivere til din printer. Du kan anvende <i>Software and Documentation</i> skiven til at installere drivere eller få adgang til din installationsvideo og dokumentation.</p> <p>Readme-filer kan være inkluderet på din <i>Software and Documentation</i> skiven for at give dig sidste øjeblikks-opdateringer om tekniske ændringer af din printer eller avanceret teknisk referencemateriale for erfarne brugere eller teknikere.</p>
<ul style="list-style-type: none"> • Hvordan min printer gøres klar til brug • Sådan anvendes min printer 	<p><i>Opsætningsvejledning</i></p>
<ul style="list-style-type: none"> • Sikkerhedsinformation • Garantioplysninger 	<p><i>Vigtige oplysninger</i></p> <p> ADVARSEL: Læs og følg alle sikkerhedsforskrifterne i din <i>Vigtige oplysninger</i>, inden du sætter printeren op og anvender den.</p>
<ul style="list-style-type: none"> • Express Service Code og Service Tag 	

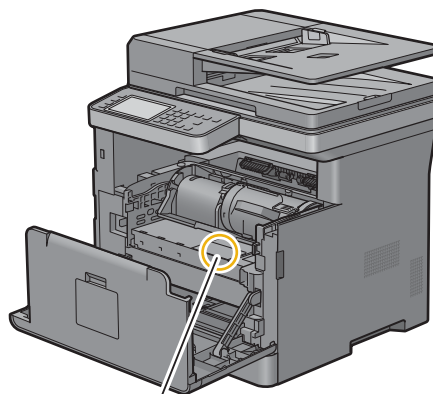

Service Tag
ABCD123
Express Service Code
01234567890

Express Service Code og Service Tag'et er placeret på indersiden af printerens frontdæksel.

- | | |
|---|---|
| <ul style="list-style-type: none"> • Sidste nye drivere til min printer • Dokumentation til min printer | <p>Gå til dell.com/support.</p> |
|---|---|

Hvad søger du efter?	Find det her
<ul style="list-style-type: none">• Svar på spørgsmål om teknisk service og support	<p>dell.com/support yder adskillige online værktøjer, inklusive:</p> <ul style="list-style-type: none">• Løsninger — Råd og tips om fejlfinding, artikler af teknikere og online-kurser• Opgraderinger — Opgraderingsoplysninger om komponenter, som f.eks. printerdrivere.• Kundeservice — Kontaktoplysninger, oplysninger om bestillingsstatus, garanti og reparationer• Downloads — Drivere• Vejledninger — Printerdokumentation og produktspecifikationer <p>Gå til dell.com/support. Vælg din region, og udfyld de nødvendige oplysninger for at få adgang til hjælpeværktøjer og information.</p>

Produktegenskaber

Dette kapitel beskriver produkttegenskaberne og angiver deres links.

Appen Dell Document Hub



Få nem adgang til og del dokumenter, billeder og digitalt indhold med appen Dell Document Hub. Denne innovative cloud-samarbejdsløsning forbinder din printer og dine enheder med populære cloud-tjenester og er en fleksibel og sikker metode til at samarbejde fra stort set hvor som helst. Ved hjælp af din computer eller mobilenhed kan du søge i filer på tværs af flere cloud-tjenester samtidig og udskrive dokumenter, eller du kan scanne dokumenter direkte til clouden vha. appen. Besøg Windows Store, Google Play™ butik, og App Store for at hente appene. Se vores ofte stillede spørgsmål på Dell.com/documenthub for mere information om brug af Dell Document Hub.

Dell Printer Management Tool (kun Dell Smart Multifunction Printer | S2815dn)

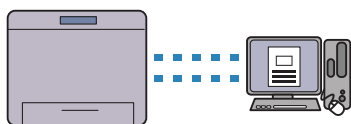

Dell Printer Management Tool er et program, der overvåger og informerer dig om printerstatussen og gør det muligt at tilpasse printerindstillingerne. Programmet informerer dig også om firmware-/softwareopdateringerne. Dell Printer Management Tool medfølger på skiven *Software and Documentation* og installeres sammen med vejledninger, drivere og software til printeren. Yderligere oplysninger kan fås ved at åbne programmet og klikke på ? øverst til højre i hovedvinduet for at få vist de ofte stillede spørgsmål.

Dell Printer Hub (kun Dell™ Cloud Multifunction Printer | H815dw)

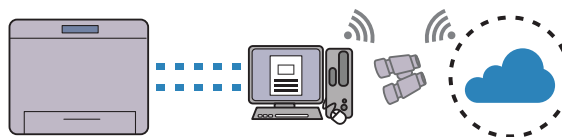

Dell Printer Hub er et program, der overvåger og informerer dig om printerstatussen og gør det muligt at tilpasse printerindstillingerne. Programmet informerer dig også om firmware-/softwareopdateringerne. Du kan på praktisk vis få adgang til Dell Document Hub fra Dell Printer Hub. Dell Printer Hub medfølger på skiven *Software and Documentation* og installeres sammen med vejledninger, drivere og software til printeren. Yderligere oplysninger kan fås ved at åbne programmet og klikke på ? øverst til højre i hovedvinduet for at få vist de ofte stillede spørgsmål.

Konvertering og lagring med Dell Document Hub (kun Dell Cloud Multifunction Printer | H815dw)

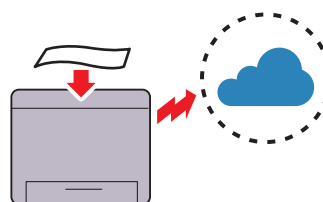

Du kan scanne papirdokumenter og gemme dem direkte i din foretrukne cloud-lagertjeneste med Dell Document Hub. Du kan også konvertere papirdokumenter til redigerbart digitalindhold, før du sender dem til cloud-lagret.

Udskrivning med Dell Document Hub (kun Dell Cloud Multifunction Printer | H815dw)

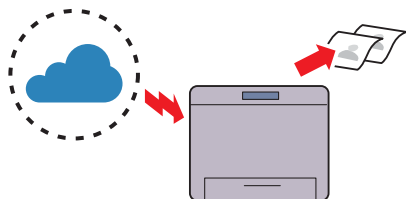

Med Dell Document Hub kan du nemt finde og udskrive dokumenter, som er gemt i cloud-lagret. Du kan også søge efter filer i flere cloud-lagertjenester samtidigt.

Udskrivning fra USB-hukommelse (Direkte USB-udskrivning)

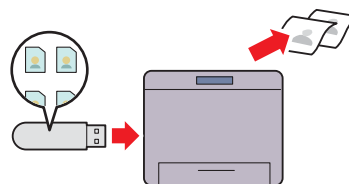

USB Direct Print-funktionen gør muligt at udskrive direkte fra en USB-hukommelse, uden at det er nødvendigt, at du starter din computer og et program.

Udskrivning med Web Services on Devices (WSD)

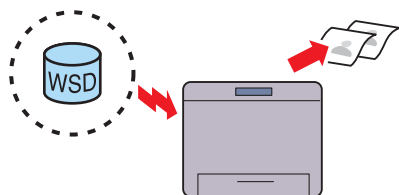

Når printeren er sluttet til en computer via et netværk ved hjælp af Web Services on Devices (WSD), kan du udskrive dokumenter fra computeren ved hjælp af udskrivningsfunktionen i Web Services on Devices (WSD).

Brug af Kopier af ID (Kopier af ID)

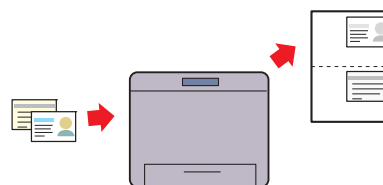

Du kan kopiere begge sider af et ID-kort på et enkelt ark papir i dets originale størrelse ved at trykke på **Kopier af ID** på betjeningspanelet.

Afsendelse af en e-mail med det scannede billede (Scan til email)

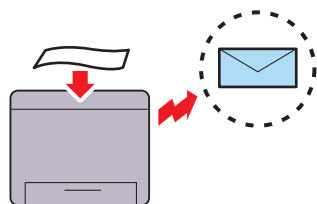

Anvend funktionen Scan til email, hvis du ønsker at sende scannede data med e-mail. Du kan sende de scannede data direkte som en e-mail-vedhæftning. Du kan vælge modtagernes e-mailadresser i adressebogen på printeren eller serveren. Eller du kan indtaste adressen fra berøringspanelet på printerens betjeningspanel.

Scanning til en computer forbundet med Web Services on Devices (WSD)

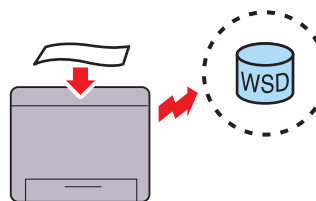

Når printeren er sluttet til en computer via netværket ved hjælp af Web Services on Devices (WSD), kan du scanne og sende billeder til en computer med scanningsfunktionen i Web Services on Devices (WSD).

Scanning til en PC eller server via SMB/FTP (Mappen Scan til netværk)

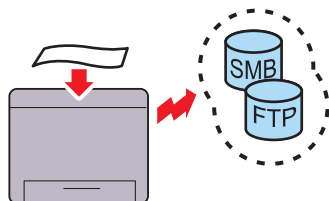

Du kan overføre scannede data til en PC eller en server via SMB eller FTP uden servicesoftware. Selv om det er påkrævet at registrere FTP-målsserveren eller PC'en forinden, hjælper det dig til at spare tid.

Scanning til en USB-hukommelse (Scan til USB)

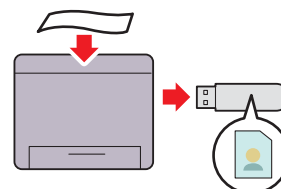

Med funktionen Scan til USB behøver du ikke en PC for at tilslutte en USB-hukommelse. Du kan specificere USB-hukommelsen, der er sat ind i printerens port, som et datalagringssted, når du scanner data.

Lav kopier fra dokumentglasset (Scan fra dokumentglas)

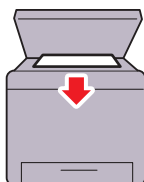

Du kan scanne siderne i en bog eller en brochure fra dokumentglasset. Placer dem, så de vender nedad, når du scanner dokumenter med dokumentglasset.

Lav kopier fra DADF (Scan fra DADF)

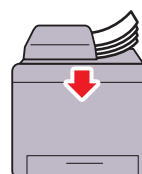

Du kan scanne ubundne stykker papir med brug af dupleks automatisk dokumentilægger (DADF). Læg dem i, så de vender opad, når du scanner dokumenter med DADF.

Ekstern godkendelse ved hjælp af LDAP- eller Kerberos-serveren (kun Dell Smart Multifunction Printer | S2815dn)

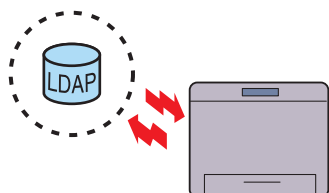

Brugergodkendelse ved hjælp af LDAP- eller Kerberos-serveren er tilgængelig til at styre brugerens login til printeren. Kun brugere, der kan få adgang til den angivne server, tillades at logge ind til printeren.

Administration af dokumenter med PaperPort (kun Dell Smart Multifunction Printer | S2815dn)

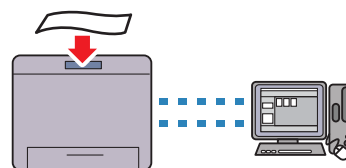

Du kan organisere, søge og dele det scannede dokument ved hjælp af medfølgende PaperPort-software.

Om printeren

Dette kapitel giver en oversigt over din printer.

BEMÆRK: Billederne, der anvendes i denne vejledning, er af Dell™ Cloud Multifunction Printer | H815dw, medmindre andet nævnes.

Set forfra og bagfra

Set forfra

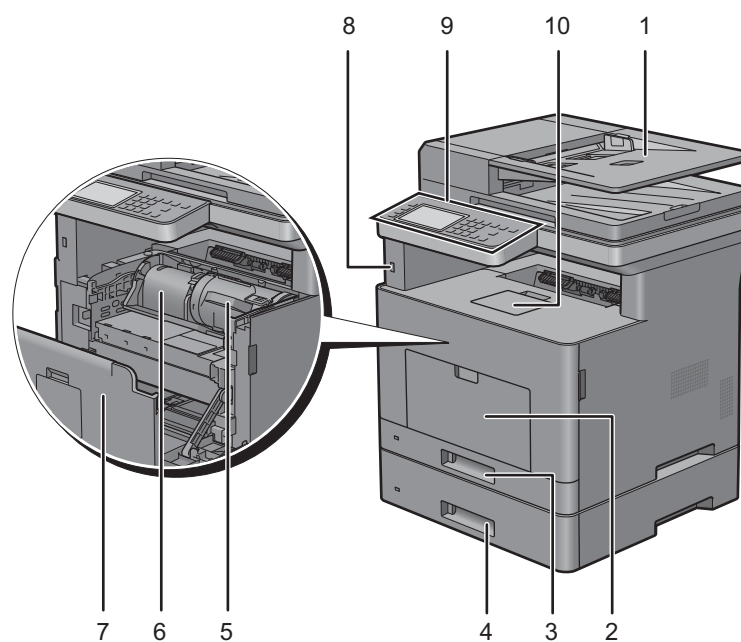

1	Dupleks automatisk dokumentilægger (DADF)	6	Tromlepatron
2	Multifunktionsføder (MPF)	7	Frontdæksel
3	Bakke 1	8	Front USB-port
4	550 arkilægger (bakke2) (ekstraudstyr)	9	Betjeningspanel
5	Tonerpatron	10	Outputbakke-forlænger

BEMÆRK: Udvid outputbakke-forlænger for at forhindre, at det trykte papir falder af printeren.

BEMÆRK: Betjeningspanelet kan vippes op, indtil det klikker, så det er nemmere at tage det trykte papir eller tromlepatronen ud.

Set bagfra

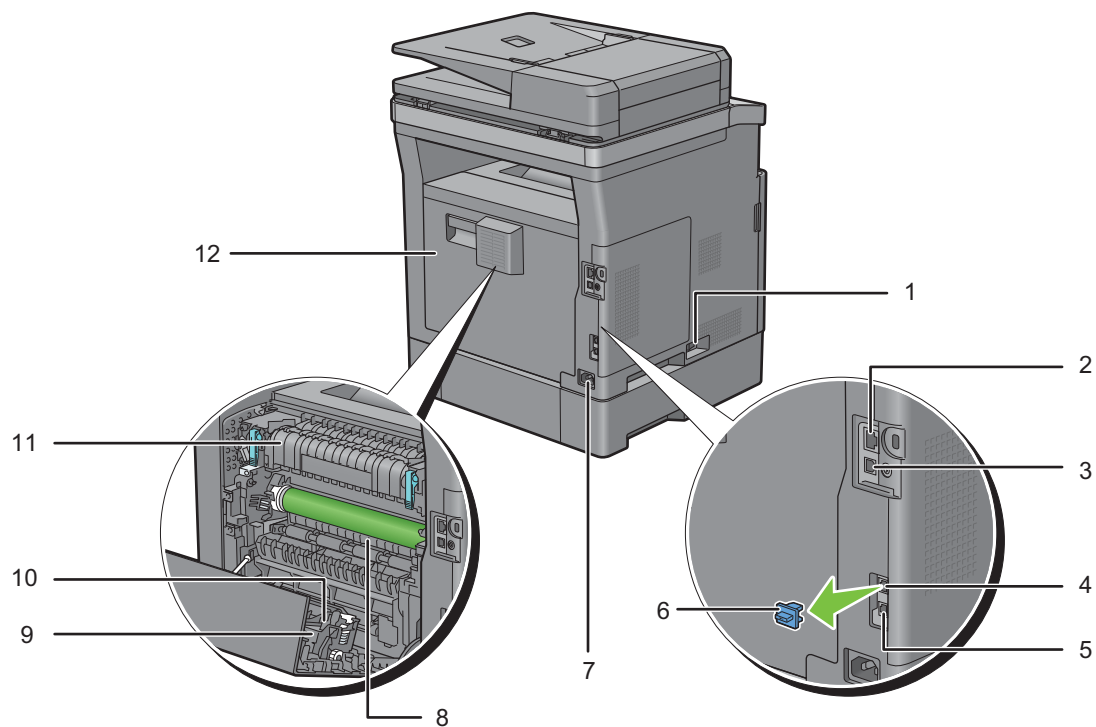

1	Tænd/sluk-knap	7	Strømforsyningsstik
2	Ethernet-port	8	Indføring
3	USB-port	9	Dupleksenhed
4	Telefonstik	10	Overføringsenhed
5	Konnektor til vægstik	11	Fusermodul
6	“Blåt” stik	12	Bagdæksel

Dupleks automatisk dokumentilægger (DADF)

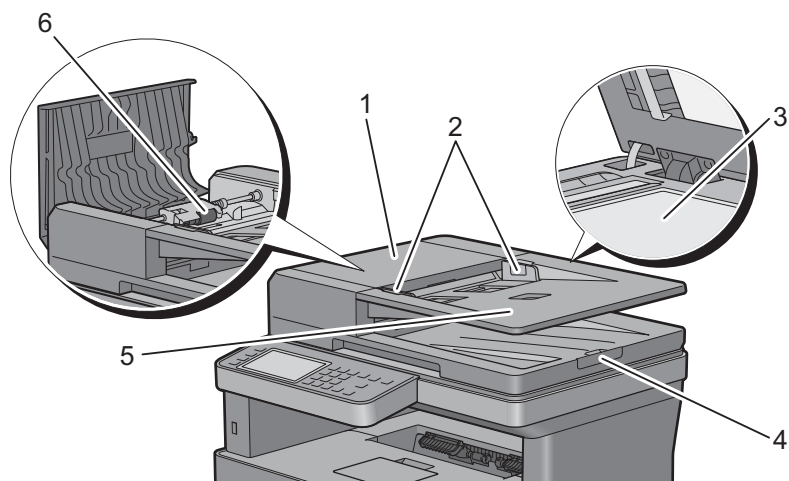

1	DADF-dæksel	4	Dokumentstopper
2	Dokumentstyr	5	Dokumentilæggerbakke
3	Dokumentglas	6	DADF-fødningsvalse

 **BEMÆRK:** Træk dokumentstopperen ud for at forhindre, at dokumentet falder af printeren.

Pladskrav

Sørg for, at der er plads nok til at åbne printerbakken, dækslerne samt tilbehør (ekstraudstyr), og til ordentlig ventilation.

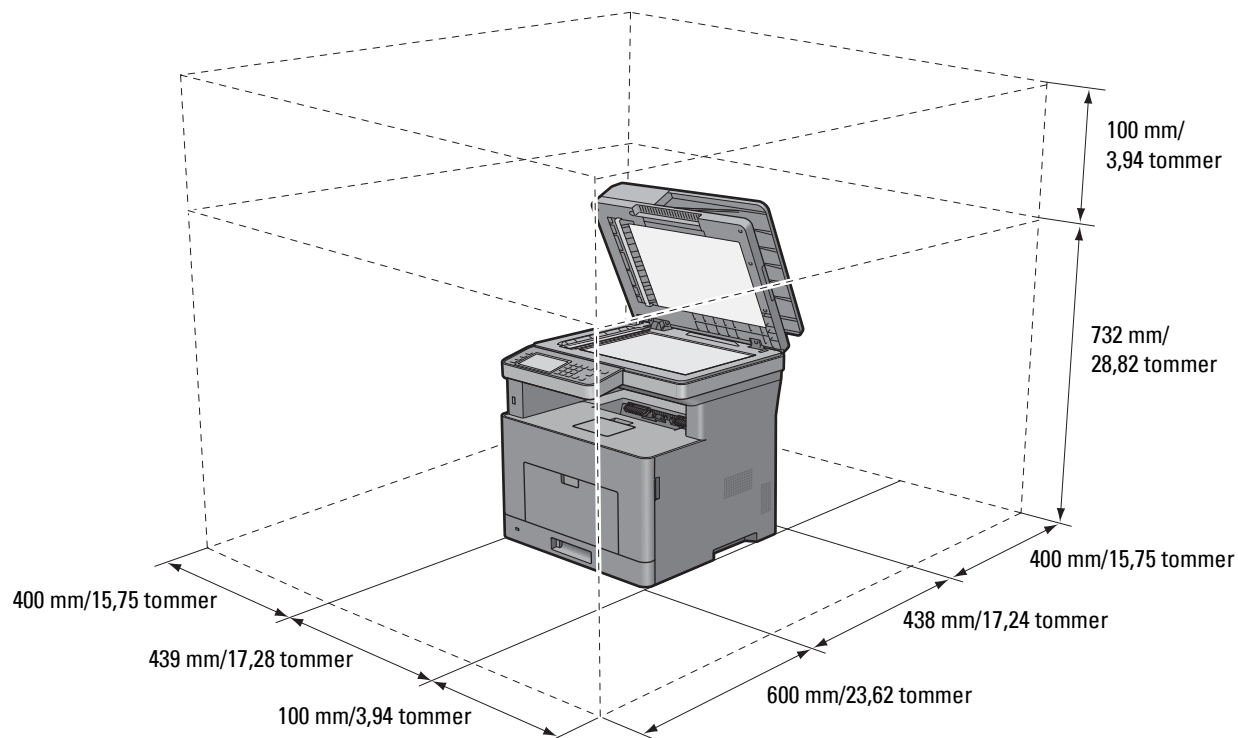

Betjeningspanel



For mere information om betjeningspanelet, se “Om betjeningspanelet”.

Ekstraudstyr

Den valgfrie 550-arkilægger kan bruges med printeren.

Hvis du vil installere den valgfrie 550-arkilægger, skal du læse de installationsanvisninger, der fulgte med den valgfrie 550-arkilægger.

Tyverisikring af printeren

Du kan anvende den ekstra Kensington-lås til at beskytte din printer imod tyveri.

Monter Kensington-låsen på sikkerhedsrillen på din printer.

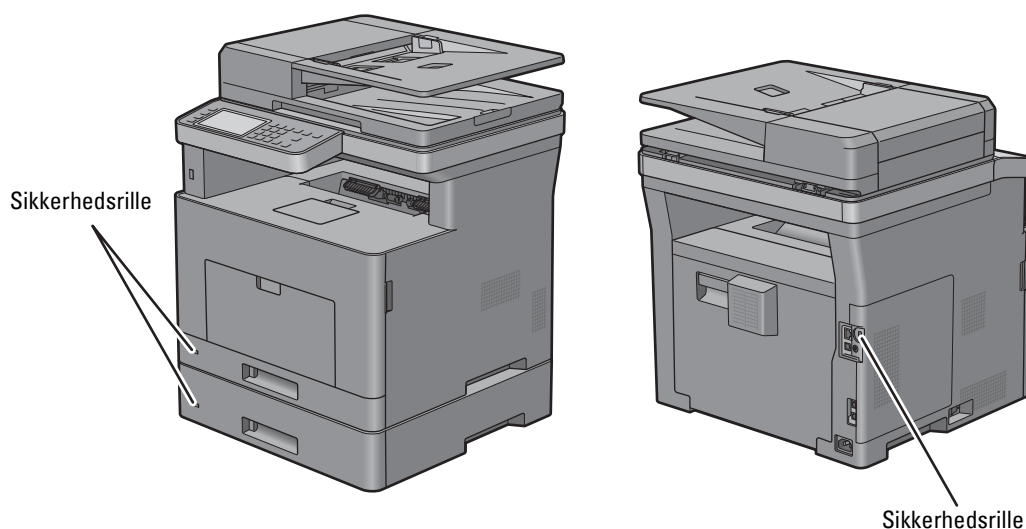

Se i betjeningsinstruktionerne der følger med Kensington-låsen for yderligere oplysninger.

Bestilling af tilbehør

Du kan bestille forbrugsstoffer/-dele fra Dell online, hvis du anvender en netværkstilsluttet printer. Skriv din printers IP-adresse i din webbrowser, start **Dell Printer Configuration Web Tool**, og klik på webadressen under **Bestil tilbehør hos**: for at bestille toner eller andre tilbehør til printeren.

Flere oplysninger findes under “Bestilling af tilbehør”.

Klargøring af printeren (Printeropsætning)

5	Oversigt over Printeropsætning	47
6	Installation af ekstraudstyr.....	49
7	Tilslutning og opsætning af printeren	57
8	Indstilling af IP-adressen.....	79
9	Ilægning af papir	83
10	Installation af printerdrivere på Windows [®] -computere	87
11	Installation af printerdrivere på Macintosh-computere.....	101
12	Installation af printerdrivere på Linux-computere (CUPS)	105

Oversigt over Printeropsætning

Følgende procedurer er nødvendige for gøre printeren klar.

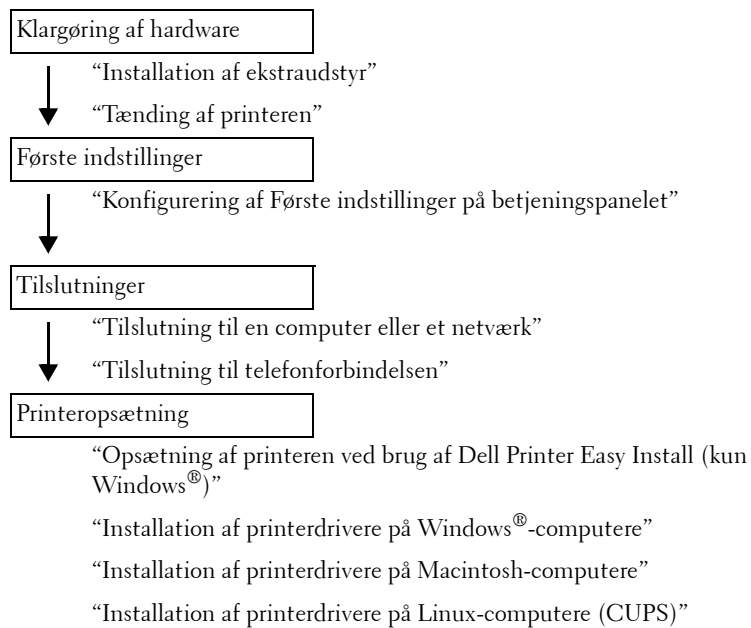

Installation af ekstraudstyr

Dette kapitel beskriver, hvordan du installerer den ekstra 550 ark-ilægger (bakke2).

 **BEMÆRK:** De anvendte billeder i denne vejledning viser Dell™ Cloud Multifunction Printer | H815dw medmindre andet er angivet.

Installation af 550 arkilæggeren (ekstraudstyr)

 **ADVARSEL:** Hvis du installerer 550 arkilæggeren (ekstraudstyr) efter opsætning af printeren, skal du sørge for at slukke printeren, tage strømkablet ud og fjerne alle kabler fra printerens bagside, før du går i gang med denne opgave.

 **BEMÆRK:** Disken *Software and Documentation* indeholder også videoinstruktioner. Klik i hovedmenuvinduet for **Dell Printer Easy Install** på **Installationsvideo**.

- 1 Sørg for, at printeren er slukket, og frakobl derefter alle kabler fra bagsiden af printeren.
- 2 Fjern tappen og posen med skruberne.
 -  **BEMÆRK:** Pas på skruberne, du får brug for dem senere.
- 3 Anbring 550 arkilæggeren (ekstraudstyr) på samme sted, som dér hvor printeren er placeret.
- 4 Løft og åbn forsigtigt MPF-dækslet.

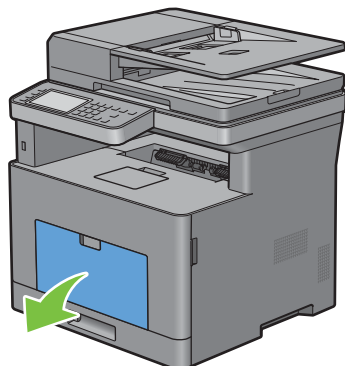

- 5 Grib om begge sider af MPF'eren, og træk MPF'eren af printeren.

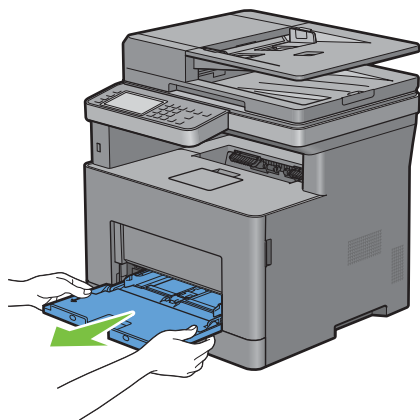

6 Træk bakkel cirka 200 mm ud af printeren.

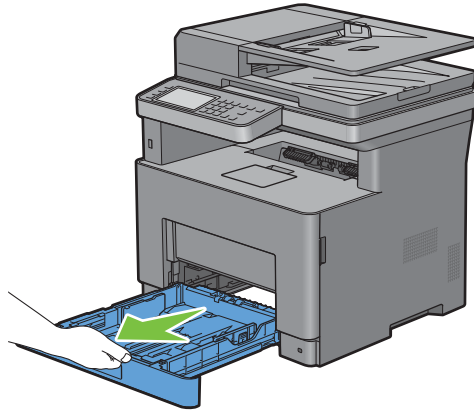

7 Hold i bakkel med begge hænder, og tag den ud af printeren.

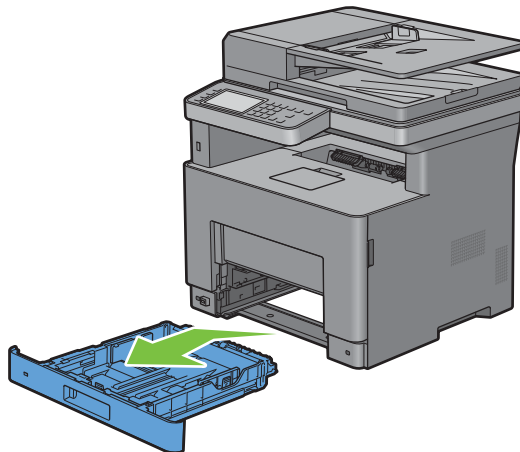

- 8 Løft printeren, og juster de fem retningsstifter på 550 arkilæggeren (ekstraudstyr) i forhold til hullerne i på bunden af printeren. Sæt printeren forsigtigt på 550 arkilæggeren (ekstraudstyr).

 **ADVARSEL:** Der kræves to personer til at løfte printeren.

 **ADVARSEL:** Pas på ikke at få fingrene i klemme, når printeren sættes ned på 550 arkilæggeren (ekstraudstyr).

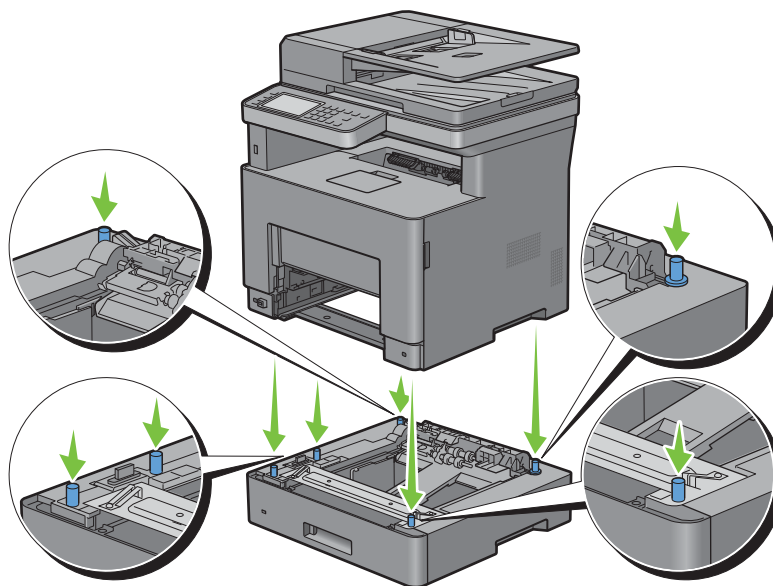

- 9 Fastgør 550 arkilæggeren (ekstraudstyr) til printeren ved at stramme de to skruer, der er vedlagt ilæggeren, med en mønt eller lignende.

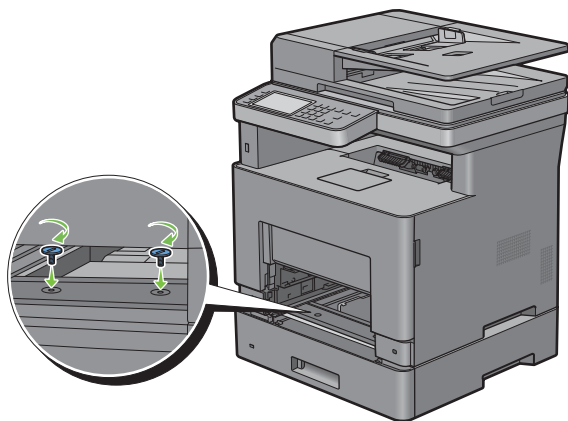

- 10 Sæt bakke1 ind i printeren, og tryk på den, indtil den stopper.

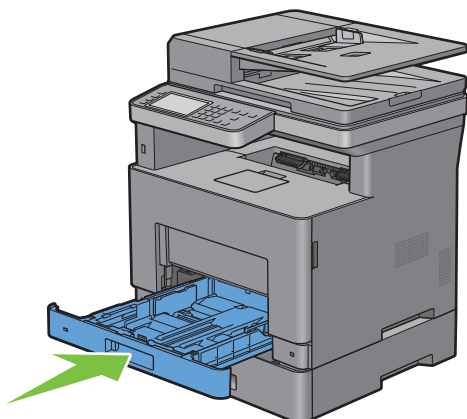

- 11 Sæt MPF'en ind i printeren, skub, indtil den stopper, og luk MPF-dækslet.

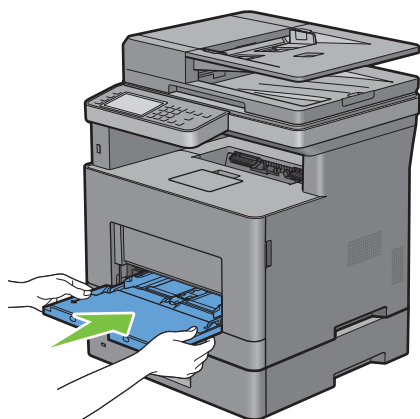



- 12 Tilslut igen alle kabler på bagsiden af printeren, og tænd printeren.

 **BEMÆRK:** Printeren finder automatisk den tilsluttede bakke, men kan ikke finde papirtypen.

- 13 Udskriv rapporten om systemindstillinger for at bekræfte, at 550 arkilæggeren (ekstraudstyr) er installeret korrekt. Oplysninger om udskrivning af en rapport om systemindstillinger findes under “Rapport/liste”.

- 14 Bekræft, at **Bakke2 (550 arkilægger)** er anført i rapporten om systemindstillinger under **Printeralternativer**. Hvis ilæggeren ikke står på listen, skal du slukke for printeren, tage strømkablet ud og geninstallere 550 arkilæggeren (ekstraudstyr).

- 15 Angiv papirtypen på printerens berøringspanel, når du har lagt papir i 550 arkilæggeren (ekstraudstyr).

- a Tryk på knappen  (**Information**).
- b Tryk på fanen **Værktøjer**, og tryk derefter på **Bakkeadministration**.
- c Tryk på **Bakkeindstillinger**.
- d Tryk på **Bakke2**.
- e Tryk på **Type**.
- f Tryk på  indtil den ønskede papirtype vises, og vælg derefter den ønskede papirtype.
- g Tryk på **OK**.

- 16** Hvis du har installeret 550 arkilæggeren (ekstraudstyr), efter at du har installeret printerdriveren, skal du opdatere din driver ved at følge instruktionerne for det operativsystem du anvender. Hvis printeren er på et netværk, skal du opdatere driveren for hver klient.

Opdatering af din driver, så 550 arkilæggeren detekteres

Når der anvendes PCL-driver

Windows® 10/ Windows® 10 x64	<ol style="list-style-type: none">1 Højreklik på knappen Start, og klik derefter på Kontrolpanel → Hardware og lyd → Enheder og printere.2 Højreklik på ikonet for Dell MFP H815dw eller Dell MFP S2815dn, og vælg derefter Printeregenskaber.3 Klik på fanen Konfiguration, og vælg derefter Tovejsinstallation.4 Vælg Hent information fra printer, og klik derefter på OK.5 Klik på Anvend, og klik derefter på OK.6 Luk dialogboksen Enheder og printere.
Microsoft® Windows® 8/ Windows® 8 x64/ Windows® 8.1/ Windows® 8.1 x64/ Windows Server® 2012/ Windows Server® 2012 R2	<ol style="list-style-type: none">1 Højreklik på Desktop-skærmen i skærmens nederste venstre hjørne, og klik derefter på Kontrolpanel → Hardware og lyd (Hardware for Windows Server® 2012/Windows Server® 2012 R2) → Enheder og printere.2 Højreklik på ikonet for Dell MFP H815dw eller Dell MFP S2815dn, og vælg derefter Printeregenskaber.3 Klik på fanen Konfiguration, og vælg derefter Tovejsinstallation.4 Vælg Hent information fra printer, og klik derefter på OK.5 Klik på Anvend, og klik derefter på OK.6 Luk dialogboksen Enheder og printere.
Windows® 7/ Windows® 7 x64/ Windows Server® 2008 R2 x64	<ol style="list-style-type: none">1 Klik på Start → Enheder og printere.2 Højreklik på ikonet for Dell MFP H815dw eller Dell MFP S2815dn, og vælg derefter Printeregenskaber.3 Klik på fanen Konfiguration, og vælg derefter Tovejsinstallation.4 Vælg Hent information fra printer, og klik derefter på OK.5 Klik på Anvend, og klik derefter på OK.6 Luk dialogboksen Enheder og printere.
Windows Vista®/ Windows Vista® x64	<ol style="list-style-type: none">1 Klik på Start → Kontrolpanel → Hardware og lyd → Printere.2 Højreklik på ikonet for Dell MFP H815dw eller Dell MFP S2815dn, og vælg derefter Egenskaber.3 Klik på fanen Konfiguration, og vælg derefter Tovejsinstallation.4 Vælg Hent information fra printer, og klik derefter på OK.5 Klik på Anvend, og klik derefter på OK.6 Luk dialogboksen Printere.
Windows Server® 2008/ Windows Server® 2008 x64	<ol style="list-style-type: none">1 Klik på Start → Kontrolpanel → Printere.2 Højreklik på ikonet for Dell MFP H815dw eller Dell MFP S2815dn, og vælg derefter Egenskaber.3 Klik på fanen Konfiguration, og vælg derefter Tovejsinstallation.4 Vælg Hent information fra printer, og klik derefter på OK.5 Klik på Anvend, og klik derefter på OK.6 Luk dialogboksen Printere.

Windows Server® 2003/ Windows Server® 2003 x64	<ol style="list-style-type: none"> 1 Klik på Start → Printere og faxenheder. 2 Højreklik på ikonet for Dell MFP H815dw eller Dell MFP S2815dn, og vælg derefter Egenskaber. 3 Klik på fanen Konfiguration, og vælg derefter Tovejsinstallation. 4 Vælg Hent information fra printer, og klik derefter på OK. 5 Klik på Anvend, og klik derefter på OK. 6 Luk dialogboksen Printere og faxenheder.
---	---

Hvis printerinformationen ikke opdateres automatisk, når du har klikket på **Hent information fra printer**, skal du følge disse trin:

- 1** Klik på fanen **Konfiguration**, og vælg derefter **Installerbare alternativer**.
- 2** Vælg **Konfiguration af papirbakke** i listeboksen **Poster**.
- 3** Vælg **2 magasin** i rullemenuen **Konfiguration af papirbakke** i **Ændr indstilling for**.
- 4** Klik på **OK**.
- 5** Luk dialogboksen **Enheder og printere (Printere eller Printere og faxenheder)**.

Når der anvendes PS-driver

Windows® 10/ Windows® 10 x64	<ol style="list-style-type: none"> 1 Højreklik på knappen Start, og klik derefter på Kontrolpanel → Hardware og lyd → Enheder og printere. 2 Højreklik på ikonet for Dell MFP H815dw eller Dell MFP S2815dn, og vælg derefter Printeregenskaber. 3 Klik på fanen Konfiguration, og vælg derefter Tovejsinstallation. 4 Vælg Hent information fra printer, og klik derefter på OK. 5 Klik på Anvend, og klik derefter på OK. 6 Luk dialogboksen Enheder og printere.
---------------------------------	---

Windows® 8/ Windows® 8 x64/ Windows® 8.1/ Windows® 8.1 x64/ Windows Server® 2012/ Windows Server® 2012 R2	<ol style="list-style-type: none"> 1 Højreklik på Desktop-skærmen i skærmens nederste venstre hjørne, og klik derefter på Kontrolpanel → Hardware og lyd (Hardware for Windows Server® 2012/Windows Server® 2012 R2) → Enheder og printere. 2 Højreklik på ikonet for Dell MFP H815dw eller Dell MFP S2815dn, og vælg derefter Printeregenskaber. 3 Klik på fanen Konfiguration, og vælg derefter Tovejsinstallation. 4 Vælg Hent information fra printer, og klik derefter på OK. 5 Klik på Anvend, og klik derefter på OK. 6 Luk dialogboksen Enheder og printere.
--	---

Windows® 7/ Windows® 7 x64/ Windows Server® 2008 R2 x64	<ol style="list-style-type: none"> 1 Klik på Start → Enheder og printere. 2 Højreklik på ikonet for Dell MFP H815dw eller Dell MFP S2815dn, og vælg derefter Printeregenskaber. 3 Klik på fanen Konfiguration, og vælg derefter Tovejsinstallation. 4 Vælg Hent information fra printer, og klik derefter på OK. 5 Klik på Anvend, og klik derefter på OK. 6 Luk dialogboksen Enheder og printere.
---	--

Windows Vista®/ Windows Vista® x64	<ol style="list-style-type: none"> 1 Klik på Start → Kontrolpanel → Hardware og lyd → Printere. 2 Højreklik på ikonet for Dell MFP H815dw eller Dell MFP S2815dn, og vælg derefter Egenskaber. 3 Klik på fanen Konfiguration, og vælg derefter Tovejsinstallation. 4 Vælg Hent information fra printer, og klik derefter på OK. 5 Klik på Anvend, og klik derefter på OK. 6 Luk dialogboksen Printere.
Windows Server® 2008/ Windows Server® 2008 x64	<ol style="list-style-type: none"> 1 Klik på Start → Kontrolpanel → Printere. 2 Højreklik på ikonet for Dell MFP H815dw eller Dell MFP S2815dn, og vælg derefter Egenskaber. 3 Klik på fanen Konfiguration, og vælg derefter Tovejsinstallation. 4 Vælg Hent information fra printer, og klik derefter på OK. 5 Klik på Anvend, og klik derefter på OK. 6 Luk dialogboksen Printere.
Windows Server® 2003/ Windows Server® 2003 x64	<ol style="list-style-type: none"> 1 Klik på Start → Printere og faxenheder. 2 Højreklik på ikonet for Dell MFP H815dw eller Dell MFP S2815dn, og vælg derefter Egenskaber. 3 Klik på fanen Konfiguration, og vælg derefter Tovejsinstallation. 4 Vælg Hent information fra printer, og klik derefter på OK. 5 Klik på Anvend, og klik derefter på OK. 6 Luk dialogboksen Printere og faxenheder.
<p>Hvis printerinformationen ikke opdateres automatisk, når du har klikket på Hent information fra printer, skal du følge disse trin:</p> <ol style="list-style-type: none"> 1 Klik på fanen Konfiguration, og vælg derefter Installerbare alternativer. 2 Vælg Konfiguration af papirbakke i listeboksen Poster. 3 Vælg 2 magasin i rullemenuen Konfiguration af papirbakke i Ændr indstilling for. 4 Klik på OK. 5 Luk dialogboksen Enheder og printere (Printere eller Printere og faxenheder). 	
OS X 10.9.x/OS X 10.10.x	<ol style="list-style-type: none"> 1 Vælg Printere & scannere i Systemindstillinger. 2 Vælg printerens navn på listen Printernavn, og klik på Indstillinger og forsyninger. 3 Vælg Indstillinger, og vælg de alternativer, der er blevet installeret på printerens, og klik derefter på OK.
Mac OS X 10.7.x/OS X 10.8.x	<ol style="list-style-type: none"> 1 Vælg Udskriv og scan i Systemindstillinger. 2 Vælg printerens navn på listen Printernavn, og klik på Indstillinger og forsyninger. 3 Vælg Driver, og vælg de alternativer, der er blevet installeret på printerens, og klik derefter på OK.
Mac OS X 10.5.x/Mac OS X 10.6.x	<ol style="list-style-type: none"> 1 Vælg Udskriv og Fax i Systemindstillinger. 2 Vælg printerens navn på listen Printernavn, og klik på Indstillinger og forsyninger. 3 Vælg Driver, og vælg de alternativer, der er blevet installeret på printerens, og klik derefter på OK.

Når der anvendes XML Paper Specification (XPS)-driver



BEMÆRK: XML Paper Specification (XPS)-driveren understøtter ikke Windows Server® 2003 og Windows Server® 2003 x64.

Windows® 10/ Windows® 10 x64	<ol style="list-style-type: none">1 Højreklik på knappen Start, og klik derefter på Kontrolpanel → Hardware og lyd → Enheder og printere.2 Højreklik på ikonet for Dell MFP H815dw eller Dell MFP S2815dn, og vælg derefter Printeregenskaber.3 Klik på fanen Enhedsindstillinger, vælg Til rådighed i rullemenuen for Bakke2.4 Klik på Anvend, og klik derefter på OK.5 Luk dialogboksen Enheder og printere.
Windows® 8/ Windows® 8 x64/ Windows® 8.1/ Windows® 8.1 x64/ Windows Server® 2012/ Windows Server® 2012 R2	<ol style="list-style-type: none">1 Højreklik på Desktop-skærmen i skærmens nederste venstre hjørne, og klik derefter på Kontrolpanel → Hardware og lyd (Hardware for Windows Server® 2012/Windows Server® 2012 R2) → Enheder og printere.2 Højreklik på ikonet for Dell MFP H815dw eller Dell MFP S2815dn, og vælg derefter Printeregenskaber.3 Klik på fanen Enhedsindstillinger, vælg Til rådighed i rullemenuen for Bakke2.4 Klik på Anvend, og klik derefter på OK.5 Luk dialogboksen Enheder og printere.
Windows® 7/ Windows® 7 x64/ Windows Server® 2008 R2 x64	<ol style="list-style-type: none">1 Klik på Start → Enheder og printere.2 Højreklik på ikonet for Dell MFP H815dw eller Dell MFP S2815dn, og vælg derefter Printeregenskaber.3 Klik på fanen Enhedsindstillinger, vælg Til rådighed i rullemenuen for Bakke2.4 Klik på Anvend, og klik derefter på OK.5 Luk dialogboksen Enheder og printere.
Windows Vista®/ Windows Vista® x64	<ol style="list-style-type: none">1 Klik på Start → Kontrolpanel → Hardware og lyd → Printere.2 Højreklik på ikonet for Dell MFP H815dw eller Dell MFP S2815dn, og vælg derefter Egenskaber.3 Klik på fanen Enhedsindstillinger, vælg Til rådighed i rullemenuen for Bakke2.4 Klik på Anvend, og klik derefter på OK.5 Luk dialogboksen Printere.
Windows Server® 2008/ Windows Server® 2008 x64	<ol style="list-style-type: none">1 Klik på Start → Kontrolpanel → Printere.2 Højreklik på ikonet for Dell MFP H815dw eller Dell MFP S2815dn, og vælg derefter Egenskaber.3 Klik på fanen Enhedsindstillinger, vælg Til rådighed i rullemenuen for Bakke2.4 Klik på Anvend, og klik derefter på OK.5 Luk dialogboksen Printere.

Tilslutning og opsætning af printeren

Følgende specifikation skal overholdes for hver tilslutningstype, hvis du vil slutte din printers til en computer eller enhed:

Tilslutningstype	Tilslutningsspecifikationer
Trådløs	IEEE 802.11b/802.11g/802.11n (kun Dell™ Cloud Multifunction Printer H815dw)
Ethernet	10 Base-T/100 Base-TX/1000 Base-T
USB	USB 2.0
Telefonstik	RJ11
Konnektor til vægstik	RJ11

 **BEMÆRK:** Billederne, der anvendes i denne vejledning, er af Dell Cloud Multifunction Printer | H815dw, medmindre andet nævnes.

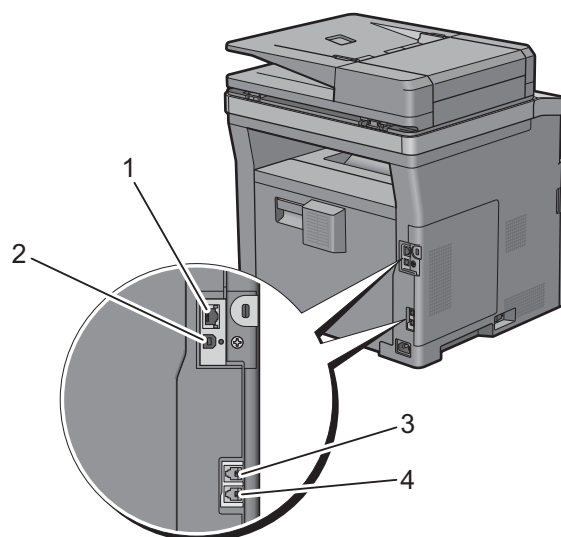

1 Ethernet-port



2 USB-port



3 Telefonstik

PHONE



4 Konnektor til vægstik

LINE



Tænding af printeren



ADVARSEL: Brug ikke forlængerledninger eller stikdåser.



ADVARSEL: Printeren bør ikke tilsluttes til et UPS-system.



BEMÆRK: Disken *Software and Documentation* indeholder også videoinstruktioner. Klik i hovedmenuvinduet for **Dell Printer Easy Install** på **Installationsvideo**.

- 1 Tilslut strømkablet til strømstikket på bagsiden af printeren og derefter til en strømkilde.

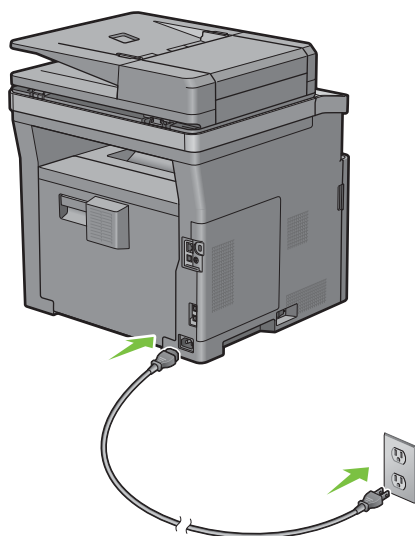

- 2 Tænd printeren.

Konfigurering af Første indstillinger på betjeningspanelet

Du skal indstille printerens sprog, land, dato og klokkeslæt, og faxindstillinger, når du tænder for printeren for første gang.

Når du tænder for printeren, vises skærmen Wizard på berøringspanelet, der vil udføre opstartsopsætningen. Følg trinene nedenfor for at indstille de første indstillinger.



BEMÆRK: Hvis du ikke starter med at konfigurere opstartsopsætningerne, genstarter printeren automatisk efter 3 minutter, og skærmen **Startside** vises på berøringspanelet. Derefter kan du indstille følgende første opsætning ved om nødvendigt at aktivere Guiden Tænd på berøringspanelet eller **Dell Printer Configuration Web Tool**.

For flere oplysninger om betjeningspanelet, se “Betjeningspanel”.

For mere information om **Dell Printer Configuration Web Tool**, se “Dell™ Printer Configuration Web Tool”.

- 1 Skærmen **Vælg sprog** vises.
 - a Tryk på indtil det ønskede sprog vises, og tryk derefter på det ønskede sprog.

English

Français

Italiano

Deutsch

Español

Dansk
Nederlands
Norsk
Svenska

b Tryk på **Næste**.

2 Skærmen **Dato & Tid** vises.

a Tryk på **Tidszone**.

b Tryk på indtil den ønskede geografiske region vises, og tryk derefter på den ønskede geografiske region.

c Tryk på indtil den ønskede tidszone vises, og vælg derefter den ønskede tidszone.

Geografisk region	Tidszone
Afrika	(UTC) Accra, Bamako, Dakar, Nouakchott
	(UTC) Casablanca
	(UTC +01:00) Algier, Douala, Libreville, Luanda
	(UTC +01:00) Tunis
	(UTC +01:00) Windhoek
	(UTC +02:00) Cairo
	(UTC +02:00) Harare, Johannesburg, Kinshasa, Tripoli
	(UTC +03:00) Addis Ababa, Khartoum, Mogadishu, Nairobi

Geografisk region	Tidszone
Amerika	(UTC -10:00) Adak
	(UTC -09:00) Alaska
	(UTC -08:00) Stillehavstid (US & Canada)
	(UTC -08:00) Tijuana
	(UTC -07:00) Arizona, Dawson Creek, Sonora
	(UTC -07:00) Chihuahua, Mazatlan
	(UTC -07:00) Mountain Time (US & Canada)
	(UTC -06:00) Cancun, Mexico City, Monterrey
	(UTC -06:00) Central America
	(UTC -06:00) Central tid (US & Canada)
	(UTC -06:00) Saskatchewan
	(UTC -05:00) Atikokan, Resolute
	(UTC -05:00) Bogota, Lima, Panama, Quito
	(UTC -05:00) Cayman-øerne, Jamaica, Port-au-Prince
	(UTC -05:00) Østlig tid (US & Canada)
	(UTC -05:00) Grand Turk
	(UTC -05:00) Havana
	(UTC -04:30) Caracas
	(UTC -04:00) Asuncion
	(UTC -04:00) Atlantisk tid (Canada)
	(UTC -04:00) Blanc-Sablon
	(UTC -04:00) Caribiske øer
	(UTC -04:00) Cuiaba
	(UTC -04:00) Georgetown, La Paz, Manaus
	(UTC -04:00) Thule
	(UTC -03:30) Skt. Johns
	(UTC -03:00) Brasilia, Cayenne, Paramaribo
	(UTC -03:00) Buenos Aires
	(UTC -03:00) Grønland
	(UTC -03:00) Miquelon
	(UTC -03:00) Montevideo
	(UTC -02:00) Noronha
Antarktis	(UTC -04:00) Palmer Archipelago, Santiago
	(UTC -03:00) Rothera
	(UTC +03:00) Syowa
	(UTC +06:00) Mawson, Vostok
	(UTC +07:00) Davis
	(UTC +08:00) Casey
	(UTC +10:00) Dumont d'Urville
(UTC +12:00) McMurdo	

Geografisk region	Tidszone
Asien	(UTC +02:00) Amman
	(UTC +02:00) Beirut
	(UTC +02:00) Damascus
	(UTC +02:00) Jerusalem
	(UTC +02:00) Nicosia
	(UTC +02:00) Palæstina
	(UTC +03:00) Aden, Baghdad, Qatar, Riyadh
	(UTC +03:30) Tehran
	(UTC +04:00) Baku
	(UTC +04:00) Dubai, Muscat, Tbilisi
	(UTC +04:00) Yerevan
	(UTC +04:30) Kabul
	(UTC +05:00) Aqtau, Aqtobe, Ashgabat, Samarkand
	(UTC +05:00) Ekaterinburg
	(UTC +05:00) Karachi
	(UTC +05:30) Colombo, Kolkata
	(UTC +05:45) Kathmandu
	(UTC +06:00) Almaty, Bishkek, Dhaka, Thimphu
	(UTC +06:00) Novosibirsk, Omsk
	(UTC +06:30) Yangon (Rangoon)
	(UTC +07:00) Bangkok, Ho Chi Minh, Hovd, Jakarta
	(UTC +07:00) Krasnoyarsk
	(UTC +08:00) Chongqing, Hong Kong, Shanghai
	(UTC +08:00) Irkutsk
	(UTC +08:00) Kuala Lumpur, Makassar, Manila, Singapore
	(UTC +08:00) Taipei
	(UTC +08:00) Ulaan Baatar
	(UTC +09:00) Dili, Jayapura
	(UTC +09:00) Pyongyang
	(UTC +09:00) Seoul
	(UTC +09:00) Tokyo
	(UTC +09:00) Yakutsk
(UTC +10:00) Sakhalin, Vladivostok	
(UTC +11:00) Magadan	
(UTC +12:00) Anadyr, Kamchatka	
Atlantisk Ocean	(UTC -04:00) Bermuda
	(UTC -04:00) Stanley
	(UTC -02:00) South Georgia Island
	(UTC -01:00) Azorerne, Scoresbysund
	(UTC -01:00) Cape Verde
	(UTC) Reykjavik

Geografisk region	Tidszone
Australien	(UTC +08:00) Perth
	(UTC +08:45) Eucla
	(UTC +09:30) Adelaide
	(UTC +09:30) Darwin
	(UTC +10:00) Brisbane, Lindeman
	(UTC +10:00) Hobart, Melbourne, Sydney
	(UTC +10:30) Lord Howe Island
Europa	(UTC) Dublin, Edinburgh, Lissabon, London
	(UTC +01:00) Amsterdam, Berlin, Rom, Stockholm, Wien
	(UTC +01:00) Beograd, Bratislava, Budapest, Prag
	(UTC +01:00) Brussels, København, Madrid, Paris
	(UTC +01:00) Sarajevo, Skopje, Warsaw, Zagreb
	(UTC +02:00) Athen, Bucharest, Istanbul
	(UTC +02:00) Helsingfors, Kiev, Riga, Sofia
	(UTC +02:00) Kaliningrad, Minsk
	(UTC +03:00) Moskva
	(UTC +04:00) Samara
Indiske Ocean	(UTC +03:00) Antananarivo, Comorerne, Mayotte
	(UTC +04:00) Mahe, Reunion
	(UTC +04:00) Mauritius
	(UTC +05:00) Kerguelen, Maldiverne
	(UTC +06:00) Chagos
	(UTC +06:30) Kokosøerne
	(UTC +07:00) Juleøerne
Stillehavet	(UTC -11:00) Midway Ø, Niue, Samoa
	(UTC -10:00) Cookøerne, Hawaii, Tahiti
	(UTC -09:30) Marquesasøerne
	(UTC -09:00) Gambierøerne
	(UTC -08:00) Pitcairnøerne
	(UTC -06:00) Påskeøen
	(UTC -06:00) Galapagos Øerne
	(UTC +09:00) Palau
	(UTC +10:00) Guam, Port Moresby, Saipan
	(UTC +11:00) Efate, Guadalcanal, Kosrae
	(UTC +11:30) Norfolkøerne
	(UTC +12:00) Auckland
	(UTC +12:00) Fiji, Marshalløerne
	(UTC +12:45) Chatham
(UTC +13:00) Tongatapu	
(UTC +14:00) Kiritimati	

- d** Tryk på OK.
- e** Tryk på Dato.
- f** Vælg et datoformat fra menuen, der vises ved at vælge Format.

ÅÅÅÅ/MM/DD
DD/MM/ÅÅÅÅ
MM/DD/ÅÅÅÅ

- g** Efter du har trykket på feltet under År skal du trykke på - eller + på taltastaturet for at indtaste den ønskede værdi. Gentag dette trin for at indtaste den ønskede værdi for Måned og Dag.
- h** Tryk på OK.
- i** Tryk på Tid.
- j** Vælg tidsformatet mellem 12 timer eller 24 timer. Hvis du trykker på 12 timer, skal du vælge mellem AM eller PM.
- k** Efter du har trykket på feltet under Time skal du bruge taltastaturet til at indtaste den ønskede værdi. Gentag dette trin for at indtaste den ønskede værdi for Minut.
- l** Tryk på OK.
- m** Tryk på Næste.

3 Skærmen Fax (Vil du indstille fax nu?) vises.

For at lave fax-indstillinger, tryk på Ja, indstil FAX, og følg proceduren nedenfor. For at afslutte indstillingerne, tryk på Nej, jeg gør det senere, og gå videre til trin 4.

- a** Indtast printerens faxnummer ved brug af taltastaturet.
- b** Tryk på Land.
- c** Tryk på indtil det ønskede land vises, og tryk derefter på det ønskede land. Standardpapirformatet indstilles automatisk, når du vælger et land.

Australien	A4
Østrig	A4
Belgien	A4
Canada	Letter
Colombia	Letter
Danmark	A4
Frankrig	A4
Tyskland	A4
Grækenland*	A4
Island*	A4
Irland	A4
Italien	A4
Japan*	A4
Luxembourg	A4
Malaysia	A4
Mexico	Letter

Holland	A4
New Zealand	A4
Norge	A4
Polen *	A4
Portugal *	A4
Saudi-Arabien *	A4
Singapore	A4
Sydafrika	A4
Spanien	A4
Sverige	A4
Schweiz	A4
Thailand	A4
Tyrkiet *	A4
Storbritannien	A4
USA	Letter
Ukendt	Letter

* Kun tilgængelig på Dell Smart Multifunction Printer | S2815dn.

d Tryk på Næste.

4 Skærmen **Opsætning fuldført (Congratulation, setup is complete)** vises.

5 Tryk på OK.

Printeren genstarter automatisk, når du har trykket på OK.

Tilslutning til en computer eller et netværk

 **BEMÆRK:** Disken *Software and Documentation* indeholder også videoinstruktioner. Klik i hovedmenuvinduet for **Dell Printer Easy Install** på *Installationsvideo*.

 **BEMÆRK:** Før du foretager tilslutning, skal du slukke printeren.

Tilslutning til en computer ved hjælp af USB-kablet (direkte tilslutning)

En lokal printer er en printer, som er tilsluttet direkte til din computer ved hjælp af et USB-kabel. Hvis din printer er tilsluttet til et netværk i stedet for din computer, skal du springe dette afsnit over og gå til “Tilslutning til et netværk ved hjælp af Ethernet-kablet”.

- 1 Sæt det mindre USB-stik i USB-porten bag på printeren.

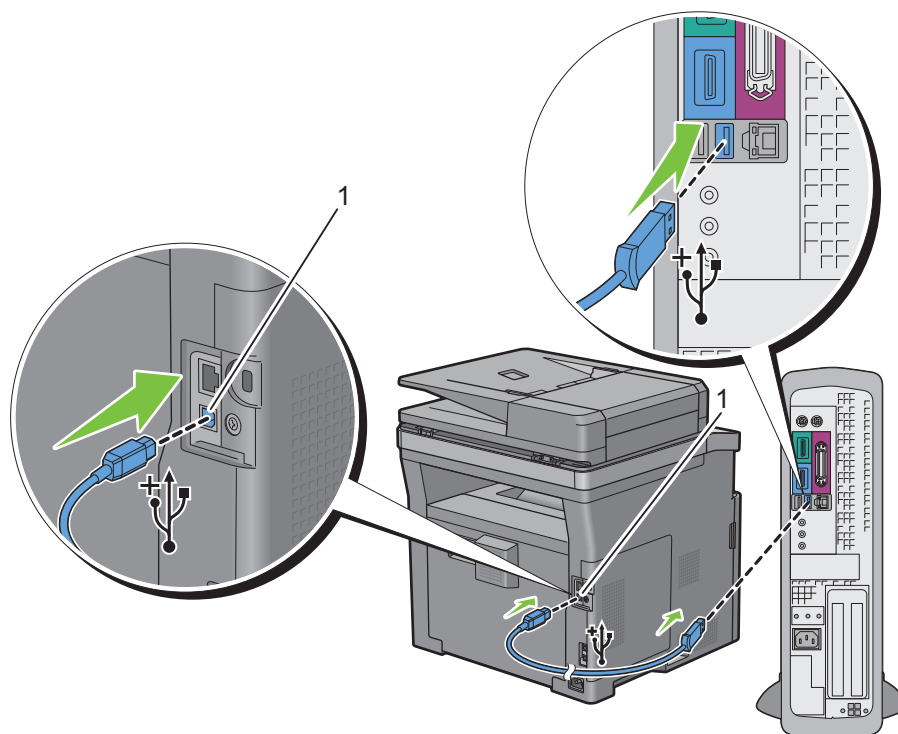

1 USB-port

 **BEMÆRK:** Sørg for, at USB-symbolet på kablet modsvarer USB-symbolet på printeren.

- 2 Sæt den anden ende af kablet i computerens USB-port.

 **FORSIGTIG:** Tilslut ikke printerens USB-kabel til USB-porten placeret på tastaturet.

Tilslutning til et netværk ved hjælp af Ethernet-kablet

- 1 Tilslut Ethernet-kablet.

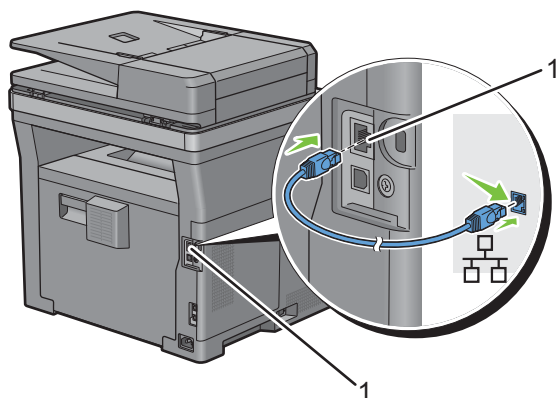

1 Ethernet-port

For at tilslutte printeren til netværket, skal du tilslutte den ene ende af et Ethernet-kabel til Ethernet-porten på maskinens bagside og den anden ende til et LAN-drop eller en hub.

Tilslutning til et trådløst netværk

 **BEMÆRK:** Funktionen til trådløs netværksforbindelse er kun til rådighed på Dell Cloud Multifunction Printer | H815dw.

Du kan tilslutte Dell Cloud Multifunction Printer | H815dw til et trådløst netværk ved hjælp af den indbyggede trådløse netværksfunktion.

For oplysninger om opsætning af trådløs forbindelse, se “Konfigurering af de trådløse indstillinger”.

 **BEMÆRK:** Frakobl Ethernet-kablet og USB-kablet fra printeren for at bruge Dell Cloud Multifunction Printer | H815dw med trådløs tilslutning.

Tilslutning til telefonforbindelsen

 **FORSIGTIG:** Tilslut ikke din printer direkte til en digital abonnentforbindelse (Digital Subscriber Line - DSL). Det kan beskadige printeren. For at anvende en DSL skal du anvende et passende DSL-filter. Kontakt din serviceudbyder for DSL-filteret.

 **BEMÆRK:** Disken *Software and Documentation* indeholder også videoinstruktioner. Klik i hovedmenuvinduet for **Dell Printer Easy Install** på **Installationsvideo**.

- 1 Sæt den ene ende af en telefonledning ind i konnektoren til vægstik og den anden ende ind i et aktivt vægstik.

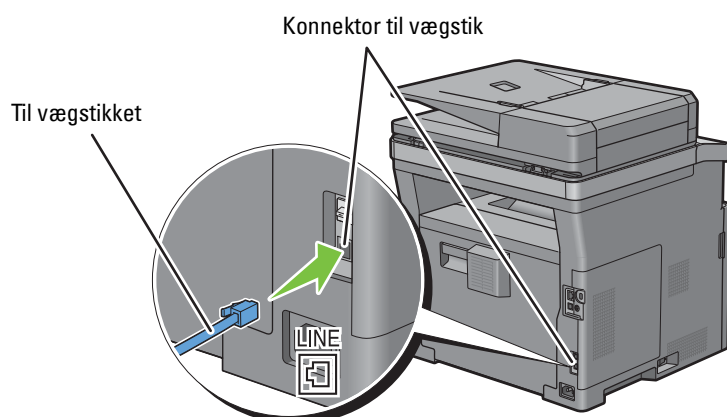

- 2 Hvis det "blå" stik er sat på telefonstikket, skal du fjerne det.

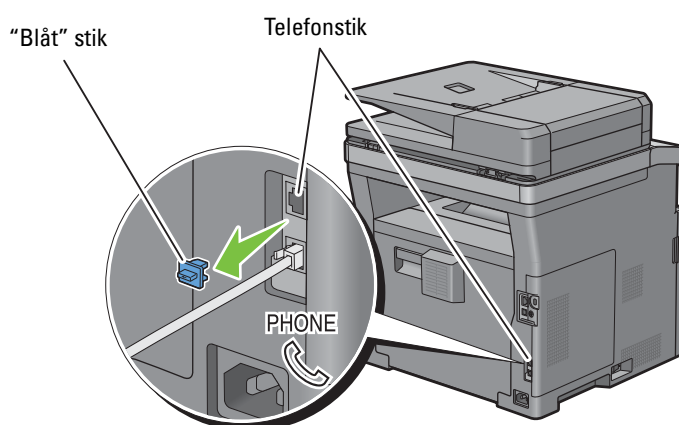

- 3 For at tilslutte en telefon og/eller telefonsvarer til din printer, tilslut telefonledningen eller telefonsvarerledningen til telefonkonnektoren (PHONE).

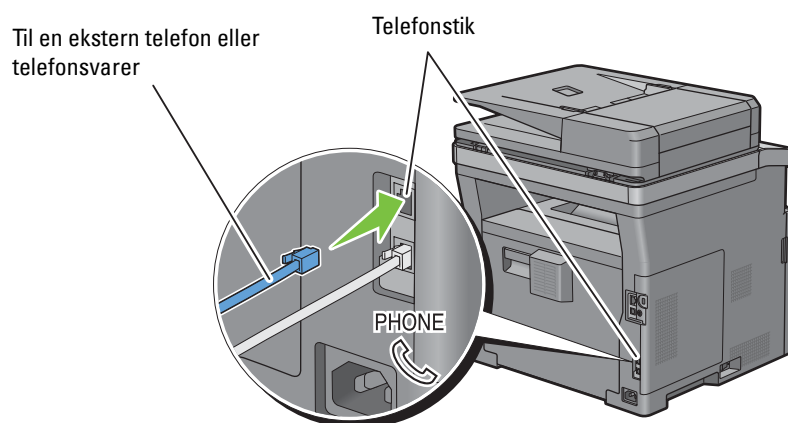

Hvis telefonkommunikationen er seriel i dit land (som f.eks. Tyskland, Sverige, Danmark, Østrig, Belgien, Italien, Frankrig Schweiz), og du har en "gul" terminering, skal du sætte den "gule" terminering ind i telefonstikket (PHONE).

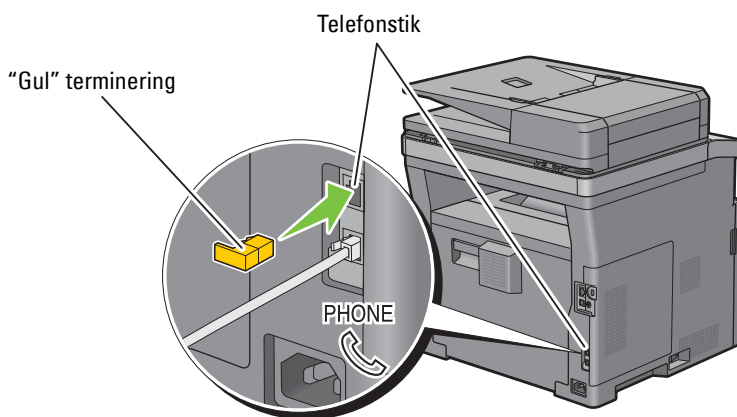

Opsætning af printeren ved brug af Dell Printer Easy Install (kun Windows®)

BEMÆRK: Hvis du vil klargøre printeren, når den slutes til Macintosh-computere eller Linux-computere, se henholdsvis "Installation af printerdrivere på Macintosh-computere" og "Installation af printerdrivere på Linux-computere (CUPS)".

Grundlæggende installation

Til klargøring af printeren kan du bruge programmet **Dell Printer Easy Install** på en computer, der kører styresystemet Microsoft® Windows®.

Programmet søger først efter printeren og finder ud af, hvordan printeren er tilsluttet computeren. Ud fra disse oplysninger vil programmet automatisk forsøge at konfigurere printeren og installere driverne og softwaren på computeren.

Før du starter denne grundlæggende installation, skal du sørge for, at printeren er slukket, og at kabeltilslutningerne er som følger:

Hvis du vil installere Dell Cloud Multifunction Printer | H815dw som en trådløs printer.

- 1 Frakobl Ethernet-kablet og USB-kablet fra printeren.
- 2 Sørg for, at den computer du bruger til printeropsætning er forbundet til et kendt trådløst netværk (2,4 GHz).
Når opsætningen er afsluttet, vil printeren oprette forbindelse til det samme trådløse netværk, som opsætningscomputeren er forbundet til.

Sådan indstilles printeren som en netværksprinter (kabelforbundet).

- 1 Tilslut Ethernet-kablet til printeren.

Sådan indstilles printeren som en USB-printer

- 1 Slut USB-kablet til printeren.

BEMÆRK: Hvis den trådløse netværksforbindelse er til rådighed, kan du ikke konfigurere Dell Cloud Multifunction Printer | H815dw som en USB-printer i den grundlæggende installation. Hvis det er tilfældet, skal du installere printeren efter de procedurer, der er beskrevet i "Indstilling af printeren til en anden tilslutningsmetode".

BEMÆRK: Til Windows Vista® kan du ikke installere Dell Cloud Multifunction Printer | H815dw automatisk som en trådløs printer i den grundlæggende installation. Hvis det er tilfældet, skal du installere printeren manuelt efter de procedurer, der er beskrevet i "Indstilling af printeren til en anden tilslutningsmetode".

- 1 Tænd printeren.
- 2 Indsæt disken *Software and Documentation*, der fulgte med printeren, i computeren. Programmet **Dell Printer Easy Install** starter automatisk.

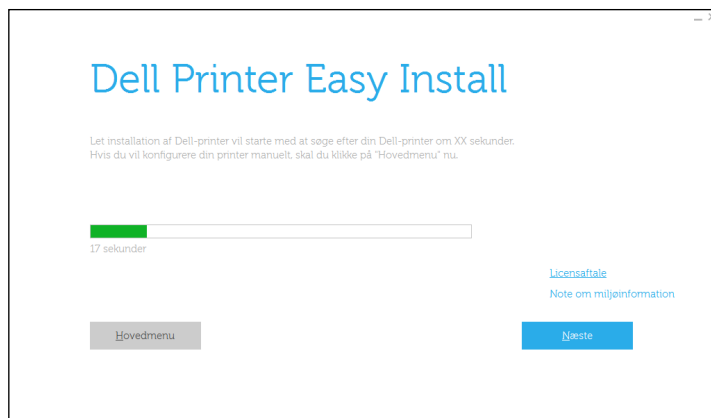

BEMÆRK: Hvis programmet **Dell Printer Easy Install** ikke starter automatisk, skal du følge proceduren nedenfor.

For Windows Server® 2008 og Windows Server® 2008 R2

Klik på **Start** → **Kør**, indtast `D:\setup.exe` (hvor D er drevbogstavet for det optiske drev) i dialogboksen **Kør**, og klik derefter på **OK**.

For Windows Vista® og Windows® 7

Klik på **Start** → **Alle programmer** → **Tilbehør** → **Kør**, indtast

`D:\setup.exe` (hvor D er drevbogstavet for det optiske drev) i dialogboksen **Kør**, og klik derefter på **OK**.

For Windows® 8, Windows® 8.1, Windows Server® 2012 og Windows Server® 2012 R2

Peg på det øverste eller nederste højre hjørne af skærmen, og klik derefter på **Søg** → Indtast `Kør` i søgefeltet, klik på **Apps** (kun for Windows® 8 og Windows Server® 2012), og klik derefter på **Kør** → Indtast `D:\setup.exe` (hvor D er drevbogstavet for det optiske drev), og klik derefter på **OK**.

For Windows® 10

Højreklik på **Start**-knappen, og klik derefter på **Kør** → Indtast `D:\setup.exe` (hvor D er drevbogstavet for det optiske drev), og klik derefter på **OK**.

- 3 Vent, indtil skærmen skifter, eller klik på **Næste**.
Følg instruktionerne, der vises på skærmen.
- 4 Når vinduet **Klar til at udskrive!** vises, skal du klikke på **Udfør** for at afslutte guiden.
- 5 Skub disken *Software and Documentation* ud.

Hvis hovedmenuen for Dell Printer Easy Install Viser uden at starte eller fuldføre den grundlæggende installation

Fortsæt til trin 4 i "Indstilling af printeren til en anden tilslutningsmetode", og installer printeren manuelt ved at følge instruktionerne på skærmen.

Indstilling af printeren til en anden tilslutningsmetode

Du kan indstille printeren med angivelse af en anden tilslutningsmetode end den, der blev anvendt i den grundlæggende installation.

Før du starter indstillingsproceduren nedenfor, skal du sørge for, at printeren er slukket, og at kabeltilslutningen er som beskrevet i “Grundlæggende installation”.

- 1 Tænd printeren.
- 2 Indsæt disken *Software and Documentation*, der fulgte med printeren, i computeren. Programmet **Dell Printer Easy Install** starter automatisk.
- 3 Klik på **Hovedmenu**.

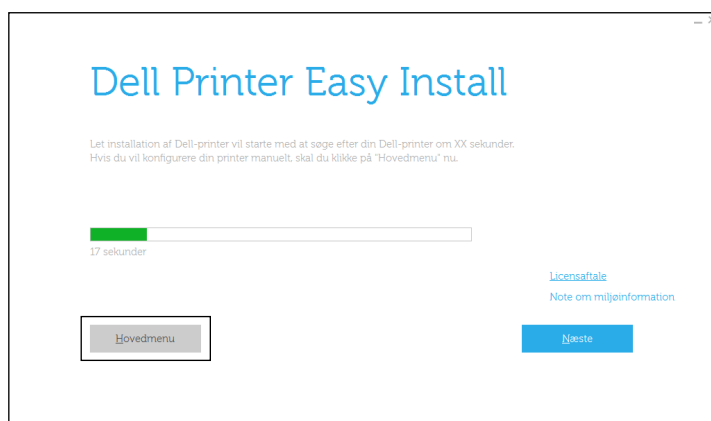

Hovedmenuen vises.

- 4 Klik på **Indstilling**.



Følg instruktionerne, der vises på skærmen.

- 5 Når vinduet **Klar til at udskrive!** vises, skal du klikke på **Udfør** for at afslutte guiden.
- 6 Skub disken *Software and Documentation* ud.

Konfigurering af de trådløse indstillinger

 **BEMÆRK:** Funktionen til trådløs netværksforbindelse er kun til rådighed på Dell Cloud Multifunction Printer | H815dw.

Dette afsnit beskriver, hvordan du konfigurerer den trådløse tilslutning på Dell Cloud Multifunction Printer | H815dw.

Specifikationerne for den trådløse tilslutning er beskrevet nedenfor.

Menupunkt	Specifikation
Tilslutningsteknologi	Trådløs
Overensstemmelsesstandarder	IEEE 802.11b, 802.11g og 802.11n
Båndbredde	2,4 GHz
Dataoverførselshastighed	IEEE 802.11n: 65 Mbps IEEE 802.11g: 54, 48, 36, 24, 18, 12, 9, og 6 Mbps IEEE 802.11b: 11, 5.5, 2, og 1 Mbps
Sikkerhed	64 (40-bit nøgle)/128 (104-bit nøgle) WEP, WPA-PSK (TKIP, AES), WPA2-PSK (AES), WPA-Enterprise (TKIP, AES) ^{*1} , WPA2-Enterprise (AES) ^{*1}
Wi-Fi Protected Setup (WPS) ^{*2}	Push-Button Configuration (PBC), Personal Identification Number (PIN)

^{*1} EAP-metoden understøtter PEAPv0, EAP-TLS, EAP-TTLS PAP, og EAP-TTLS CHAP.

^{*2} Overensstemmende med WPS 2.0. WPS 2.0 fungerer på adgangspunkterne med følgende krypteringstyper: Blandet tilstand PSK, WPA-PSK AES, WPA2-PSK AES, WPA-PSK TKIP, Åben (ingen sikkerhed)

Bestemmelse af de Trådløse netværksindstillinger

Du skal kende indstillingerne for det trådløse netværk for at gøre den trådløse printer klar til brug. Kontakt din netværksadministrator for at få detaljerede oplysninger om indstillingerne.

Trådløse indstillinger	SSID	Specificerer navnet, som identificerer det trådløse netværk med op til 32 alfanumeriske tegn.
	Netværkstilstand	Specificerer netværkstilstanden fra Ad-hoc eller Infrastruktur.
Sikkerhedsindstillinger	Sikkerhed	Vælg krypteringstypen fra Ingen sikkerhed, Blandet tilstand PSK [*] , WPA-PSK TKIP, WPA2-PSK-AES og WEP.
	Overførselsnøgle	Specificerer overførselsnøglen fra listen.
	WEP-tast	Specificerer den WEP-nøgleindstilling, der bruges med det trådløse netværk, når der er valgt WEP som krypteringstype.
	Adgangsudtryk	Specificerer adgangsudtrykket med alfanumeriske tegn fra 8 til 63 byte og hexadecimalte tegn på 64 byte, kun når Mixed-modus PSK [*] eller WPA2-PSK-AES er valgt som krypteringstype.

^{*} Blandet tilstand PSK vælger automatisk en tilgængelig krypteringstype fra WPA-PSK-TKIP, WPA-PSK-AES eller WPA2-PSK-AES.

Du kan vælge en metode til konfiguration af den trådløse tilslutning blandt følgende:

- Vejledning for opsætning via Dell Printer Easy Install
- WPS-PBC^{*1*3}
- WPS-PIN^{*2*3}
- Automatisk SSID-opsætning
- Manuel SSID-opsætning
- Dell Printer Configuration Web Tool

*1 WPS-PBC (Wi-Fi Protected Setup-Push Button Configuration) er en metode til godkendelse og registrering af enheder, der er nødvendig for trådløs konfiguration, ved at trykke på knappen, der findes på adgangspunktet, via trådløse routere, og derefter udføre en WPS-PBC-indstilling på betjeningspanelet. Denne indstilling er kun tilgængelig, når adgangspunktet understøtter WPS.

*2 WPS-PIN (Wi-Fi Protected Setup-Personal Identification Number) er en metode til godkendelse og registrering af enheder, der er nødvendig for trådløs konfiguration, ved at indtaste tildelte PIN-koder i printeren og computeren. Indstillingen, der udføres gennem et adgangspunkt, er kun tilgængelig når adgangspunktet for din trådløse router understøtter WPS.

*3 Overensstemmende med WPS 2.0. WPS 2.0 fungerer på adgangspunkterne med følgende krypteringstyper: Blandet tilstand PSK, WPA-PSK AES, WPA2-PSK AES, WPA-PSK TKIP, Åben (ingen sikkerhed)

 **BEMÆRK:** Hvis Panellåsindstil . er sat til Aktiver, skal du indtaste den firecifrede adgangskode for at komme ind i menuen Admin . indstillinger.

 **BEMÆRK:** For detaljer om brug af WPA-Enterprise-AES eller WPA2-Enterprise-AES, se "Anvendelse af digitalte certifikater".

Konfigurering af trådløse indstillinger ved brug af Dell Printer Easy Install

- 1 Indsæt disken *Software and Documentation*, der fulgte med printeren, i computeren. Programmet **Dell Printer Easy Install** starter automatisk.
- 2 Klik på **Hovedmenu**.

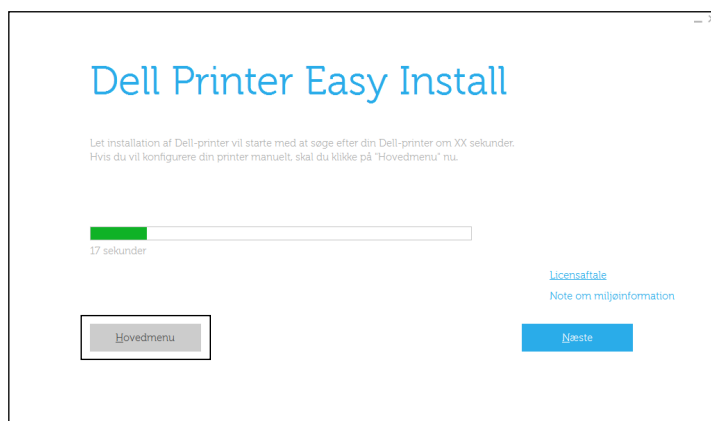

3 Klik på **Rediger**.

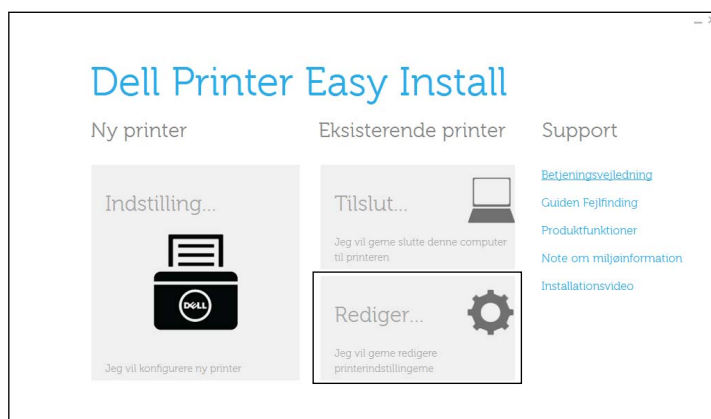

4 Vælg **Konfigurer Wi-Fi netværksindstillinger**, og klik derefter på **Næste**.

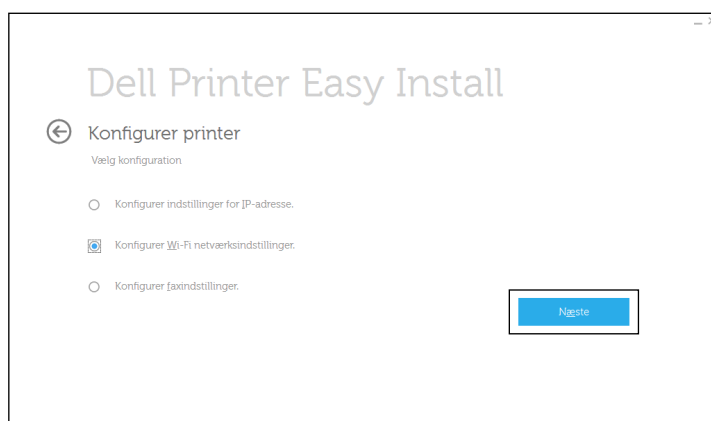



5 Følg instruktionerne på skærmen, og konfigurer de trådløse indstillinger for printeren.

For **WPS-PBC**, **WPS-PIN**, **Automatisk SSID-opsætning**, **Manuel SSID-opsætning** og **Dell Printer Configuration Web Tool** skal du se følgende instruktioner.

Konfigurering af trådløse indstillinger uden brug af Dell Printer Easy Install

WPS-PBC

 **BEMÆRK:** WPS-PBC (Wi-Fi Protected Setup-Push Button Configuration) er en metode til godkendelse og registrering af enheder, der er nødvendig for trådløs konfiguration, ved at trykke på knappen, der findes på adgangspunktet, via trådløse routere, og derefter udføre en WPS-PBC-indstilling på betjeningspanelet. Denne indstilling er kun tilgængelig, når adgangspunktet understøtter WPS.

 **BEMÆRK:** Før start af WPS-PBC skal du bekræfte WPS-knappens position (knappen kan have ændret sig) på det trådløse LAN-adgangspunkt. For oplysning om WPS-funktion på det trådløse LAN-adgangspunkt henvises til vejledningen, der fulgte med det trådløse LAN-adgangspunkt.

- 1 Tryk på knappen  (Information).
- 2 Tryk på fanebladet *Værktøj* og derefter på *Admin.indstillinger*.
- 3 Tryk på *Netværk*.
- 4 Tryk på *Wi-Fi*.
- 5 Tryk på *WPS-indstilling*.
- 6 Tryk på *Trykknop-konfiguration*.
- 7 Tryk på *Start konfiguration*.

Kontroller, at meddelelsen *Tryk på WPS-knappen på router vises*, og start WPS-PBC på det trådløse LAN adgangspunkt (Registrar) inden for 2 minutter.

- 8 Når WPS-funktionen er succesfuld og printeren genstarter, er indstillingen for den trådløse LAN-forbindelse afsluttet.

WPS-PIN



 **BEMÆRK:** WPS-PIN (Wi-Fi Protected Setup-Personal Identification Number) er en metode til godkendelse og registrering af enheder, der er nødvendig for trådløs konfiguration, ved at indtaste tildelte PIN-koder for en printer og computer. Denne indstilling, som udføres gennem et adgangspunkt, er kun tilgængelig, når adgangspunktet for din trådløse router understøtter WPS.

- 1 Tryk på knappen  (Information).
- 2 Tryk på fanebladet *Værktøj* og derefter på *Admin.indstillinger*.
- 3 Tryk på *Netværk*.
- 4 Tryk på *Wi-Fi*.
- 5 Tryk på *WPS-indstilling*.
- 6 Tryk på *PIN-kode*.
- 7 Noter den viste 8-cifrede PIN-kode eller tryk på *Udskriv PIN-kode*. PIN-koden udskrives.
- 8 Tryk på *Start konfiguration*.
- 9 Kontroller, at meddelelsen *Betjen trådløs router vises*, og indtast PIN-koden, der blev vist i trin 7, i det trådløse LAN-adgangspunkt (Registrar).

 **BEMÆRK:** For WPS-funktion på det trådløse LAN-adgangspunkt se vejledningen, der fulgte med det trådløse LAN-adgangspunkt.

- 10 Når WPS-funktionen er succesfuld og printeren genstarter, er indstillingen for den trådløse LAN-forbindelse afsluttet.

Automatisk SSID-opsætning

- 1 Tryk på knappen  (Information).
- 2 Tryk på fanebladet **Værktøj** og derefter på **Admin . indstillinger**.
- 3 Tryk på **Netværk**.
- 4 Tryk på **Wi-Fi**.
- 5 Tryk på **Guide til Wi-Fi indstilling**.
Printeren søger automatisk adgangspunkterne på det trådløse netværk.
- 6 Tryk på  indtil det ønskede adgangspunkt vises, og vælg derefter adgangspunktet.
Hvis det ønskede adgangspunkt ikke vises, skal du gå til "Manuel SSID-opsætning".
 **BEMÆRK:** Visse skjulte SSID, bliver ikke vist. Hvis SSID ikke spores, tændes SSID-udsendelsen fra routeren.
- 7 Tryk på **Næste**.
- 8 Indtast WEP-nøglen eller adgangsudtrykket.
Når krypteringstypen for det valgte adgangspunkt er WEP i trin 6:
 - a Tryk på feltet **WEP-nøgle** og indtast WEP-nøglen.
 - b Tryk på **OK**.Når krypteringstypen for det valgte adgangspunkt er WPA, WPA2 eller Blandet i trin 6:
 - a Tryk på feltet **Adgangsudtryk**, og indtast adgangsudtrykket.
 - b Tryk på **OK**.
- 9 Skærmen **Genstart system** vises.
- 10 Sluk printerens, og tænd den igen for at anvende indstillingerne.
Indstilling af trådløs LAN-forbindelse er fuldført.

Manuel SSID-opsætning

- 1 Tryk på knappen  (Information).
- 2 Tryk på fanebladet **Værktøj** og derefter på **Admin . indstillinger**.
- 3 Tryk på **Netværk**.
- 4 Tryk på **Wi-Fi**.
- 5 Tryk på **Guide til Wi-Fi indstilling**.
- 6 Tryk på afkrydsningsfeltet **Manuel SSID-opsætning**, og tryk derefter på **Næste**.
- 7 Indtast SSID, og tryk derefter på **Næste**.
- 8 Vælg netværksmodus i **Infrastruktur** og **Ad-hoc** afhængigt af dine omgivelser, og tryk derefter på **Næste**.
Fortsæt med trin 9, hvis du vælger **Infrastruktur**.
Fortsæt med trin 10, hvis du vælger **Ad-hoc**.

9 Vælg krypteringstypen blandt Ingen Sikkerhed, Blandet modus PSK, WPA2-PSK-AES og WEP.
Hvis du ikke indstiller sikkerhed for dit trådløse netværk:

- a Tryk på ▼ indtil Ingen sikkerhed vises, og tryk derefter Ingen sikkerhed.
- b Tryk på OK.

Sådan anvender du kryptering med Blandet modus PSK eller WPA2-PSK-AES:

- a Tryk på ▼, indtil Blandet modus PSK eller WPA2-PSK-AES vises, og tryk på den ønskede krypteringstype.
- b Tryk på feltet Adgangsudtryk, og indtast adgangsudtrykket.
- c Tryk på OK.

For at bruge WEP-kryptering:

- a Tryk på ▼ indtil WEP vises, og tryk derefter på WEP.
- b Tryk på feltet WEP-nøgle og indtast WEP-nøglen.
- c Tryk på Overførselsnøgle, og vælg derefter den ønskede overførselsnøgle blandt Auto eller WEP-nøgle 1 til WEP-nøgle 4.
- d Tryk på OK.

Fortsæt med trin 11.

10 Vælg krypteringstypen fra Ingen Sikkerhed eller WEP.

Hvis du ikke indstiller sikkerhed for dit trådløse netværk:

- a Tryk på ▼ indtil Ingen sikkerhed vises, og tryk derefter Ingen sikkerhed.
- b Tryk på OK.

For at bruge WEP-kryptering:

- a Tryk på ▼ indtil WEP vises, og tryk derefter på WEP.
- b Tryk på feltet WEP-nøgle og indtast WEP-nøglen.
- c Tryk på Overførselsnøgle, og vælg derefter den ønskede overførselsnøgle blandt Auto eller WEP-nøgle 1 til WEP-nøgle 4.
- d Tryk på OK.

11 Skærmen **Genstart system** vises.

12 Sluk printeren, og tænd den igen for at anvende indstillingerne.

Indstilling af trådløs LAN-forbindelse er fuldført.

Dell Printer Configuration Web Tool

 **BEMÆRK:** For detaljer om brug af WPA-Enterprise-AES eller WPA2-Enterprise-AES, se "Anvendelse af digitalte certifikater".

- 1** Sørg for, at printeren er slukket.
- 2** Forbind printeren til netværket med et Ethernet-kabel.
Oplysninger om tilslutning af Ethernet-kabel findes under "Tilslutning til en computer eller et netværk".
- 3** Tænd printeren.
- 4** Start **Dell Printer Configuration Web Tool** ved at indtaste printeren IP-adresse i din webbrowser.
- 5** Klik på **Udskrivningsserverindstillinger**.
- 6** Klik på fanen **Udskrivningsserverindstillinger**.
- 7** Klik på **Wi-Fi**.

- 8 Indtast SSID i tekstboksen SSID.
- 9 Vælg Ad-Hoc eller Infrastruktur i rullelisten Netværkstypec.
- 10 Vælg krypteringstypen blandt Ingen sikkerhed, WEP, WPA-PSK-AES/WEP2-PSK AES og Blandet modus PSK på rullelisten Kryptering, og indstil derefter hvert element for den valgte krypteringstype.
 -  **BEMÆRK:** Se "Dell™ Printer Configuration Web Tool" angående detaljer om hvert menupunkt.
- 11 Klik på Anvend nye indstillinger for at anvende indstillingerne.
- 12 Sluk for printeren, frakobl Ethernet-kablet, og tænd derefter for printeren.
Indstilling af trådløs LAN-forbindelse er fuldført.



Genkonfigurering af de trådløse indstillinger

For at ændre de trådløse indstillinger fra din computer skal du gøre følgende.

-  **BEMÆRK:** For at ændre de trådløse indstillinger via den trådløse forbindelse, skal du sikre dig, at den trådløse forbindelsesindstilling er udført i "Konfigurering af de trådløse indstillinger".

Genkonfigurering af de trådløse indstillinger ved brug af Dell Printer Configuration Web Tool

-  **BEMÆRK:** Følgende indstillinger er tilgængelige, når netværkstilstanden er sat til infrastruktur i "Konfigurering af de trådløse indstillinger".

- 1 Kontrollér printerens IP-adresse.
 - a Tryk på knappen  (Information).
 - b Tryk på Om denne MFP.
 - c Tryk på fanen Netværk.
 - d Tryk på knappen  indtil IP (v4) -adresse vises, og kontrollér derefter IP-adressen der vises i IP (v4) -adresse.
- 2 Start Dell Printer Configuration Web Tool ved at indtaste printerens IP-adresse i din webbrowser.

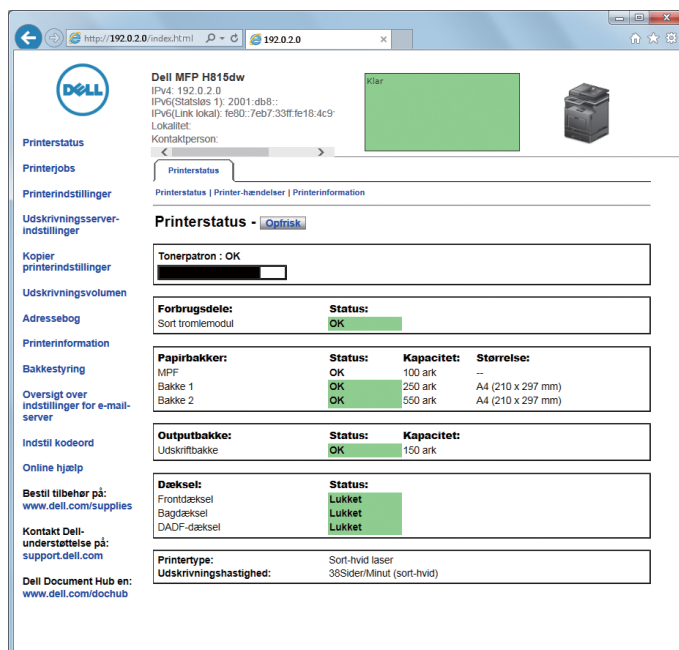

- 3 Klik på Udskrivningsserverindstillinger.

- 4 Klik på fanen **Udskrivningsserverindstillinger**.
- 5 Klik på **Wi-Fi**.
- 6 Skift printerens trådløse indstillinger.
- 7 Genstart printeren.
- 8 Ændr de trådløse indstillinger på din computer eller adgangspunkt i overensstemmelse hermed.

 **BEMÆRK:** For ændring af trådløs-indstillingerne på din computer henvises til vejledningerne, der fulgte med den trådløse adapter, eller hvis din computer har et trådløst adapterværktøj, skal du ændre trådløs-indstillingerne på det pågældende værktøj.

Genkonfigurering af de trådløse indstillinger ved brug af Dell Printer Easy Install

- 1 Indsæt disken *Software and Documentation*, der fulgte med printerens, i computeren. Programmet **Dell Printer Easy Install** starter automatisk.
- 2 Klik på **Hovedmenu**.
- 3 Klik på **Skift**.
Vinduet **Konfigurer printer** vises.
- 4 Vælg **Konfigurer Wi-Fi netværksindstillinger**, og klik derefter på **Næste**.

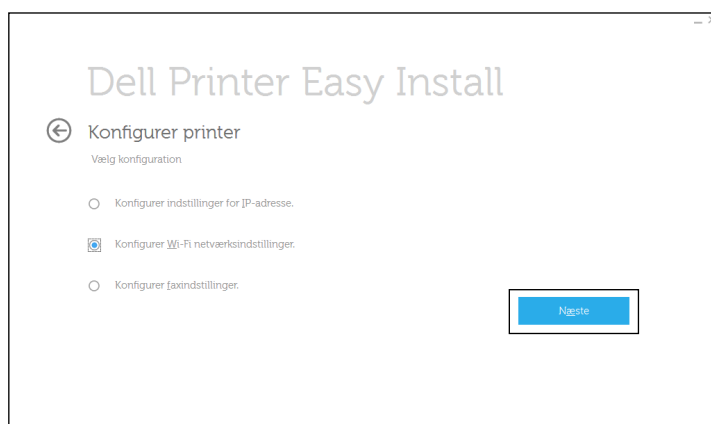

- 5 Følg instruktionerne på skærmen, og skift de trådløse indstillinger for printerens.

Genkonfigurering af de trådløse indstillinger ved brug af Konfigurationsværktøj

- 1 Klik på **Start** → **Alle programmer** → **Dell Printers** → **Dell Printer Hub** eller **Dell Printer Management Tool**.
For Windows® 10: Klik på knappen **Start** → **Dell Printer Hub** eller **Dell Printer Management Tool**.
- 2 For **Dell Printer Hub** skal du vælge printerens under **Mine Printere** på startskærmen.
For **Dell Printer Management Tool** skal du vælge den printer, der vises som standard, eller en anden printer på rullelisten i startskærmens øverste højre hjørne.
- 3 Klik på genvejen til **Konfigurationsværktøj** på venstre side af skærmen.
- 4 Vælg **Konfigurer trådløse netværksindstillinger**, og klik på **Næste**.
- 5 Følg instruktionerne på skærmen, og skift de trådløse indstillinger for printerens.

Indstilling af IP-adressen

 **BEMÆRK:** De anvendte billeder i denne vejledning viser Dell™ Cloud Multifunction Printer | H815dw medmindre andet er angivet.

Tildeling af en IP-adresse

En IP-adresse er et unikt nummer, som består af fire afsnit, som er afgrænset med et punktum, og som kan indeholde op til tre cifre i hvert afsnit, fx 111 . 222 . 33 . 44.

Du kan vælge IP-tilstanden fra Dual Stack, IPv4 og IPv6. Hvis dit netværk understøtter både IPv4 og IPv6, skal du vælge Dual Stack.

Vælg IP-tilstanden for dine omgivelser, og indstil derefter IP-adressen, subnet-masken (gælder kun IPv4) og protokolomsætter-adressen.

 **FORSIGTIG:** Tildeling af en IP-adresse, som allerede er i brug, kan forårsage problemer med netværksydelsen.

 **BEMÆRK:** Tildeling af en IP-adresse anses for at være en avanceret funktion og udføres normalt af en systemadministrator.

 **BEMÆRK:** Når du tildeler en IP-adresse manuelt i IPv6-tilstand, skal du bruge **Dell Printer Configuration Web Tool**. For at få vist **Dell Printer Configuration Web Tool** skal du bruge link-lokal adresse. For at bekræfte link-lokal adressen skal du udskrive en rapport om systemindstillinger og kontrollere **Link-Lokal adresse** under **Netværk (kablet)** eller **Netværk (ikke-kablet)**. Oplysninger om udskrivning af en rapport om systemindstillinger findes under "Rapport/liste".

 **BEMÆRK:** Hvis `Panellåsindstil.` er sat til `Aktiver`, skal du indtaste den firecifrede adgangskode for at komme ind i menuen `Admin.indstillinger`.

Ved brug af Dell Printer Easy Install

- 1 Indsæt disken *Software and Documentation*, der fulgte med printeren, i computeren. Programmet **Dell Printer Easy Install** starter automatisk.
- 2 Klik på **Hovedmenu**.

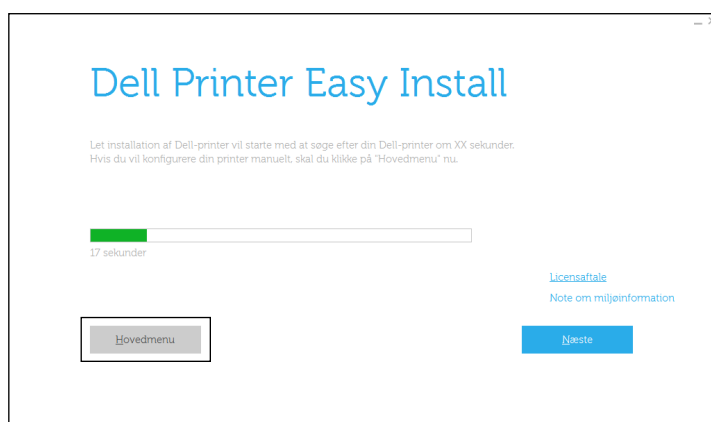

3 Klik på Rediger.



Vinduet **Konfigurer printer** vises.

4 Vælg **Konfigurer indstillinger for IP-adresse**, og klik derefter på **Næste**.

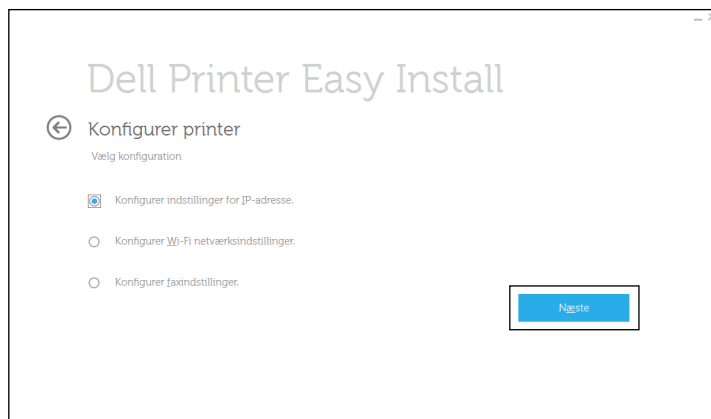





5 Følg instruktionerne, der vises på skærmen.

Når du bruger betjeningspanelet

For yderligere oplysninger om brug af betjeningspanelet henvises til “Betjeningspanel”.

- 1 Tryk på knappen **i** (**Information**).
- 2 Tryk på fanebladet **Værktøj** og derefter på **Admin.indstillinger**.
- 3 Tryk på **Netværk**.
- 4 Gør et af følgende:
Når der forbindes til netværket med et Ethernet-kabel:
Tryk på **Ethernet**.
Ved tilslutning til netværk via trådløs forbindelse (kun Dell Cloud Multifunction Printer / H815dw):
Tryk på **Wi-Fi**.
- 5 Tryk på **IP-tilstand**.
- 6 Tryk på **IPv4-tilstand**, og tryk derefter på **OK**.

- 7 Tryk på  indtil TCP / IP bliver vist, og tryk derefter på TCP / IP.
- 8 Tryk på Hent IP-adresse.
- 9 Tryk på Panel, og tryk derefter på OK.
- 10 Tryk på IP-adresse.
Cursoren befinder sig ved den første oktet i IP-adressen.
- 11 Brug taltastaturet til at indtaste den første oktet i IP-adressen, og tryk derefter på  .
Cursoren flytter sig til det næste ciffer.
 **BEMÆRK:** Du kan kun indtaste én oktet ad gangen, og du skal trykke på  efter indtastning af hver oktet.
- 12 Angiv resten af oktetterne, og tryk derefter på OK.
- 13 Tryk på Subnet-maske.
- 14 Gentag trin 11 og 12 for at indstille Subnet-maske.
- 15 Tryk på Protokolomsætteradresse.
- 16 Gentag trin 11 og 12 for at indstille protokolomsætter-adresse.
- 17 Sluk for printeren, og tænd derefter for den igen.

Når du bruger værktøjskassen

- 1 Klik på Start → Alle programmer → Dell Printers → Dell Printer Hub eller Dell Printer Management Tool.
For Windows® 10: Klik på knappen Start → Dell Printer Hub eller Dell Printer Management Tool.
- 2 For Dell Printer Hub skal du vælge printeren under Mine Printere på startskærmen.
For Dell Printer Management Tool skal du vælge den printer, der vises som standard, eller en anden printer på rullelisten i startskærmens øverste højre hjørne.
- 3 Klik på genvejen til Tool Box på venstre side af skærmen.
Værktøjskassen åbnes.
- 4 Klik på fanen Vedligeholdelse af Printer.
- 5 Vælg TCP/IP-indstillinger fra listen til venstre på siden.
Siden med TCP/IP-indstillinger vises.
- 6 Vælg indstillingen fra IP-adressetilstand, og indtast derefter værdierne i IP-adresse, Subnet-maske og protokolomsætteradresse.
- 7 Tryk på knappen Anvend nye indstillinger for at anvende indstillingerne.

Du kan tildele IP-adressen til printeren, når du installerer printerdriverne med installationsprogrammet. Når du anvender egenskaben **Trådløs eller Ethernet-forbindelse**, og Hent IP-adresse er indstillet til AutoIP eller DHCP på printeren, kan du indstille IP-adressen fra 0.0.0.0 til den ønskede IP-adresse i printervalgvinduet.

Verificering af IP-indstillingerne

Du kan bekræfte indstillingerne ved at bruge betjeningspanelet, udskrive rapporten om systemindstillinger eller bruge pingkommandoen.

Bekræftelse af indstillinger ved brug af betjeningspanelet

- 1 Tryk på knappen  (Information).
- 2 Tryk på Om denne MFP.
- 3 Tryk på fanen Netværk.
- 4 Verificer IP-adressen, der vises i IP (v4) -adresse.

Verificering af indstillingerne ved hjælp af rapporten om systemindstillinger

- 1 Udskriv rapporten om systemindstillinger.
Oplysninger om udskrivning af en rapport om systemindstillinger findes under “Rapport/liste”.
- 2 Verificer, at den korrekte IP-adresse, subnet-maske og protokolomsætteradresse er angivet i rapporten om systemindstillinger under **Netværk (med ledning)** eller **Netværk (trådløs)**.
Hvis IP-adressen viser 0 . 0 . 0 . 0 (fabriksstandarden), betyder det, at der ikke er tildelt nogen IP-adresse. Flere oplysninger om tildeling af en IP-adresse til printerens kan findes i “Tildeling af en IP-adresse”.



Verificering af indstillingerne ved hjælp af pingkommando

Send en ping-anmodning til printerens, og kontrollér, at den svarer. Skriv f.eks. “ping” ved et kommandoprompt på en netværkscomputer, efterfulgt af den nye IP-adresse (fx 192.0.2.0):

```
ping 192.0.2.0
```

Hvis printerens er aktiv på netværket, vil du modtage et svar.

Ilægning af papir

-  **BEMÆRK:** De anvendte billeder i denne vejledning viser Dell™ Cloud Multifunction Printer | H815dw medmindre andet er angivet.
-  **BEMÆRK:** For at undgå papirstop må bakken ikke fjernes, imens der udskrives.
-  **BEMÆRK:** Disken *Software and Documentation* indeholder også videoinstruktioner. Klik i hovedmenuvinduet for **Dell Printer Easy Install** på **Installationsvideo**.

- 1 Træk bakken cirka 200 mm ud af printeren.

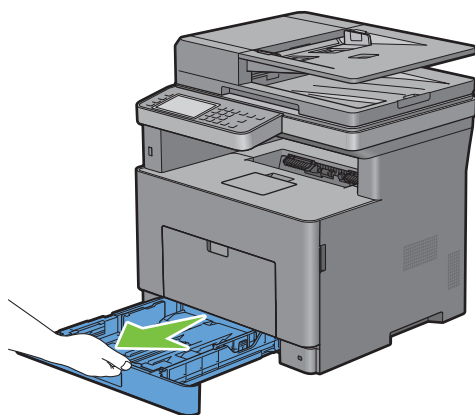

- 2 Hold i bakken med begge hænder, og tag den ud af printeren.

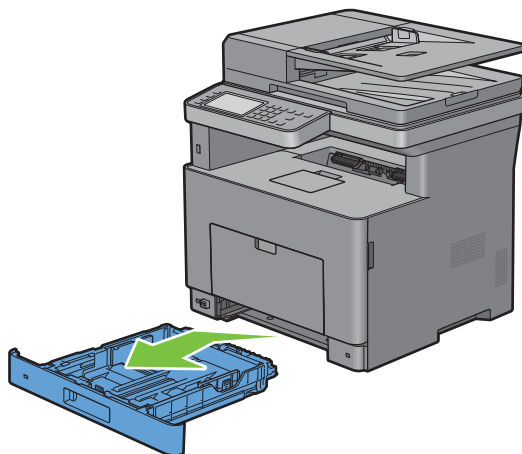

3 Juster papirstyrene.

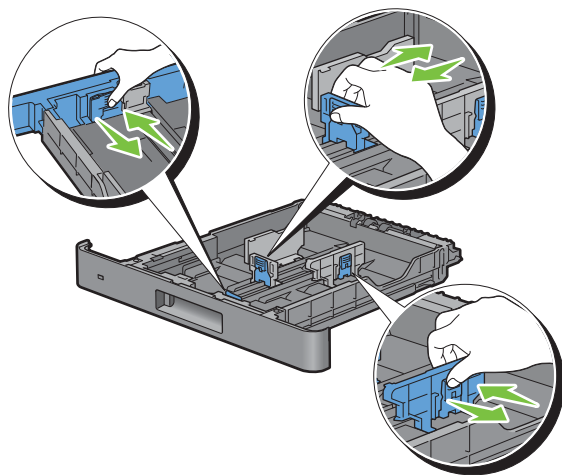

 **BEMÆRK:** Klap forsiden af bakken ud, hvis du bruger papir i formatet Legal.

4 Før du ilægger udskrivningsmediet, skal du bøje arkene og lufte dem. Ret kanten på stakken ud på en plan flade.

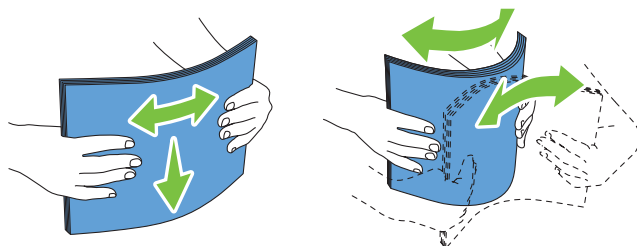

5 Ilæg udskrivningsmediet i bakken med den anbefalede udskrivningsside opad.

 **BEMÆRK:** Overskrid ikke den maksimale ilægningslinje i bakken. Overopfyldning af bakken kan forårsage papirstop.

6 Ret breddestyrene ind efter kanterne af papiret.

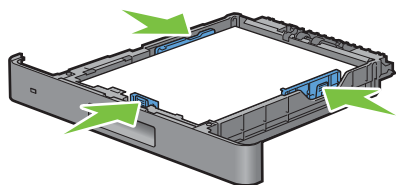

 **BEMÆRK:** Når du ilægger bruger-specificerede udskrivningsmedier, skal du indstille breddestyrene og flytte den del af bakken, der kan udvides, ved at trykke på længdestyret og flytte det, indtil det hviler let ind imod kanten af papiret.

- 7 Når du har kontrolleret, at styrene er justeret ordentligt, skal du indsætte bakken i printeren.

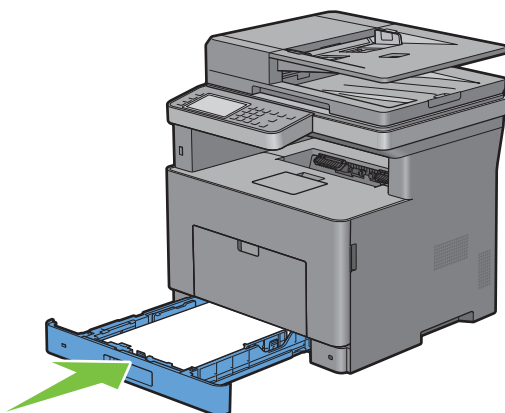

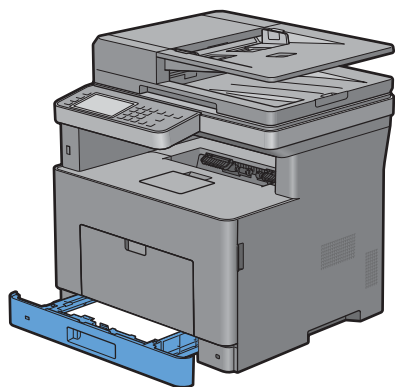

BEMÆRK: Hvis forsiden af bakken er udvidet, rækker den ud over printeren, når den sættes i printeren igen.

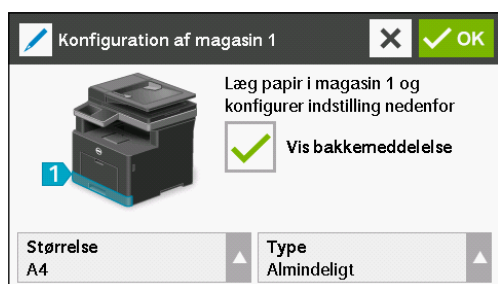

- 8 Tryk på **Størrelse** på berøringspanelet.



BEMÆRK: Indstil det samme papirformat og -type som det egentlige papir, som er lagt i. Der kan opstå fejl, hvis indstillingen af papirformat eller -type er forskellige fra det ilagte papir.

- 9 Tryk på , indtil det ønskede papirformat vises, og vælg derefter det ønskede papirformat.
- 10 Tryk på **Type**.
- 11 Vælg , indtil den ønskede papirtype vises, og vælg derefter den ønskede papirtype.
- 12 Vælg **OK**.

Installation af printerdrivere på Windows®-computere

 **BEMÆRK:** De anvendte billeder i denne vejledning viser Dell™ Cloud Multifunction Printer | H815dw medmindre andet er angivet.

Identificer præ-installationsstatus for Printerdrivere

Inden du installerer printerdriveren på din computer, skal du kontrollere IP-adressen på din printer ved at udføre en af følgende procedurer i “Verificering af IP-indstillingerne”.

Ændring af indstillinger for firewall forud for installation af din printer

Hvis du bruger et af følgende operativsystemer, skal du ændre firewall-indstillingerne, før du installerer Dell™ printersoftware:

- Microsoft® Windows Vista®
- Windows® 7
- Windows® 8
- Windows® 8.1
- Windows Server® 2008
- Windows Server® 2008 R2
- Windows Server® 2012
- Windows Server® 2012 R2
- Windows® 10

Den følgende procedure bruger Windows® 7 som eksempel.

- 1 Indsæt disken *Software and Documentation* i din computer.
- 2 Klik på **Start** → **Kontrolpanel**.
- 3 Vælg **System og sikkerhed**.
- 4 Klik på **Tillad et program gennem Windows Firewall**.
- 5 Klik på **Skift indstillinger** → **Tillad et andet program**.
- 6 Marker **Gennemse**.
- 7 Indtast `D:\setup.exe` (hvor D er drevbogstavet for det optiske drev) i tekstfeltet **Filnavn**, og klik derefter på **Åben**.
- 8 Klik på **Tilføj**, og klik derefter på **OK**.

Start af Dell Printer Easy Install

- 1 Indsæt disken *Software and Documentation*, der fulgte med printeren, i computeren. Programmet **Dell Printer Easy Install** starter automatisk.

 **BEMÆRK:** Hvis programmet **Dell Printer Easy Install** ikke starter automatisk, skal du følge proceduren nedenfor.

For Windows Server® 2008 og Windows Server® 2008 R2

Klik på **Start** → **Kør**, indtast `D:\setup.exe` (hvor D er drevbogstavet for det optiske drev) i dialogboksen **Kør**, og klik derefter på **OK**.

For Windows Vista® og Windows® 7

Klik på **Start** → **Alle programmer** → **Tilbehør** → **Kør**, indtast `D:\setup.exe` (hvor D er drevbogstavet for det optiske drev) i dialogboksen **Kør**, og klik derefter på **OK**.

For Windows® 8, Windows® 8.1, Windows Server® 2012 og Windows Server® 2012 R2

Peg på det øverste eller nederste højre hjørne af skærmen, og klik derefter på **Søg** → Indtast `Kør` i søgefeltet, klik på **Apps** (kun for Windows® 8 og Windows Server® 2012), og klik derefter på **Kør** → Indtast `D:\setup.exe` (hvor D er drevbogstavet for det optiske drev), og klik derefter på **OK**.

For Windows® 10

Højreklik på **Start**-knappen, og klik derefter på **Kør** → Indtast `D:\setup.exe` (hvor D er drevbogstavet for det optiske drev), og klik derefter på **OK**.

2 Klik på **Hovedmenu**.

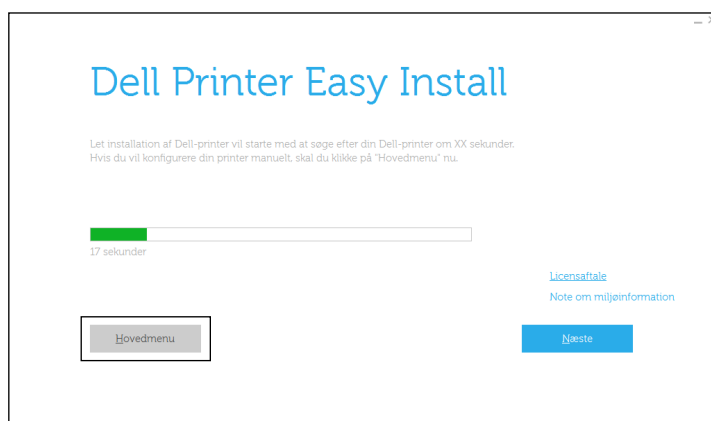

Vinduet med hovedmenuen vises.

USB-kabelforbindelse Opsætning

BEMÆRK: Hvis din printer skal sluttes til et netværk, se "Opsætning af netværksforbindelse".

For installation af PCL, PS og faxprinterdriver

- 1 Start programmet **Dell Printer Easy Install**, og følg procedurerne vist i "Start af Dell Printer Easy Install".
- 2 Klik i hovedmenuvinduet for **Dell Printer Easy Install**, klik på **Tilslut**.



- 3 Vælg USB-kabelforbindelse, og klik derefter på Næste.

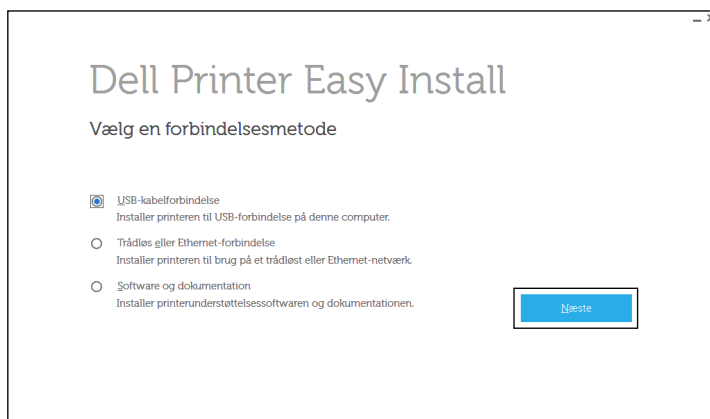

- 4 Følg instruktionerne på skærmen for at forbinde computeren til printeren med et USB kabel, og tænd derefter for printeren.
Plug and Play-installationen starter, og installationssoftwaren fortsætter automatisk til næste side.
- 5 Vælg enten **Typisk installation (anbefalet)** eller **Brugerinstallation** fra installationsvejledningen, og klik derefter på **Næste**. Hvis du vælger **Brugerinstallation**, kan du vælge den bestemte software du ønsker at installere.
- 6 Når vinduet **Klar til at udskrive!** vises, skal du klikke på **Udfør** for at afslutte guiden.
Hvis du vil bekræfte installationen, skal du trykke på **Udskriv testside**, før du trykker på **Udfør**.

For installation af XML Paper Specification (XPS)-printerdriver



BEMÆRK: XML Paper Specification (XPS)-driver understøttes i Windows Vista® eller nyere.



BEMÆRK: Hvis du bruger Windows Vista® eller Windows Server® 2008, skal du installere Service Pack 2 eller nyere og derefter Windows® Platform Update (KB971644). Opdateringen (KB971644) kan downloades fra Windows Update.

Windows Vista® eller Windows Vista® 64-bit Edition

- 1 Udpak følgende zip-fil til en placering efter eget ønske.
D:\Drivers\XPS\Win_7Vista\XPS-V3_H815dw_S2815dn.zip (hvor D er drevbogstavet for det optiske drev)
- 2 Klik på **Start** → **Kontrolpanel** → **Hardware og lyd** → **Printere**.
- 3 Klik på **Tilføj en printer**.
- 4 Klik på **Tilføj en lokal printer**.
- 5 Vælg porten, der er brugt til at tilslutte produktet, og klik på **Næste**.
- 6 Klik på **Har diskette/cd** for at vise dialogboksen **Installer fra diskette/cd**.
- 7 Klik på **Søg**, og vælg derefter inf-filen i mappen, der blev hentet under trin 1.
- 8 Klik på **OK**.
- 9 Vælg dit printernavn og klik på **Næste**.
- 10 Hvis du vil ændre printernavnet, skal du indtaste printernavnet i feltet **Printernavn**, og klik derefter på **Næste**.
Hvis du vil bruge printeren som standardprinter, skal du markere afkrydsningsfeltet, der er vist under **Printernavn**, og klikke derefter på **Næste**.
Installationen begynder.
Hvis dialogfeltet i **Brugerkontrollen** vises, skal du klikke på **Fortsæt**.

 **BEMÆRK:** Hvis du er en administrator på computeren, skal du klikke på **Fortsæt**; ellers skal du kontakte din administrator for at fortsætte den ønskede handling.

- 11 Når installationen af driveren er afsluttet, kan du klikke på **Udskriv testside** for at kontrollere installationen.
- 12 Klik på **Finish**.

Windows Server® 2008 eller Windows Server® 2008 64-bit Edition

 **BEMÆRK:** Du skal logge ind som en administrator.

- 1 Udpak følgende zip-fil til en placering efter eget ønske.
D:\Drivers\XPS\Win_7Vista\XPS-V3_H815dw_S2815dn.zip (hvor D er drevbogstavet for det optiske drev)
- 2 Klik på **Start** → **Kontrolpanel** → **Hardware og lyd** → **Printere**.
- 3 Klik på **Tilføj en printer**.
- 4 Klik på **Tilføj en lokal printer**.
- 5 Vælg porten, der er brugt til at tilslutte produktet, og klik på **Næste**.
- 6 Klik på **Har diskette/cd** for at vise dialogboksen **Installer fra diskette/cd**.
- 7 Klik på **Søg**, og vælg derefter inf-filen i mappen, der blev hentet under trin 1.
- 8 Klik på **OK**.
- 9 Vælg dit printernavn og klik på **Næste**.
- 10 Hvis du vil ændre printernavnet, skal du indtaste printernavnet i feltet **Printernavn**, og klik derefter på **Næste**.
Hvis du vil bruge printeren som standardprinter, skal du markere afkrydsningsfeltet **Vælg som standardprinter**, og klik derefter på **Næste**.
- 11 Hvis du ikke deler din printer, skal du vælge **Del ikke denne printer**. Hvis du deler din printer, skal du vælge **Del denne printer, så andre i netværket kan finde og bruge den**.
- 12 Klik på **Næste**.
Installationen begynder.
- 13 Når installationen af driveren er afsluttet, kan du klikke på **Udskriv testside** for at kontrollere installationen.
- 14 Klik på **Finish**.

Windows® 7, Windows® 7 64-bit Edition eller Windows Server® 2008 R2

- 1 Udpak følgende zip-fil til en placering efter eget ønske.
D:\Drivers\XPS\Win_7Vista\XPS-V3_H815dw_S2815dn.zip (hvor D er drevbogstavet for det optiske drev)
- 2 Klik på **Start** → **Enheder og printere**.
- 3 Klik på **Tilføj en printer**.
Når du bruger Windows Server® 2008 R2, skal du klikke på **Tilføj en lokal eller netværksprinter som en administrator**.

Hvis dialog feltet i **Brugerkontokontrol** vises, skal du klikke på **Ja**.

 **BEMÆRK:** Hvis du er en administrator på computeren, skal du klikke på **Ja**; ellers skal du kontakte din administrator for at fortsætte den ønskede handling.

- 4 Klik på **Tilføj en lokal printer**.
- 5 Vælg porten, der er brugt til at tilslutte produktet, og klik på **Næste**.
- 6 Klik på **Har diskette/cd** for at vise dialogboksen **Installer fra diskette/cd**.

- 7 Klik på **Søg**, og vælg derefter inf-filen i mappen, der blev hentet under trin 1.
- 8 Klik på **OK**.
- 9 Vælg dit printernavn og klik på **Næste**.
- 10 Hvis du vil ændre printernavnet, skal du indtaste printernavnet i feltet **Printernavn**, og klik derefter på **Næste**. Installationen begynder.
- 11 Hvis du ikke deler din printer, skal du vælge **Del ikke denne printer**. Hvis du deler din printer, skal du vælge **Del denne printer, så andre i netværket kan finde og bruge den**.
- 12 Klik på **Næste**.
- 13 Når installationen af driveren er afsluttet, kan du klikke på **Udskriv testside** for at kontrollere installationen. Hvis du vil bruge printerens som standardprinter, skal du markere afkrydsningsfeltet **Indstil denne printer som standard**.
- 14 Klik på **Finish**.

Windows® 8, Windows® 8 64-bit Edition, Windows® 8.1, Windows® 8.1 64-bit Edition, Windows Server® 2012 eller Windows Server® 2012 R2

- 1 Udpak følgende zip-fil til en placering efter eget ønske.
D:\Drivers\XPS\Win_8\XPS-V4_H815dw_S2815dn.zip (hvor D er drevbogstavet for det optiske drev)
- 2 Højreklik på Desktop-skærmen i nederste venstre hjørne, og klik derefter på **Kontrolpanel**.
- 3 Klik på **Hardware og lyd (Hardware for Windows Server® 2012/Windows Server® 2012 R2) → Enheder og printere → Tilføj en printer**.
- 4 Klik på **Den printer, jeg søger efter, findes ikke på listen**.
- 5 Vælg **Tilføj en lokal printer eller netværksprinter med manuelle indstillinger**, og klik derefter på **Næste**.
- 6 Vælg porten, der er brugt til at tilslutte printerens, og klik på **Næste**.
- 7 Klik på **Har diskette/cd** for at vise dialogboksen **Installer fra diskette/cd**.
- 8 Klik på **Søg**, og vælg derefter inf-filen i mappen, der blev hentet under trin 1.
- 9 Klik på **OK**.
- 10 Vælg dit printernavn og klik på **Næste**.
- 11 Hvis du vil ændre printernavnet, skal du indtaste printernavnet i feltet **Printernavn**, og klik derefter på **Næste**. Installationen begynder.
- 12 Hvis du ikke deler din printer, skal du vælge **Del ikke denne printer**. Hvis du deler din printer, skal du vælge **Del denne printer, så andre i netværket kan finde og bruge den**. Klik på **Næste**.
- 13 Når installationen af driveren er afsluttet, kan du klikke på **Udskriv testside** for at kontrollere installationen. Hvis du vil bruge printerens som standardprinter, skal du markere afkrydsningsfeltet **Indstil denne printer som standard**.
- 14 Klik på **Finish**.

Windows® 10

- 1 Udpak følgende zip-fil til en placering efter eget ønske.
D:\Drivers\XPS\Win_8\XPS-V4_H815dw_S2815dn.zip (hvor D er drevbogstavet for det optiske drev)
- 2 Højreklik på Start-knappen, og klik derefter på **Kontrolpanel**.
- 3 Klik på **Hardware og lyd → Enheder og printere → Tilføj en printer**.
- 4 Klik på **Den printer, jeg søger efter, findes ikke på listen**.
- 5 Vælg **Tilføj en lokal printer eller netværksprinter med manuelle indstillinger**, og klik derefter på **Næste**.
- 6 Vælg porten, der er brugt til at tilslutte produktet, og klik på **Næste**.

- 7 Klik på **Har diskette/cd** for at vise dialogboksen **Installer fra diskette/cd**.
- 8 Klik på **Søg**, og vælg derefter inf-filen i mappen, der blev hentet under trin 1.
- 9 Klik på **OK**.
- 10 Vælg dit printernavn og klik på **Næste**.
- 11 Hvis du vil ændre printernavnet, skal du indtaste printernavnet i feltet **Printernavn**, og klik derefter på **Næste**. Installationen begynder.
- 12 Hvis du ikke deler din printer, skal du vælge **Del ikke denne printer**. Hvis du deler din printer, skal du vælge **Del denne printer, så andre i netværket kan finde og bruge den**. Klik på **Næste**.
- 13 Når installationen af driveren er afsluttet, kan du klikke på **Udskriv testside** for at kontrollere installationen. Hvis du vil bruge printeren som standardprinter, skal du markere afkrydsningsfeltet **Indstil denne printer som standard**.
- 14 Klik på **Finish**.

Opsætning af netværksforbindelse

 **BEMÆRK:** For at benytte denne printer i et Linux-miljø, skal du installere en Linux-driver. Flere oplysninger om installation og brug af dem findes under "Installation af printerdrivere på Linux-computere (CUPS)".

For installation af PCL, PS og faxprinterdriver

- 1 Start programmet **Dell Printer Easy Install**, og følg procedurerne vist i "Start af Dell Printer Easy Install".
- 2 Klik i hovedmenuvinduet for **Dell Printer Easy Install**, klik på **Tilslut**.

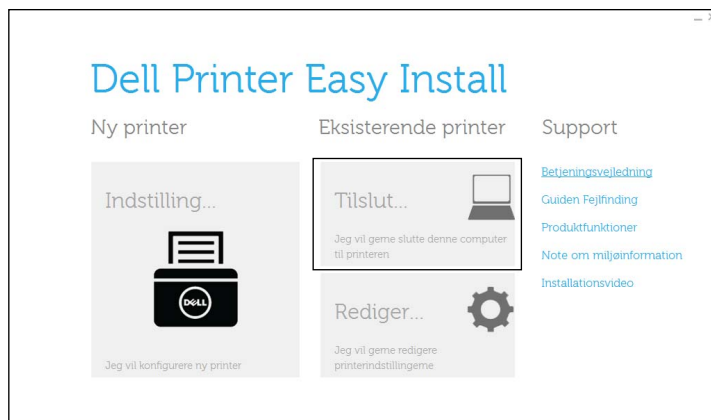

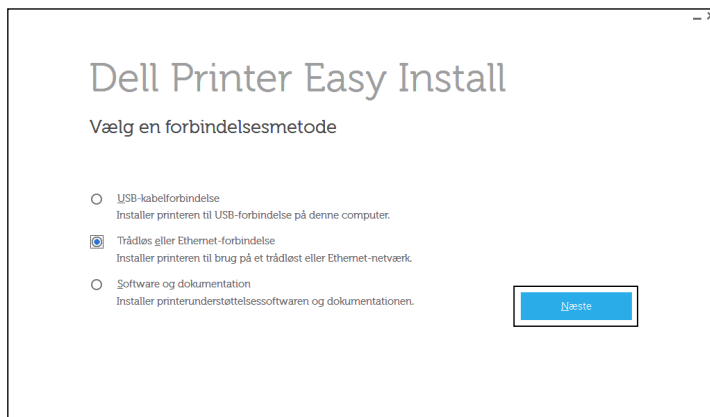

- 3 Vælg **Trådløs** eller **Ethernet-forbindelse**, og klik derefter på **Næste**.



- 4 Vælg den printer, du ønsker at installere fra printerlisten, og klik derefter på **Næste**. Hvis den ønskede printer ikke findes på listen, skal du klikke på  (Oprfris) for at opdatere listen eller klikke på **Tilføj printer manuelt** for at føje en printer manuelt til listen. Du kan specificere IP-adressen og portnavnet her.

Hvis du har installeret denne printer på server-computeren, skal du markere afkrydsningsfeltet **Jeg gør denne printer klar på serveren**.

 **BEMÆRK:** Når du anvender AutoIP, vises der 0 . 0 . 0 . 0 i installationsprogrammet. Inden du kan fortsætte, skal du indtaste en gyldig IP-adresse.

 **BEMÆRK:** Hvis **Windows Security Alert** vises på dette trin, skal du vælge **Blokér ikke** eller **Tillad adgang** og derefter fortsætte proceduren.

- 5 Angiv printerindstillingerne og klik derefter på **Næste**.
- a Angiv printernavnet.
 - b Hvis du ønsker at indstille printeren som standard, skal du markere afkrydsningsfeltet **Indstil denne printer som standard** afkrydsningsfeltet.
 - c Hvis du vil installere PostScript 3 Compatible-printerdriveren, skal du markere afkrydsningsfeltet **PS-driver**. Hvis du vil installere Fax-driveren, skal du markere afkrydsningsfeltet **Fax-driver**.
 - d Hvis du ønsker, at andre brugere på netværket skal du vælge **Del denne printer med andre computere i netværket** og derefter indtaste et delnavn, som brugerne nemt kan identificere.
- 6 Vælg den software og dokumentation, du vil installere, og klik derefter på **Installer**. Hvis du ønsker at skifte installationsplacering, skal du klikke på **Ændr destinationsmappe** og angive en ny placering.
- 7 Når vinduet **Klar til at udskrive!** vises, skal du klikke på **Udfør** for at afslutte guiden. Hvis du vil bekræfte installationen, skal du trykke på **Udskriv testside**, før du trykker på **Udfør**.

For installering af XML Paper Specification (XPS)-printerdriver

 **BEMÆRK:** XML Paper Specification (XPS)-driver understøttes i Windows Vista® eller nyere.

Windows Vista® eller Windows Vista® 64-bit Edition

- 1 Udpak følgende zip-fil til en placering efter eget ønske.
D:\Drivers\XPS\Win_7Vista\XPS-V3_H815dw_S2815dn.zip (hvor D er drevbogsstavet for det optiske drev)
- 2 Klik på **Start**→ **Kontrolpanel**→ **Hardware og lyd**→ **Printere**.
- 3 Klik på **Tilføj en printer**.

- 4 Klik på **Tilføj netværksprinter, trådløs printer eller Bluetooth-printer**.
- 5 Vælg printeren, og klik på **Næste**, eller klik på **Den ønskede printer er ikke vist**.
- 6 Vælg **Tilføj en printer ved hjælp af TCP/IP-adresse eller værtsnavn**, og klik derefter på **Næste**.
- 7 Vælg **TCP/IP enhed fra Enhedstype**, og indtast IP-adressen for **Værtsnavn eller IP-adresse**, og klik derefter på **Næste**.

Hvis dialogfeltet i **Brugerkontokontrol** vises, skal du klikke på **Fortsæt**.

 **BEMÆRK:** Hvis du er en administrator på computeren, skal du klikke på **Fortsæt**; ellers skal du kontakte din administrator for at fortsætte den ønskede handling.

- 8 Klik på **Har diskette/cd** for at vise dialogboksen **Installer fra diskette/cd**.
 - 9 Klik på **Søg**, og vælg derefter inf-filen i mappen, der blev hentet under trin 1.
 - 10 Klik på **OK**.
 - 11 Vælg dit printernavn og klik på **Næste**.
 - 12 Hvis du vil ændre printernavnet, skal du indtaste printernavnet i feltet **Printernavn**, og klik derefter på **Næste**.
Hvis du vil bruge printeren som standardprinter, skal du markere **Benyt som standardprinter** afkrydsningsfeltet, og klik derefter på **Næste**.
- Installationen begynder.
- 13 Når installationen af driveren er afsluttet, kan du klikke på **Udskriv testside** for at kontrollere installationen.
 - 14 Klik på **Finish**.



Windows Server® 2008 eller Windows Server® 2008 64-bit Edition

 **BEMÆRK:** Du skal logge ind som en administrator.

- 1 Udpak følgende zip-fil til en placering efter eget ønske.
D:\Drivers\XPS\Win_7Vista\XPS-V3_H815dw_S2815dn.zip (hvor D er drevbogstavet for det optiske drev)
 - 2 Klik på **Start** → **Kontrolpanel** → **Hardware og lyd** → **Printere**.
 - 3 Klik på **Tilføj en printer**.
 - 4 Klik på **Tilføj netværksprinter, trådløs printer eller Bluetooth-printer**.
 - 5 Vælg printeren, og klik på **Næste**, eller klik på **Den ønskede printer er ikke vist**.
Når du vælger din printer, gå til trin 8.
Når du klikker på **Den printer, jeg søger efter, findes ikke på listen**, gå til trin 6.
 - 6 Vælg **Tilføj en printer ved hjælp af TCP/IP-adresse eller værtsnavn**, og klik derefter på **Næste**.
 - 7 Vælg **TCP/IP enhed fra Enhedstype**, og indtast IP-adressen for **Værtsnavn eller IP-adresse**, og klik derefter på **Næste**.
Hvis dialogfeltet i **Brugerkontokontrol** vises, skal du klikke på **Fortsæt**.
-  **BEMÆRK:** Hvis du er en administrator på computeren, skal du klikke på **Fortsæt**; ellers skal du kontakte din administrator for at fortsætte den ønskede handling.
- 8 Klik på **Har diskette/cd** for at vise dialogboksen **Installer fra diskette/cd**.
 - 9 Klik på **Søg**, og vælg derefter inf-filen i mappen, der blev hentet under trin 1.
 - 10 Klik på **OK**.
 - 11 Vælg dit printernavn og klik på **Næste**.

- 12 Hvis du vil ændre printernavnet, skal du indtaste printernavnet i feltet **Printernavn**, og klik derefter på **Næste**.
Hvis du vil bruge printerens som standardprinter, skal du markere afkrydsningsfeltet **Vælg som standardprinter**, og klik derefter på **Næste**.
- 13 Hvis du ikke deler din printer, skal du vælge **Del ikke denne printer**. Hvis du deler din printer, skal du vælge **Del denne printer, så andre i netværket kan finde og bruge den**.
- 14 Klik på **Næste**.
Installationen begynder.
- 15 Når installationen af driveren er afsluttet, kan du klikke på **Udskriv testside** for at kontrollere installationen.
- 16 Klik på **Finish**.

Windows Server® 2008 R2

- 1 Udpak følgende zip-fil til en placering efter eget ønske.
D:\Drivers\XPS\Win_7Vista\XPS-V3_H815dw_S2815dn.zip (hvor D er drevbogstavet for det optiske drev)
- 2 Klik på **Start** → **Enheder og printere**.
- 3 Klik på **Tilføj en printer**.
- 4 Klik på **Tilføj netværksprinter, trådløs printer eller Bluetooth-printer**.
- 5 Vælg printerens, og klik på **Næste**, eller klik på **Den ønskede printer er ikke vist**.
 **BEMÆRK:** Når du klikker på **Den printer, jeg søger efter, findes ikke på listen**, vises et skærmbillede med teksten **Søg efter en printer ved hjælp af navn eller TCP/IP-adresse**. Find din printer på skærmen.
Hvis dialogfeltet i **Brugerkontrollen** vises, skal du klikke på **Fortsæt**.
-  **BEMÆRK:** Hvis du er en administrator på computeren, skal du klikke på **Fortsæt**; ellers skal du kontakte din administrator for at fortsætte den ønskede handling.
- 6 Klik på **Har diskette/cd** for at vise dialogboksen **Installer fra diskette/cd**.
- 7 Klik på **Søg**, og vælg derefter inf-filen i mappen, der blev hentet under trin 1.
- 8 Klik på **OK**.
- 9 Vælg dit printernavn og klik på **Næste**.
- 10 Hvis du vil ændre printernavnet, skal du indtaste printernavnet i feltet **Printernavn**, og klik derefter på **Næste**.
Hvis du vil bruge printerens som standardprinter, skal du markere **Benyt som standardprinter** afkrydsningsfeltet, og klik derefter på **Næste**.
- 11 Hvis du ikke deler din printer, skal du vælge **Del ikke denne printer**. Hvis du deler din printer, skal du vælge **Del denne printer, så andre i netværket kan finde og bruge den**.
- 12 Klik på **Næste**.
Installationen begynder.
- 13 Når installationen af driveren er afsluttet, kan du klikke på **Udskriv testside** for at kontrollere installationen.
- 14 Klik på **Finish**.

Windows® 7 eller Windows® 7 64-bit Edition

- 1 Udpak følgende zip-fil til en placering efter eget ønske.
D:\Drivers\XPS\Win_7Vista\XPS-V3_H815dw_S2815dn.zip (hvor D er drevbogstavet for det optiske drev)
- 2 Klik på **Start** → **Enheder og printere**.
- 3 Klik på **Tilføj en printer**.

- 4 Klik på **Tilføj netværksprinter, trådløs printer eller Bluetooth-printer**.
- 5 Vælg printeren, og klik på **Næste**, eller klik på **Den ønskede printer er ikke vist**.
Når du vælger din printer, gå til trin 8.
Når du klikker på **Den printer, jeg søger efter, findes ikke på listen**, gå til trin 6.
- 6 Vælg **Tilføj en printer ved hjælp af TCP/IP-adresse eller værtsnavn**, og klik derefter på **Næste**.
- 7 Vælg **TCP/IP enhed** fra **Enhedstype**, og indtast IP-adressen for **Værtsnavn eller IP-adresse**, og klik derefter på **Næste**.
Hvis dialog feltet i **Brugerkontokontrol** vises, skal du klikke på **Ja**.



BEMÆRK: Hvis du er en administrator på computeren, skal du klikke på **Ja**; ellers skal du kontakte din administrator for at fortsætte den ønskede handling.

- 8 Klik på **Har diskette/cd** for at vise dialogboksen **Installer fra diskette/cd**.
- 9 Klik på **Søg**, og vælg derefter inf-filen i mappen, der blev hentet under trin 1.
- 10 Klik på **OK**.
- 11 Vælg dit printernavn og klik på **Næste**.
- 12 Hvis du vil ændre printernavnet, skal du indtaste printernavnet i feltet **Printernavn**, og klik derefter på **Næste**. Installationen begynder.
- 13 Hvis du ikke deler din printer, skal du vælge **Del ikke denne printer**. Hvis du deler din printer, skal du vælge **Del denne printer, så andre i netværket kan finde og bruge den**.
- 14 Klik på **Næste**.
- 15 Når installationen af driveren er afsluttet, kan du klikke på **Udskriv testside** for at kontrollere installationen. Hvis du vil bruge printeren som standardprinter, skal du markere afkrydsningsfeltet **Indstil denne printer som standard**.
- 16 Klik på **Finish**.

Windows[®] 8, Windows[®] 8 64-bit Edition, Windows[®] 8.1, Windows[®] 8.1 64-bit Edition, Windows Server[®] 2012 eller Windows Server[®] 2012 R2

- 1 Udpak følgende zip-fil til en placering efter eget ønske.
D:\Drivers\XPS\Win_8\XPS-V4_H815dw_S2815dn.zip (hvor D er drevbogstavet for det optiske drev)
- 2 Højreklik på Desktop-skærmen i nederste venstre hjørne, og klik derefter på **Kontrolpanel**.
- 3 Klik på **Hardware og lyd** (**Hardware** for Windows Server[®] 2012/Windows Server[®] 2012 R2) → **Enheder og printere** → **Tilføj en printer**.
- 4 Klik på **Den printer, jeg søger efter, findes ikke på listen**.
- 5 Vælg **Tilføj en printer ved hjælp af TCP/IP-adresse eller værtsnavn**, og klik derefter på **Næste**.
- 6 Vælg **TCP/IP enhed** under **Enhedstype**, indtast adressen i feltet **Værtsnavn eller IP-adresse**, og klik derefter på **Næste**.
- 7 Klik på **Har diskette/cd** for at vise dialogboksen **Installer fra diskette/cd**.
- 8 Klik på **Søg**, og vælg derefter inf-filen i mappen, der blev hentet under trin 1.
- 9 Klik på **OK**.
- 10 Vælg dit printernavn og klik på **Næste**.
- 11 Hvis du vil ændre printernavnet, skal du indtaste printernavnet i feltet **Printernavn**, og klik derefter på **Næste**. Installationen begynder.
- 12 Hvis du ikke deler din printer, skal du vælge **Del ikke denne printer**. Hvis du deler din printer, skal du vælge **Del denne printer, så andre i netværket kan finde og bruge den**. Klik på **Næste**.

13 Når installationen af driveren er afsluttet, kan du klikke på **Udskriv testside** for at kontrollere installationen. Hvis du vil bruge printeren som standardprinter, skal du markere afkrydsningsfeltet **Indstil denne printer som standard**.

14 Klik på **Finish**.

Windows® 10

1 Udpak følgende zip-fil til en placering efter eget ønske.

D:\Drivers\XPS\Win_8\XPS-V4_H815dw_S2815dn.zip (hvor D er drevbogstavet for det optiske drev)

2 Højreklik på Start-knappen, og klik derefter på **Kontrolpanel**.

3 Klik på **Hardware og lyd** → **Enheder og printere** → **Tilføj en printer**.

4 Klik på **Den printer, jeg søger efter, findes ikke på listen**.

5 Vælg **Tilføj en lokal printer eller netværksprinter med manuelle indstillinger**, og klik derefter på **Næste**.

6 Vælg porten, der er brugt til at tilslutte produktet, og klik på **Næste**.

7 Klik på **Har diskette/cd** for at vise dialogboksen **Installer fra diskette/cd**.

8 Klik på **Søg**, og vælg derefter inf-filen i mappen, der blev hentet under trin 1.

9 Klik på **OK**.

10 Vælg dit printernavn og klik på **Næste**.

11 Hvis du vil ændre printernavnet, skal du indtaste printernavnet i feltet **Printernavn**, og klik derefter på **Næste**. Installationen begynder.

12 Hvis du ikke deler din printer, skal du vælge **Del ikke denne printer**. Hvis du deler din printer, skal du vælge **Del denne printer, så andre i netværket kan finde og bruge den**. Klik på **Næste**.

13 Når installationen af driveren er afsluttet, kan du klikke på **Udskriv testside** for at kontrollere installationen. Hvis du vil bruge printeren som standardprinter, skal du markere afkrydsningsfeltet **Indstil denne printer som standard**.

14 Klik på **Finish**.

Anvend **Dell Printer Configuration Web Tool** til at overvåge status af din netværksprinter uden at forlade dit skrivebord. Du kan se og/eller ændre printerindstillingerne, overvåge tonerniveau og godkende tidspunktet for bestilling af forbrugsstoffer. Du kan klikke på **Dell**-linket for bestilling af tilbehør.

 **BEMÆRK: Dell Printer Configuration Web Tool** er ikke til rådighed, når printeren er direkte sluttet til en computer eller en printerserver.

Hvis du vil starte **Dell Printer Configuration Web Tool**, skal du indtaste printerens IP-adresse i din webbrowser. Printerens konfiguration vises på skærmen.

Du kan indstille **Dell Printer Configuration Web Tool** til at sende dig en e-mail, når printeren behøver tilbehør eller indgreb.

Klargøring af e-mail alarmer:

1 Start **Dell Printer Configuration Web Tool**.

2 Klik på linket **Oversigt over indstillinger for e-mail-server**.

3 Under **E-mail server-indstillinger**, indtast **Primær SMTP-protokolomsætter**, **Svaradresse** og indtast din e-mail-adresse eller tastoperatørens e-mailadresse i e-maillisteboksen.

4 Klik på **Anvend nye indstillinger**.

 **BEMÆRK: Forbindelsen afventer, indtil printeren sender en alarm** er vist på SMTP-serveren, indtil der opstår en fejl.

Klargøring til Delt udskrivning

Du kan dele en USB-tilsluttet printer med andre computere (klienter) på samme netværk.

Hvis du vil dele en USB-tilsluttet printer, skal du aktivere delt udskrivning, når du installerer printerdriveren. Du kan også aktivere delt udskrivning ved at følge procedureerne nedenfor.

Aktivering af delt udskrivning fra computeren

Windows Server® 2003 eller Windows Server® 2003 x64 Edition

- 1 Klik på **Start** → **Printere og faxenheder**.
- 2 Højreklik på printer-ikonet, og vælg **Egenskaber**.
- 3 På fanen **Deling**, skal du vælge afkrydsningsfeltet **Del denne printer** og derefter skrive et navn i **Fællesnavn** tekstfeltet.
- 4 Klik på **Yderligere drivere** og vælg operativsystemerne for alle netværksklienter, som udskriver til denne printer, og klik derefter på **OK**.
- 5 Klik på **OK**.
Hvis du mangler filer, vil du blive bedt om at sætte serveroperativsystem-CD'en i.

Windows Vista® eller Windows Vista® 64-bit Edition

- 1 Klik på **Start** → **Kontrolpanel** → **Hardware og lyd** → **Printere**.
- 2 Højreklik på printer-ikonet og vælg **Deling**.
- 3 Klik på **Ændr indstilling for deling**.
Beskeden **Windows behøver din tilladelse for at fortsætte** vises.
- 4 Klik på **Fortsæt**.
- 5 Vælg afkrydsningsfeltet **Del denne printer** og skriv derefter et navn i tekstfeltet **Sharenavn**.
- 6 Klik på **Yderligere drivere** og vælg operativsystemerne for alle netværksklienter, som udskriver til denne printer, og klik derefter på **OK**.
- 7 Klik på **OK**.

Windows Server® 2008 eller Windows Server® 2008 64-bit Edition

- 1 Klik på **Start** → **Kontrolpanel** → **Printere**.
- 2 Højreklik på printer-ikonet og vælg **Deling**.
- 3 Klik på **Ændr indstillinger for deling**, hvis muligt.
- 4 Vælg afkrydsningsfeltet **Del denne printer** og skriv derefter et navn i tekstfeltet **Sharenavn**.
- 5 Klik på **Yderligere drivere** og vælg operativsystemerne for alle netværksklienter, som udskriver til denne printer, og klik derefter på **OK**.
- 6 Klik på **OK**.

Windows® 7, Windows® 7 64-bit Edition eller Windows Server® 2008 R2

- 1 Klik på **Start** → **Enheder og printere**.
- 2 Højreklik på printer-ikonet, og vælg **Printer egenskaber**.
- 3 På fanen **Deling** skal du klikke på **Skift indstillinger for deling**, hvis punktet findes.
Vælg afkrydsningsfeltet **Del denne printer** og skriv derefter et navn i tekstfeltet **Sharenavn**.

- 4 Klik på **Yderligere drivere** og vælg operativsystemerne for alle netværksklienter, som udskriver til denne printer, og klik derefter på **OK**.
- 5 Klik på **Anvend**, og klik derefter på **OK**.

Windows® 8, Windows® 8 64-bit Edition, Windows® 8.1, Windows® 8.1 64-bit Edition, Windows Server® 2012, Windows Server® 2012 R2 eller Windows® 10

- 1 Højreklik på Desktop-skærmen i skærmens nederste venstre hjørne, og klik derefter på **Kontrolpanel** → **Hardware og lyd** (**Hardware** for Windows Server® 2012/Windows Server® 2012 R2) → **Enheder og printere**.
For Windows® 10:
Højreklik på knappen **Start**, og klik derefter på **Kontrolpanel** → **Hardware og lyd** → **Enheder og printere**.
- 2 Højreklik på printer-ikonet, og vælg **Printer egenskaber**.
- 3 På fanen **Deling** skal du klikke på **Skift indstillinger for deling**, hvis punktet findes.
- 4 Vælg afkrydsningsfeltet **Del denne printer** og skriv derefter et navn i tekstfeltet **Sharenavn**.
- 5 Klik på **Flere drivere** og vælg operativsystemerne for alle netværksklienter, der bruger denne printer, og klik derefter på **OK**.
- 6 Klik på **Anvend**, og klik derefter på **OK**.

Kontrol af den delte printer

For at bekræfte, at printeren er delt på korrekt vis:

- Sørg for, at printerobjektet i mappen **Printere**, **Printere og faxenheder** eller **Enheder og printere** viser, at den er delt. Ikonet for deling vises under printerikonet.
- Gennemse **Netværk** eller **Netværkssteder** fra en netværksenhed. Find værtsnavnet på serveren og det delte navn, som du har forsynet printeren med.

Når du har kontrolleret, at printeren er delt, kan du bruge metoder såsom Windows® Peg og udskriv til at bruge den delte printer fra en netværksklient.



BEMÆRK: Hvis OS bit editioner (32/64 bit edition) er forskellige mellem en udskrivningsserver og en klient-computer, skal du manuelt tilføje printerdriveren for klient-computer editionen på serveren. Ellers kan printerdriveren ikke installeres på klient-computeren ved brug af metoder såsom Peg og udskriv. Hvis for eksempel printerserveren kører under Windows Vista® 32-bit edition, mens klient-computeren kører under Windows® 7 64-bit edition, skal man følge anvisningerne nedenfor for yderligere at installere printerdriveren for 64-bit klient på 32-bit serveren.

- a Klik på **Yderligere Drivere** på skærmen for deling af printere.
Detaljer om visning af denne skærm findes under “Aktivering af delt udskrivning fra computeren”.
- b Vælg afkrydsningsfeltet **x64**, og klik derefter på **OK**.
- c Indsæt disken *Software and Documentation* i din computer.
- d Klik på **Gennemse**, og angiv mappen, der indeholder 64-bit OS-driveren, og klik derefter på **OK**.
Installationen begynder.

Installation af printerdrivere på Macintosh-computere

Installation af drivere og software

- 1 Kør *Software and Documentation* skiven på Macintosh-computeren.
- 2 For Dell™ Cloud Multifunction Printer | H815dw skal du dobbeltklikke på **Dell MFP H815dw Installer**-ikonet og derefter klikke på **Fortsæt**.
For Dell Smart Multifunction Printer | S2815dn skal du dobbeltklikke på **Dell MFP S2815dn Installer**-ikonet og derefter klikke på **Fortsæt**.
- 3 Når popup-dialogboksen beder dig om at bekræfte programmet, som er en del af installationspakken, skal du klikke på **Fortsæt**.
- 4 Klik på **Fortsæt** i skærbilledet **Vigtige oplysninger**.
- 5 Vælg sprog til skærbilledet **Softwarelicensaftalen**.
- 6 Når du har læst **Softwarelicensaftalen**, skal du klikke på **Fortsæt**.
- 7 Hvis du accepterer betingelserne i **Softwarelicensaftalen**, skal du klikke på **Jeg accepterer** for at fortsætte installationsprocessen.
- 8 Bekræft installationsplacering.
- 9 Klik på **Installer** for at udføre standardinstallationen.
hvis du foretrækker en brugerdefineret installation, skal du klikke på **Tilpas** for at vælge de punkter, som du vil installere.
 - Dell MFP H815dw Printerdriver eller Dell MFP S2815dn printerdriver
 - Dell MFP H815dw Faxdriver eller Dell MFP S2815dn faxdriver
 - Dell MFP H815dw Scannerdriver eller Dell MFP S2815dn scannerdriver
 - Dell-Printerstatus monitor
- 10 Skriv administratorens adgangskode, og klik derefter på **Installer software**.
- 11 Klik på **Fortsæt installationen** for at fortsætte installationen.
- 12 Når meddelelsen **Installation gennemført** vises, skal du klikke på **Log ud** for at færdiggøre installationen.

Tilføjelse af en printer på Mac OS X 10.5, Mac OS X 10.6, Mac OS X 10.7, OS X 10.8, OS X 10.9 eller OS X 10.10

Når du bruger en USB-forbindelse

- 1 Tænd printeren.
- 2 Slut USB-kablet til printeren og Macintosh-computeren.
Printeren føjes automatisk til Macintosh-computeren.

Når du bruger IP-udskrivning

- 1 Tænd printeren.
- 2 Sørg for, at Macintosh-computeren og printeren er forbundet via netværk.
Hvis du benytter et kabelbaseret netværk, skal du forbinde printeren med netværket ved hjælp af LAN-kablet.
Hvis du benytter en trådløs netværkstilslutning på Dell Cloud Multifunction Printer | H815dw, skal du sørge for, at den trådløse tilslutning er konfigureret korrekt på Macintosh-computeren og printeren.

- 3 For Mac OS X 10.5 og Mac OS X 10.6: Åbn **Systemindstillinger**, og klik på **Udskriv og fax**.
For Mac OS X 10.7 og OS X 10.8: Åbn **Systemindstillinger**, og klik på **Udskriv og scan**.
For OS X 10.9 og OS X 10.10: Åbn **Systemindstillinger**, og klik på **Printere & scannere**.
 - 4 Klik på plustegnet (+), vælg **Tilføj printer eller scanner** (**Tilføj anden printer eller scanner** for Mac OS X 10.7), og vælg **IP**.
For Mac OS X 10.5 og Mac OS X 10.6: Klik blot på plustegnet (+), og vælg **IP**.
 - 5 Vælg **Line Printer Daemon - LPD** for **Protokol**.
 - 6 Skriv IP-adressen på printeren i området **Adresse**.
 - 7 For Mac OS X 10.5, Mac OS X 10.6 og Mac OS X 10.7: Vælg **Dell MFP H815dw v3012 PS vX.X** eller **Dell MFP S2815dn v3012 PS vX.X** for **Udskriv med**.
For OS X 10.8, OS X 10.9 og OS X 10.10: vælg **Dell MFP H815dw v3012 PS vX.X** eller **Dell MFP S2815dn v3012 PS vX.X** for **Brug**.
-  **BEMÆRK:** Når udskrivningen er konfigureret vha.IP-udskrivning, er kønavnet tomt. Det er ikke nødvendigt at angive det.
- 8 Klik på **Tilføj**.
 - 9 Specificer de indstillinger, der er installeret på printeren, og klik derefter på **Fortsæt**.
 - 10 For Mac OS X 10.5 og Mac OS X 10.6: Bekræft, at printeren er vist i dialogboksen **Udskriv og fax**.
For Mac OS X 10.7 og OS X 10.8: Bekræft, at printeren er vist i dialogboksen **Udskriv og scan**.
For OS X 10.9 og OS X 10.10: Bekræft, at printeren er vist i dialogboksen **Printere & scannere**.

Når du bruger Bonjour

- 1 Tænd printeren.
 - 2 Sørg for, at Macintosh-computeren og printeren er forbundet via netværk.
Hvis du benytter et kabelbaseret netværk, skal du forbinde printeren med netværket ved hjælp af LAN-kablet.
Hvis du benytter en trådløs netværkstilslutning på Dell Cloud Multifunction Printer | H815dw, skal du sørge for, at den trådløse tilslutning er konfigureret korrekt på Macintosh-computeren og printeren.
 - 3 For Mac OS X 10.5 og Mac OS X 10.6: Åbn **Systemindstillinger**, og klik på **Udskriv og fax**.
For Mac OS X 10.7 og OS X 10.8: Åbn **Systemindstillinger**, og klik på **Udskriv og scan**.
For OS X 10.9 og OS X 10.10: Åbn **Systemindstillinger**, og klik på **Printere & scannere**.
 - 4 Klik på plustegnet (+), vælg **Tilføj printer eller scanner** (**Tilføj anden printer eller scanner** for Mac OS X 10.7), og vælg **Standard**.
For Mac OS X 10.5 og Mac OS X 10.6: Klik blot på plustegnet (+), og vælg **Standard**.
 - 5 Vælg printeren, som er tilsluttet via Bonjour, fra listen **Navn** (**Printernavn** for Mac OS X 10.5, Mac OS X 10.6 og Mac OS X 10.7).
 - 6 For Mac OS X 10.5, Mac OS X 10.6 og Mac OS X 10.7: **Navn** og **Udskriv med** angives automatisk.
For OS X 10.8, OS X 10.9 og OS X 10.10: **Navn** og **Brug** angives automatisk.
-  **BEMÆRK:** Hvis **AirPrint-printer** vælges automatisk for **Udskriv med** (eller **Brug**), skal du vælge **Dell MFP H815dw v3012 PS vX.X** eller **Dell MFP S2815dn v3012 PS vX.X** manuelt.
- 7 Klik på **Tilføj**.
 - 8 Specificer de indstillinger, der er installeret på printeren, og klik derefter på **Fortsæt**.

- 9 For Mac OS X 10.5 og Mac OS X 10.6: Bekræft, at printeren er vist i dialogboksen **Udskriv og fax**.
For Mac OS X 10.7 og OS X 10.8: Bekræft, at printeren er vist i dialogboksen **Udskriv og scan**.
For OS X 10.9 og OS X 10.10: Bekræft, at printeren er vist i dialogboksen **Printere & scannere**.

Konfiguration af indstillinger

Konfigurer de tilgængelige indstillinger for printeren.

- 1 For Mac OS X 10.5 og Mac OS X 10.6: Åbn **Systemindstillinger**, og klik på **Udskriv og fax**.
For Mac OS X 10.7 og OS X 10.8: Åbn **Systemindstillinger**, og klik på **Udskriv og scan**.
For OS X 10.9 og OS X 10.10: Åbn **Systemindstillinger**, og klik på **Printere & scannere**.
- 2 Vælg printeren på listen **Printernavn**, og klik på **Indstillinger og forsyninger**.
- 3 For Mac OS X 10.5, Mac OS X 10.6, Mac OS X 10.7 og OS X 10.8: Vælg **Driver**, og vælg de alternativer, der kan konfigureres for printeren, og klik derefter på **OK**.
For OS X 10.9 og OS X 10.10: Vælg **Indstillinger**, og vælg de indstillinger, der kan konfigureres for printeren, og klik derefter på **OK**.

Installation af printerdrivere på Linux-computere (CUPS)

Dette afsnit indeholder oplysninger om installation eller opsætning af printerdriveren med CUPS (Common UNIX Printing System) på Red Hat Enterprise Linux 6 (32/64bit), SUSE Linux Enterprise Desktop 11 (32/64bit) eller Ubuntu 12.04 LTS (32/64bit).

Betjening på Red Hat Enterprise Linux 6 Desktop

Opsætningsoversigt

- 1 Installer printerdriveren.
- 2 Gør udskrivningskøen klar.
- 3 Specificer standardkøen.
- 4 Specificer udskrivningsalternativerne.

Installation af printerdriveren

- 1 Vælg Applications → System Tools → Terminal.
- 2 Skriv følgende kommando i terminalvinduet.

For 32-bit arkitekturen

```
su
(Skriv administratorens kodeord)
rpm -ivh (indtast filstien)/Dell-MFP-H815dw-
S2815dn-*.x86_64.rpm
```

For 64-bit arkitekturen

```
su
(Skriv administratorens kodeord)
rpm -ivh (indtast filstien)/Dell-MFP-MFP-H815dw-
S2815dn-*.x86_64.rpm
```

Printerdriveren er afinstalleret.

Klargøring af køen

For at udføre udskrivning skal du gøre udskrivningskøen klar på din arbejdsstation.

- 1 Åbn URL-adressen “<http://localhost:631>” ved hjælp af en webbrowser.
- 2 Klik på Administration.
- 3 Klik på Add Printer.

- 4 Skriv `root` som brugernavn, skriv administratorens kodeord, og klik på **OK**.

For netværkstilslutninger:

- a Vælg **LPD/LPR Host or Printer** fra menuen **Other Network Printers**, og klik derefter på **Continue**.

- b Skriv printerens IP-adresse i **Connection**, og klik på **Continue**.

Format: `lpd://xxx.xxx.xxx.xxx` (printerens IP-adresse)

For USB-tilslutninger:

- a Vælg **Dell MFP H815dw** eller **Dell MFP S2815dn** fra menuen **Local Printers**, og klik på **Continue**.

- 5 Skriv printerens navn i feltet **Name** i vinduet **Add Printer**, og klik på **Continue**.

Du kan også angive placeringen og beskrivelsen af printerens for at få yderligere oplysninger.

Hvis du vil dele printerens, skal du vælge afkrydsningsfeltet **Share This Printer**.

- 6 Vælg **Dell** fra menuen **Make**, og klik på **Continue**.

- 7 Vælg **Dell MFP H815dw vXXXX PS** eller **Dell MFP S2815dn vXXXX PS** fra menuen **Model**, og klik på **Add Printer**.

Opsætningen er fuldført.

Udskrivning fra programmer

Når du er færdig med at klargøre køen, kan du udskrive jobs fra programmerne. Start udskrivningsjobbet fra programmet, og angiv derefter køen i udskrivningsdialogboksen.

Somme tider kan du imidlertid kun udskrive fra standardkøen, afhængigt af programmet (f.eks. Mozilla). I sådanne tilfælde skal du indstille den kø, du vil udskrive til, som standardkø, inden du begynder at udskrive. Du kan finde oplysninger om specifikation af standardkøen under "Indstilling af standardkøen".

Indstilling af standardkøen

- 1 Vælg **Applications** → **System Tools** → **Terminal**.

- 2 Skriv følgende kommando i terminalvinduet.

```
su
(Skriv administratorens kodeord)
lpadmin -d (Skriv kønavnet)
```

Angivelse af udskrivningsalternativerne

Du kan angive udskrivningsindstillinger såsom 2-sidet udskrift.

- 1 Åbn URL-adressen "`http://localhost:631`" ved hjælp af en webbrowser.

- 2 Klik på **Administration**.

- 3 Klik på **Manage Printers**.

- 4 Klik på kønavnet, for hvilken du vil specificere udskrivningsindstillinger.

- 5 Vælg **Set Default Options** fra menuen **Administration**.

- 6 Klik på de ønskede indstillingselementer, og angiv de krævede indstillinger, og klik på **Set Default Options**.

Meddelelsen **Printer xxx default options have been set successfully** vises.

Klargøringen er fuldført.

Afinstallation af printerdriveren

- 1 Vælg Applications → System Tools → Terminal.
- 2 Skriv den følgende kommando i terminalvinduet for at slette printkøen.

```
su
(Skriv administratorens kodeord)
/usr/sbin/lpadmin -x (skriv navnet på Udskrivningskøen)
```

- 3 Gentag kommandoen herover for alle køer til samme model.
- 4 Skriv følgende kommando i terminalvinduet.

```
su
(Skriv administratorens kodeord)
rpm -e Dell-MFP-H815dw-S2815dn
```

Printerdriveren afinstalleres.

Betjening på SUSE Linux Enterprise Desktop 11

Opsætningsoversigt

- 1 Installer printerdriveren.
- 2 Gør udskrivningskøen klar.
- 3 Specificer standardkøen.
- 4 Specificer udskrivningsalternativerne.

Installation af printerdriveren

- 1 Vælg Computer → More Applications..., og vælg GNOME Terminal i programbrowseren.
- 2 Skriv følgende kommando i terminalvinduet.

For 32-bit arkitekturen

```
su
(Skriv administratorens kodeord)
rpm -ivh (indtast filstien)/Dell-MFP-H815dw-
S2815dn-*.i686.rpm
```

For 64-bit arkitekturen

```
su
(Skriv administratorens kodeord)
rpm -ivh (indtast filstien)/Dell-MFP-MFP-H815dw-
S2815dn-*.x86_64.rpm
```

Printerdriveren er afinstalleret.

Klargøring af køen

For at udføre udskrivning skal du gøre udskrivningskøen klar på din arbejdsstation.

- 1 Vælg **Computer** → **More Applications...**, og vælg **YaST** i programbrowseren.
- 2 Skriv administratorens kodeord, og klik på **Continue**.
YaST Control Center aktiveres.
- 3 Vælg **Hardware** i **YaST Control Center**, og vælg **Printer**.
Dialogboksen **Printer Configurations** åbnes.

For netværkstilslutninger:

- a Klik på **Tilføj**.
Dialogboksen **Add New Printer Configuration** åbnes.
- b Klik på **Connection Wizard**.
Dialogboksen **Connection Wizard** åbnes.
- c Vælg **Line Printer Daemon (LPD) Protocol** under **Access Network Printer** or **Printserver Box via**.
- d Skriv printerens IP-adresse i **IP Address or Host Name**.
- e Vælg **Dell** i rullemenuen **Select the printer manufacturer**.
- f Klik på **OK**.
Dialogboksen **Add New Printer Configuration** vises.
- g For Dell™ Cloud Multifunction Printer | H815dw skal du vælge **Dell MFP H815dw vXXXX PS [Dell/Dell_MFP_H815dw.ppd.gz]** fra listen **Assign Driver**.
For Dell Smart Multifunction Printer | S2815dn skal du vælge **Dell MFP S2815dn vXXXX PS [Dell/Dell_MFP_S2815dn.ppd.gz]** fra listen **Assign Driver**.



BEMÆRK: Du kan angive printernavnet i **Set Name**.

- h Bekræft indstillingerne, og klik på **OK**.

For USB-tilslutninger:

- a Klik på **Tilføj**.
Dialogboksen **Add New Printer Configuration** åbnes.
Printernavnet vises på listen **Determine Connection**.
- b For Dell Cloud Multifunction Printer | H815dw skal du vælge **Dell MFP H815dw vXXXX PS [Dell/Dell_MFP_H815dw.ppd.gz]** fra listen **Assign Driver**.
For Dell Smart Multifunction Printer | S2815dn skal du vælge **Dell MFP S2815dn vXXXX PS [Dell/Dell_MFP_S2815dn.ppd.gz]** fra listen **Assign Driver**.

 **BEMÆRK:** Du kan angive printernavnet i **Set Name:**

c Bekræft indstillingerne, og klik på **OK**.

Udskrivning fra programmer

Når du er færdig med at klargøre køen, kan du udskrive jobs fra programmerne. Start udskrivningsjobbet fra programmet, og angiv derefter køen i udskrivningsdialogboksen.

Somme tider kan du imidlertid kun udskrive fra standardkøen, afhængigt af programmet (f.eks. Mozilla). I sådanne tilfælde skal du indstille den kø, du vil udskrive til, som standardkø, inden du begynder at udskrive. Du kan finde oplysninger om specifikation af standardkøen under "Indstilling af standardkøen".

Indstilling af standardkøen

Du kan angive standardkøen, når du tilføjer printeren.

- 1 Vælg **Computer** → **More Applications...**, og vælg **YaST** i programbrowseren.
- 2 Skriv administratorens kodeord, og klik på **Continue**.
YaST Control Center aktiveres.
- 3 Vælg **Hardware** i **YaST Control Center**, og vælg **Printer**.
Dialogboksen **Printer Configurations** åbnes.
- 4 Klik på **Edit**.
En dialogboks til ændring af den angivne kø åbnes.
- 5 Bekræft, at den printer, du vil angive, er valgt på listen **Connection**.
- 6 Markér afkrydsningsfeltet **Default Printer**.
- 7 Bekræft indstillingerne, og klik på **OK**.

Angivelse af udskrivningsalternativerne

Du kan angive udskrivningsindstillinger såsom 2-sidet udskrift.

- 1 Åbn en webbrowser.
- 2 Skriv `http://localhost:631/admin` i **Location**, og tryk på tasten <Enter>.
- 3 Klik på **Manage Printers**.
- 4 Klik på **Set Printer Options** i den printer, for hvilken du vil specificere udskrivningsalternativerne.
- 5 Angiv de påkrævede indstillinger, og klik på **Set Printer Options**.
- 6 Skriv `root` som brugernavn, skriv administratorens kodeord, og klik på **OK**.

 **BEMÆRK:** Indstil kodeordet for autoritet som printeradministrator, inden du indstiller printerkøen. Hvis du ikke har indstillet det, skal du gå til "Indstilling af kodeordet for at få rettigheder som printeradministrator".

Meddelelsen **Printer xxx has been configured successfully** vises.

Klargøringen er fuldført. Udfør udskrivning fra programmet.

Indstilling af kodeordet for at få rettigheder som printeradministrator

Du skal indstille kodeordet for autoritet som printeradministrator, inden du udfører operationer som printeradministrator.

- 1 Vælg **Computer** → **More Applications...**, og vælg **GNOME Terminal** i programbrowseren.
- 2 Skriv følgende kommando i terminalvinduet.

```
su
(Skriv administratorens kodeord)
lppasswd -g sys -a root
(Skriv kodeordet for at få rettigheder som printeradministrator efter
meddelelsen om angivelse af kodeord.)
(Skriv kodeordet igen for at få rettigheder som printeradministrator
efter meddelelsen om angivelse af kodeord igen.)
```

Afinstallation af printerdriveren

- 1 Vælg **Computer** → **More Applications...**, og vælg **GNOME Terminal** i programbrowseren.
- 2 Skriv den følgende kommando i terminalvinduet for at slette printkøen.

```
su
(Skriv administratorens kodeord)
/usr/sbin/lpadmin -x (skriv navnet på printerkøen)
```

- 3 Gentag kommandoen herover for alle køer til samme model.
- 4 Skriv følgende kommando i terminalvinduet.

```
su
(Skriv administratorens kodeord)
rpm -e Dell-MFP-H815dw-S2815dn
```

Printerdriveren afinstalleres.

Betjening på Ubuntu 12.04 LTS

Opsætningsoversigt

- 1 Installer printerdriveren.
- 2 Gør udskrivningskøen klar.
- 3 Specificer standardkøen.
- 4 Specificer udskrivningsalternativerne.

Installation af printerdriveren

- 1 Klik på **Dash Home**, og angiv `terminal` i feltet **Search**.

- 2 Klik på **Terminal** i kategorien **Applications** i søgeresultaterne.
- 3 Skriv følgende kommando i terminalvinduet.

For 32-bit arkitekturen

```
sudo dpkg -i (indtast filstien)/dell-mfp-S2815dn-  
H815dw-*. *-*_i386.deb  
(Skriv administratorens kodeord)
```

For 64-bit arkitekturen

```
sudo dpkg -i (indtast filstien)/dell-mfp-S2815dn-  
H815dw-*. *-*_amd64.deb  
(Skriv administratorens kodeord)
```

Printerdriveren er afinstalleret.

Klargøring af køen

For at udføre udskrivning skal du gøre udskrivningskøen klar på din arbejdsstation.

- 1 Åbn URL-adressen "<http://localhost:631>" ved hjælp af en webbrowser.
- 2 Klik på **Administration**.
- 3 Klik på **Add Printer**.
- 4 Indtast brugernavnet og administratorens kodeord, og klik på **OK**.
- 5 Vælg ét af følgende afhængigt af printertilslutningens type.
For netværkstilslutninger:
 - a Vælg **LPD/LPR Host or Printer** fra menuen **Other Network Printers**, og klik derefter på **Continue**.
 - b Skriv printerens IP-adresse i **Connection**, og klik på **Continue**.
Format: `lpd://xxx.xxx.xxx.xxx` (printerens IP-adresse)For USB-tilslutninger:
 - a Vælg **Dell MFP H815dw** eller **Dell MFP S2815dn** fra menuen **Local Printers**, og klik på **Continue**.
- 6 Skriv printerens navn i feltet **Name** i vinduet **Add Printer**, og klik på **Continue**.
Du kan også angive placeringen og beskrivelsen af printerens for at få yderligere oplysninger.
Hvis du vil dele printerens, skal du vælge afkrydsningsfeltet **Del denne printer**.
- 7 Vælg **Dell** fra menuen **Make**, og klik på **Continue**.
- 8 Vælg **Dell MFP H815dw vXXXX PS** eller **Dell MFP S2815dn vXXXX PS** fra menuen **Model**, og klik på **Add Printer**.
Opsætningen er fuldført.

Udskrivning fra programmer

Når du er færdig med at klargøre køen, kan du udskrive jobs fra programmerne. Start udskrivningsjobbet fra programmet, og angiv derefter køen i udskrivningsdialogboksen.

Somme tider kan du imidlertid kun udskrive fra standardkøen, afhængigt af programmet (f.eks. Mozilla). I sådanne tilfælde skal du indstille den kø, du vil udskrive til, som standardkø, inden du begynder at udskrive. Du kan finde oplysninger om specifikation af standardkøen under “Indstilling af standardkøen”.

Indstilling af standardkøen

- 1 Klik på **Dash Home**, og angiv `terminal` i feltet **Search**.
- 2 Klik på **Terminal** i kategorien **Applications** i søgeresultaterne.
- 3 Skriv følgende kommando i terminalvinduet.

```
sudo lpadmin -d (indtast kønavnet)
(Skriv administratorens kodeord)
```

Angivelse af udskrivningsalternativerne

Du kan angive udskrivningsindstillinger såsom 2-sidet udskrift.

- 1 Åbn URL-adressen “<http://localhost:631>” ved hjælp af en webbrowser.
- 2 Klik på **Administration**.
- 3 Klik på **Manage Printers**.
- 4 Klik på kønavnet, for hvilken du vil specificere udskrivningsindstillinger.
- 5 Vælg **Set Default Options** fra menuen **Administration**.
- 6 Klik på de ønskede indstillingselementer, og angiv de krævede indstillinger, og klik på **Set Default Options**. Meddelelsen **Printer xxx default options have been set successfully** vises. Klargøringen er fuldført.

Afinstallation af printerdriveren

- 1 Klik på **Dash Home**, og angiv `terminal` i feltet **Search**.
- 2 Klik på **Terminal** i kategorien **Applications** i søgeresultaterne.
- 3 Skriv den følgende kommando i terminalvinduet for at slette printkøen.

```
sudo /usr/sbin/lpadmin -x (indtast navnet på
udskrivningskøen)
(Skriv administratorens kodeord)
```

- 4 Gentag kommandoen herover for alle køer til samme model.
- 5 Skriv følgende kommando i terminalvinduet.

```
sudo dpkg -r Dell-MFP-H815dw-S2815dn
(Skriv administratorens kodeord)
```

Printerdriveren afinstalleres.

Sådan bruges printeren

13	Betjeningspanel	115
14	Dell™ Printer Configuration Web Tool.....	125
15	Forklaring af printermenuerne	181
16	Retningslinjer for udskrivningsmedier.....	265
17	Ilægning af udskrivningsmedier	271

Betjeningspanel

Om betjeningspanelet

Betjeningspanelet er udstyret med et berøringspanel, en klar/fejl-LED, betjeningsknapper og et numerisk tastatur, som giver dig mulighed for at betjene printerens.



BEMÆRK: De anvendte billeder i denne vejledning viser Dell™ Cloud Multifunction Printer | H815dw medmindre andet er angivet.

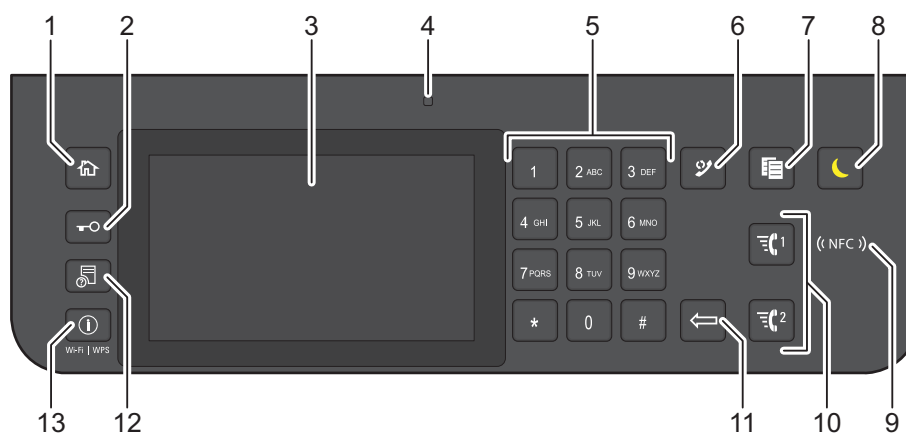



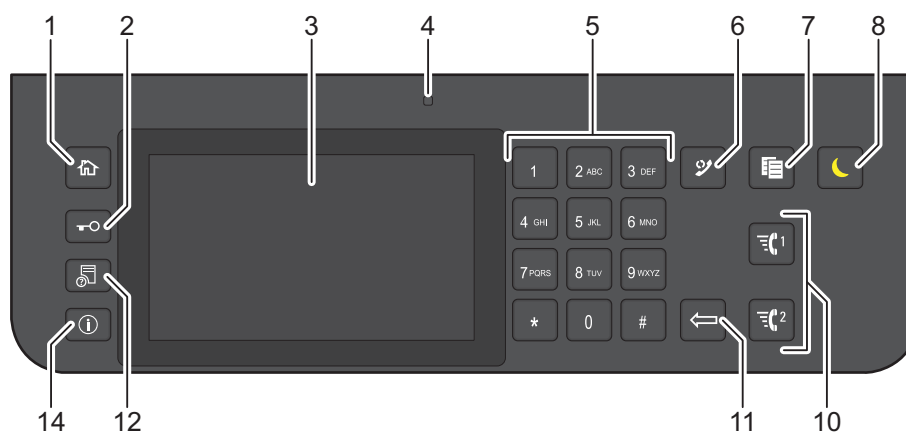







Dell™ Cloud Multifunction Printer | H815dw



Dell Smart Multifunction Printer | S2815dn



- 1 Knappen  (Hjem)
 - Flytter til skærmen Startside.
- 2 Knappen  (Log-ind/Log-ud)
 - Gør det muligt for brugeren at logge af.

- 3 Berøringspanel
 - Specificerer indstillingerne ved direkte berøring på skærmen.
 - Viser diverse indstillinger, anvisninger og fejlmeddelelser.
 - 4 Klar/Fejl-LED
 - Lyser grøn, når printeren er klar og blinker grønt, når der bliver modtaget data.
 - Lyser gyldent, når der opstår en fejl og blinker gyldent, når der opstår printerfejl, der ikke umiddelbart kan afhjælpes.
 - 5 Taltastatur
 - Indtaster tegn og tal.
 - 6 Knappen  (Genopkald/Pause)
 - Ringer til det sidst kaldte nummer.
 - Indsætter en pause i et telefonnummer.
 - 7 Knappen  (Kopi)
 - Starter kopiering af dokumentet. Kan kun bruges fra skærmen **Startside**, mens du er logget ind på printeren.
 - 8 Knappen  (Strømbesparer)
 - Gå ind eller ud af strømsparetilstand. Når printeren ikke er i brug et stykke tid, går den i strømsparetilstand for at nedbringe strømforbruget. Når strømsparetilstand er aktiv, blinker  (strømspare) knappen.
 - 9  (NFC)-læser
 - Starter kommunikation mellem printeren og et NFC-kort eller en mobil enhed med NFC-funktion, når der er trykket på kortet eller enheden på læseren.
 - 10 Knappen  1 /  2 (Hurtigopkald 1 / Hurtigopkald 2)
 - Starter faxning af dokumenter til nummeret registreret som henholdsvis “001” og “002” som FAX hurtigopkald. Fungerer kun, når skærmen **Startside** bliver vist.
 - 11 Knappen  (Slet)
 - Sletter tegn og tal.
 - 12 Knappen  (Jobstatus)
 - Flytter til skærmen **Jobstatus**. Fra denne skærm kan du kontrollere eller annullere aktive job.
 - 13 Knappen  (Information) Wi-Fi|WPS
 - Flytter til skærmen **Information**. Du kan få adgang til forskellige informationer og indstillingsmenuer inklusive Wi-Fi og Wi-Fi Direct-funktioner, kontrollere navnet på den tilsluttede enhed via Wi-Fi Direct, kontrollere niveauer for forbrugsvarer og netværksstatus og udskrive forskellige rapporttyper og lister.
 - 14 Knappen  (Information)
 - Flytter til skærmen **Information**. Du kan få adgang til forskellige informationer og indstillingsmenuer, kontrollere niveauer for forbrugsvarer og netværksstatus og udskrive forskellige rapporttyper og lister.
-  **BEMÆRK:** Skift til en anden menu eller tilbagevenden til det foregående skærbillede annullerer den aktuelle indtastning eller indstilling. Sørg for at vælge OK for at gemme den aktuelle indtastning eller indstilling.

Grundlæggende betjening af berøringspanelet

Du kan betjene berøringspanelet på samme måde som en smartphone eller en tablet.

Sådan vælges punktet på skærmen

Tryk på punktet.

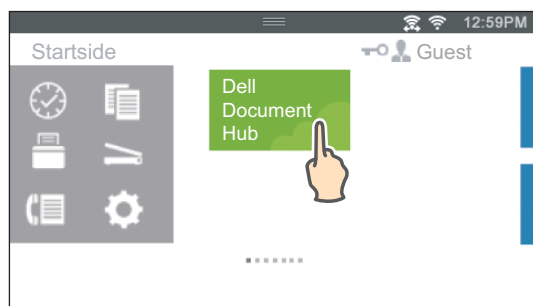

Sådan rulles skærmen eller de viste punkter

Stryg skærmen ved at trække fingeren hen over skærmen.

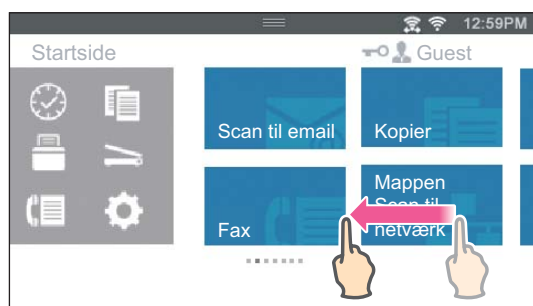

For at rulle hurtigere skal du svippe skærmen.

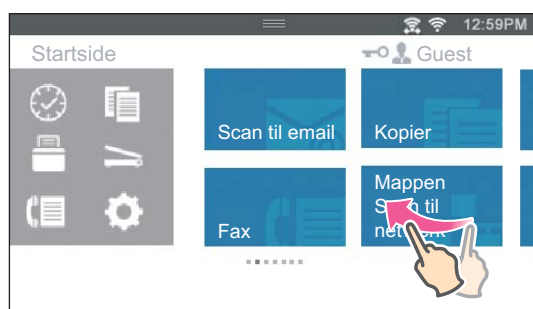

BEMÆRK: Hvis du ikke kan stryge eller svippe på nogle skærbilleder, kan betjening ske ved at trykke på fliserne eller knapperne.

Om skærmen Startside

Dette afsnit beskriver felter og knapper på skærmen **Startside**, som bliver vist ved tryk på knappen  (**Home**), mens brugeren er logget ind på printeren. Som fabriksstandardindstilling vises skærmen **Startside**, når printeren tændes.

 **BEMÆRK:** For at få vist skærmen **Startside**, skal brugeren være registreret i forvejen og logge ind på printeren. Flere oplysninger findes under "Brugergodkendelse".

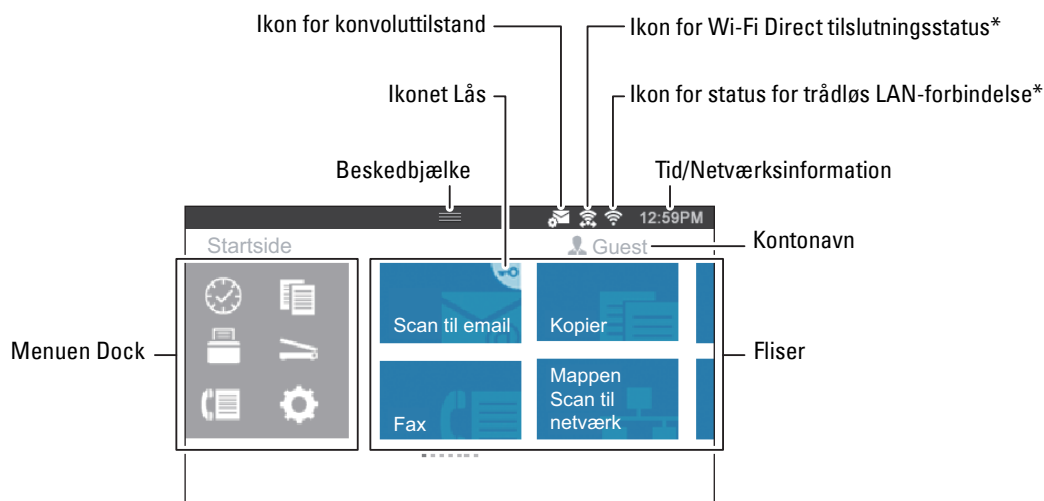



* Kun til rådighed på Dell Cloud Multifunction Printer | H815dw

Menuen Dock

Fliserne grupperes i henhold til funktionerne under Dock-menu. Tryk på knappen for at få vist fliserne grupperet under knappen.

Knappen  (Seneste): Viser fliserne for de funktioner, du har brugt for nylig. Der kan gemmes op til 8 fliser.

Knappen  (Kopi): Viser kopieringsfunktionens fliser.

Knappen  (Udskriv): Viser printfunktionerne.

Knappen  (Scan): Viser scanningsfunktionens fliser.

Knappen  (Fax): Viser faxfunktionens flise.

Knappen  (Funktioner): Viser skærbilledet **Information**.

Beskedbjælke

Viser status for printeren, når håndtaget  er trukket ned. For at lukke skal du trække håndtaget op.

Du kan justere skærmens lysstyrke, få vist tonerinformation eller overvåge de jobs, der er i gang. Det er også i dette område, at advarsler bliver vist.

Træk skyderen i panelet **Skærmlysstyrke** for at justere skærmens lysstyrke.

For at få vist **Tonerinformation** skal du trykke på **Tilbehør**.

Oplysningerne om toneren vises.

Ikonet Lås

Viser, når nogle funktioner har begrænset adgang for Funktionskontrol indstillingerne. Når låseikonet vises øverst til højre på flisen, skal du angive adgangskoden for at aktivere funktionen. Når funktionen er aktiveret, vises låseikonet til venstre for kontonavnet, og du kan få adgang til de adgangskodelåste funktioner uden at indtaste adgangskoden igen.

Ikon for konvoluttilstand

Vises, når printeren er indstillet til konvolut-tilstand.

Ikon for Wi-Fi Direct tilslutningsstatus

Viser statussen for Wi-Fi Direct-forbindelsen. Dette ikon vises kun, når Wi-Fi Direct er aktiveret.

(kun Dell Cloud Multifunction Printer | H815dw)

Ikon for status for trådløs LAN-forbindelse

Viser intensiteten af det trådløse signal, når printeren er tilsluttet et trådløst netværk.

(kun Dell Cloud Multifunction Printer | H815dw)

Tid/Netværksinformation

Viser klokkeslæt eller netværksinformationen (IPv4-adresse eller værtsnavn).

Kontonavn

Viser navnet på den bruger, der for øjeblikket er logget ind på printeren.

Fliser

Viser filserne for de funktioner, du kan vælge mellem.

Når flisens farve er bleg og flisen ikke reagerer, kan du ikke vælge funktionen.

Når ikonet Lås bliver vist på flisen, betyder det, at funktionen er styret af indstillingen Funktionskontrol, og at du skal indtaste adgangskoden for at aktivere funktionen.

For mere information om Funktionskontrol, se "Funktionskontrol".

Flytning, tilføjelse og sletning af fliserne

Flytning af fliserne

Tryk på den flise, du vil flytte, hold den nedtrykket og træk den til den ønskede placering.

Den korte orange bjælke bliver vist mellem fliserne for at vise det nærmeste droppunkt, mens du trækker flisen.

Du kan også flytte flisen mellem sider.

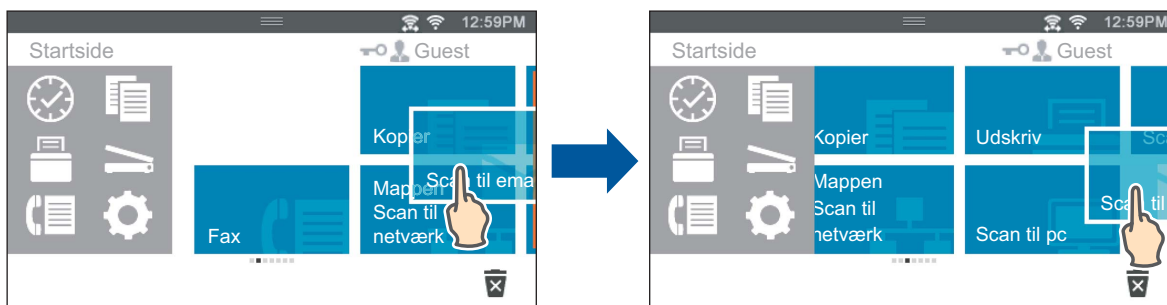

 **BEMÆRK:** Du kan ikke flytte fliserne på gruppeskærmen Seneste eller i menuen Dock.

Tilføjelse af fliserne

Find flisen Tilføj app på sidste side p Startskærmen eller på hver gruppeskærm og tryk på den.

Skærmen Apps-liste vises.

Tryk på den flise, du vil tilføje til Startskærmen.

Sletning af fliserne

- 1 Tryk på den flise du vil slette og hold den nedtrykket.

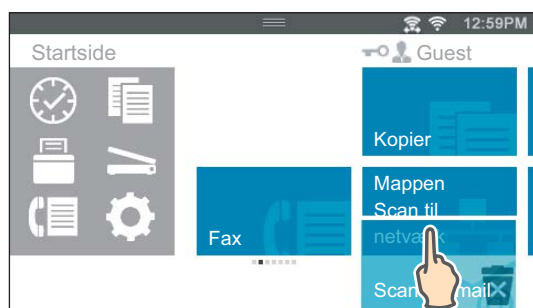

 vises.

- 2 Træk flisen til .



Bekræftelsesskærmen bliver vist.

- 3 Tryk på OK for at slette flisen.

 **BEMÆRK:** Slet alle fliser på gruppeskærmen **Seneste** i Dock Menu ved at trykke på  på gruppeskærmen **Seneste** og derefter trykke på OK.

Brug af tastaturet der er vist på berøringspanelet

Under betjeningen vises der af og til et tastatur til indtastning af tekst. I det følgende beskrives, hvordan man indtaster en tekst.

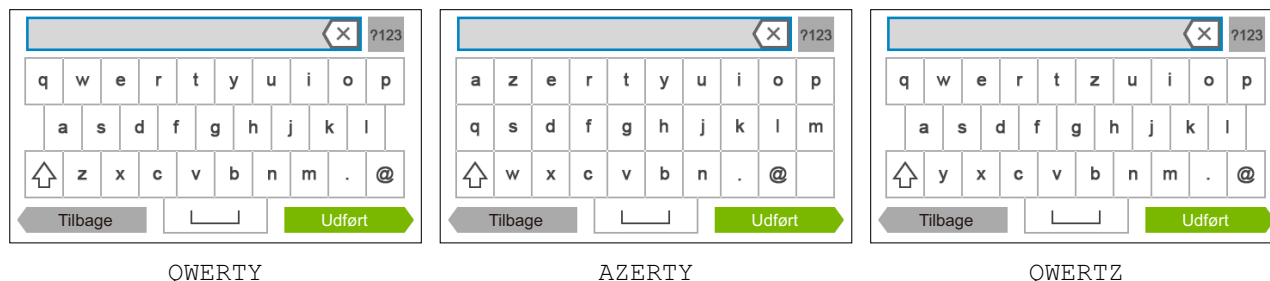

Du kan indtaste følgende karakterer: tal, bogstaver og symboler.

Menupunkt	Beskrivelse
Indtastning af bogstaver	Tryk på for at bruge store bogstaver. Tryk på igen for at gå tilbage til små bogstaver. Dobbeltklik på for at låse de store bogstaver.
Indtastning af tegn og symboler	Tryk på .
Indtastning af et mellemrum	Tryk på .
Sletning af karakterer	Tryk på for at slette et tegn ad gangen.

Ændring af tastaturlayoutet

- 1 Tryk på knappen (Information).
- 2 Tryk på fanen Værktøjer, og tryk derefter på Sprogindstillinger.
- 3 Tryk på Tastaturlayout.
- 4 Tryk på det ønskede tastaturlayout.
- 5 Tryk på OK.

Brug af taltastaturet

Når du udfører diverse opgaver, kan det være nødvendigt at indtaste tal. For eksempel når du indtaster faxnummeret direkte.

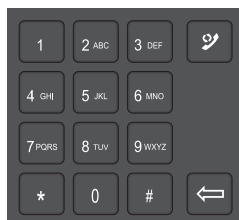

Tal på taltastaturet

1
2
3
4
5
6
7
8
9
0
*
#

Ændring af tal

Hvis du kommer til at indtaste et tal forkert, skal du trykke på knappen  (Slet) for at slette det sidste ciffer. Indtast derefter det korrekte tal.

Indsættelse af pause

I visse telefonsystemer er det nødvendigt at indtaste en opkaldskode og afvente en yderligere klartone. Der skal indsættes en pause, således at adgangskoden kan fungere. Indtast f.eks. adgangskoden 9, og tryk derefter på knappen  (Genkald/Pause), før du indtaster telefonnummeret. “-” vises i displayet, når der er indtastet en pause.



Udskrivning af en panelindstillingsrapport

Rapporten om panelindstillinger viser de aktuelle indstillinger for printermenuerne. Oplysninger om udskrivning af en rapport om panelindstillinger findes under “Rapport/liste”.

Ændring af sproget

Du kan ændre sproget på betjeningspanelet.

Når du bruger betjeningspanelet

- 1 Tryk på knappen  (Information).
- 2 Tryk på fanen Værktøjer, og tryk derefter på Sprogindstillinger.
- 3 Tryk på Panelsprog.
- 4 Tryk på  indtil det ønskede sprog vises, og tryk derefter på det ønskede sprog.
- 5 Tryk på OK.

Når du bruger værktøjskassen

- 1 Klik på Start → Alle programmer → Dell Printers → Dell Printer Hub eller Dell Printer Management Tool.
For Windows® 10: Klik på knappen Start → Dell Printer Hub eller Dell Printer Management Tool.
- 2 For Dell Printer Hub skal du vælge printeren under Mine Printere på startskærmen.
For Dell Printer Management Tool skal du vælge den printer, der vises som standard, eller en anden printer på rullelisten i startskærmens øverste højre hjørne.
- 3 Klik på genvejen til Tool Box på venstre side af skærmen.
Værktøjskassen åbnes.
- 4 Klik på fanen Vedligeholdelse af Printer.
- 5 Vælg Panelsprog fra listen til venstre på siden.
Siden Panelsprog vises.
- 6 Vælg det ønskede sprog under Panelsprog, og klik derefter på Anvend nye indstillinger.

Indstilling af funktion for strømsparetimer

Du kan indstille strømsparetimeren til printeren. Printeren skifter til Strømbesparelsesindstillingen, når printeren ikke anvendes i et bestemt tidsrum.



 **BEMÆRK:** Hvis Panellåsindstil. er sat til Aktiver, skal du indtaste den firecifrede adgangskode for at komme ind i menuen Admin.indstillinger.

Sådan indstilles strømsparetimeren:

- 1 Tryk på knappen  (Information).
- 2 Tryk på fanebladet Værktøj og derefter på Admin.indstillinger.
- 3 Tryk på Systemindstillinger.
- 4 Tryk på Generelt.
- 5 Tryk på Strømbesparelsetid.
- 6 Tryk på Dvale eller Dyb dvale.
- 7 Tryk på – eller +, eller brug taltastaturet til at indtaste den ønskede værdi.
Du kan angive 1 til 60 minutter for Dvale eller 1 til 60 minutter for Dyb dvale.
- 8 Tryk på OK.

Om funktion for samtidige jobs

Denne funktion sætter dig i stand til at starte et samtidigt job, mens et faxjob er i gang. Dette gøres ved midlertidigt at vise Startskærmen og skifte til en anden funktion, der kan køre samtidig, såsom kopi eller scan.

- 1 Mens printeren sender eller modtager en fax, tryk på knappen  (Home).
- 2 Tryk på  → Kopier, eller tryk på  → Scan.
- 3 Tryk på OK, når du har udført indstillingerne for kopiering eller scanning.
Se “Kopiering” eller “Scanning” for detaljer om Kopier eller Scan.

Dell™ Printer Configuration Web Tool

Oversigt

BEMÆRK: Dette webværktøj er kun til rådighed, når printeren er tilsluttet til et netværk vha. et Ethernet-kabel eller den indbyggede trådløse netværksfunktion.

BEMÆRK: Billederne, der anvendes i denne vejledning, er af Dell Cloud Multifunction Printer | H815dw, medmindre andet nævnes.

En af funktionerne i Dell Printer Configuration Web Tool er indstilling af E-mail alarm, som sender en e-mail til dig eller tasteoperatøren, når printeren har brug for dele eller indgreb.

The screenshot shows the Dell Printer Configuration Web Tool interface for a Dell MFP H815dw printer. The browser address bar shows the URL <http://192.0.2.0/index.html>. The printer's IP address is 192.0.2.0. The interface includes a navigation menu on the left with options like Printerstatus, Printerjobs, and Printerindstillinger. The main content area displays the printer's status, including Tonerpatron (OK), Forbrugsdele (OK), and a table of paper trays (Papirbakker) with their status, capacity, and size. The printer type is identified as Sort-hvid laser with a printing speed of 38 Sider/Minut (sort-hvid).

Papirbakker:	Status:	Kapacitet:	Størrelse:
MPF:	OK	100 ark	--
Bakke 1:	OK	250 ark	A4 (210 x 297 mm)
Bakke 2:	OK	550 ark	A4 (210 x 297 mm)

Outputbakke:	Status:	Kapacitet:
Udskriftbakke:	OK	150 ark

Dæksel:	Status:
Frontdæksel:	Lukket
Bagdæksel:	Lukket
DADF-dæksel:	Lukket

Printertype:	Sort-hvid laser
Udskrivningshastighed:	38Sider/Minut (sort-hvid)

Hvis du vil udfylde printerfortegnelsesrapporter, som kræver tagnummer for aktiv for alle printere i dit område, skal du anvende funktionen **Printerinformation** i Dell Printer Configuration Web Tool. Angiv IP-adressen for hver printer i netværket for at få vist aktivtagnummeret.

Funktionen **Dell Printer Configuration Web Tool** giver dig også mulighed for at ændre printerindstillingerne og holde regnskab med udskrivningstendenserne. Hvis du er netværksadministrator, kan du kopiere printerindstillingerne til en af printerne eller alle printerne på netværket ved hjælp af din webbrowser.

Klargøring af Dell Printer Configuration Web Tool

Sørg for at aktivere JavaScript i din browser, inden du anvender Dell Printer Configuration Web Tool.

Følg procedureerne nedenfor for at konfigurere både webbrowsersens omgivelsesindstillinger og betjeningspanelet, inden du begynder at bruge Dell Printer Configuration Web Tool.

 **BEMÆRK:** Dell Printer Configuration Web Tool-siderne kan være ulæselige, hvis siderne blev konfigureret med en anden sprogindstilling end den i din webbrowser.

Opsætning fra din webbrowser

For Internet Explorer®

Indstilling af displaysproget

- 1 Vælg Internetindstillinger fra Funktioner på menubjælken.
- 2 Vælg Sprog på fanen Generelt.
- 3 Angiv displaysproget i prioriteret rækkefølge i listen Sprog.

For eksempel:

- Italiensk (Italien) [it-IT]
- Spansk (traditionelt) [es-ES tradnl]
- Tysk (Tyskland) [de-DE]
- Fransk (Frankrig) [fr-FR]
- Engelsk (USA) [en-US]
- Dansk [da-DK]
- Nederlandske (Holland) [nl-NL]
- Norsk (Bokmål) [no]
- Svensk [sv-SE]

Indstilling af printerens IP-adresse til ikke proxy

- 1 Vælg Internetindstillinger fra menuen Funktioner.
- 2 Klik på LAN-indstillinger i Indstillinger for lokalnetværk (LAN) under fanen Forbindelser.
- 3 Gør et af følgende:
 - Fjern markeringen fra afkrydsningsfeltet Brug en proxyserver til LAN under Proxyserver.
 - Klik på Avanceret, og indtast derefter printerens IP-adresse i feltet Brug ikke proxyserveren til adresser, der begynder med under Undtagelser.

Opsætning fra betjeningspanel

Du kan kun starte Dell Printer Configuration Web Tool, når indstillingen for betjeningspanelet er indstillet til Aktivér. Bekræft indstillingen i betjeningspanelet, hvis du ikke kan starte Dell Printer Configuration Web Tool. Flere oplysninger findes under "Forklaring af printermenuerne".

Start af Dell Printer Configuration Web Tool

Hvis du vil starte Dell Printer Configuration Web Tool, skal du indtaste printerens IP-adresse i din webbrowser.

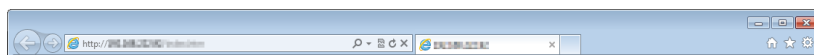

Hvis du ikke kender din printers IP-adresse, skal du udskrive systemindstillingsrapporten eller få vist siden TCP/IP-indstillinger, som indeholder IP-adressen. Se “Verificering af IP-indstillingerne” for at få oplysninger om, hvordan du finder printerens IP-adresse.

Oversigt over menuposterne

Dell Printer Configuration Web Tool består af følgende menuer:

- Printerstatus
- Printerjobs
- Printerindstillinger
- Udskrivningsserverindstillinger
- Kopier printerindstillinger
- Udskrivningsvolumen
- Adressebog
- Printerinformation
- Bakkestyring
- Oversigt over indstillinger for e-mail-server
- Indstil kodeord
- Onlinehjælp
- Bestil tilbehør på:
- Kontakt Dellsupport på:
- Dell Document Hub på: ^{*1}

*1 Dette punkt er kun til rådighed på Dell Cloud Multifunction Printer | H815dw.

Printerstatus

Brug menuen **Printerstatus** til at få øjeblikkelig feedback på printerens tilbehørsstatus. Når tonerpatronen er ved at være opbrugt, skal du klikke på bestil tilbehør-linket på den første skærm for at bestille en ny tonerpatron.

Printerjobs

Brug menuen **Printerjobs** til at indeholde information om siderne **Jobliste** og **Fuldførte jobs**.

Disse sider viser detaljer om status angående hver protokol eller job.

Printerindstillinger

Brug menuen **Printerindstillinger** til at ændre printerindstillinger og vise indstillinger i betjeningspanelet via fjernbetjening.

Udskrivningsserverindstillinger

Brug menuen **Udskrivningsserverindstillinger** til at ændre typen af printerinterface og de nødvendige betingelser for kommunikationer.

Kopier printerindstillinger

Brug menuen **Kopier printerindstillinger** til at kopiere printerens indstillinger over på en anden printer eller printere på netværket ved at skrive hver enkelt printers IP-adresse.

 **BEMÆRK:** Du skal logge på som administrator for at anvende denne egenskab.

Udskrivningsvolumen

Brug menuen **Udskrivningsvolumen** til at kontrollere udskrivningshistorikken, såsom brug af papir eller typerne af jobs, der udskrives.

Adressebog

Brug menuen **Adressebog** til at få vist eller redigere poster med e-mail-adresse, serveradresse og faxnummer i Adressebog eller til at registrere nye poster.

 **BEMÆRK:** Du skal logge på som administrator for at anvende denne egenskab.

Printerinformation

Brug menuen **Printerinformation** til at få information om serviceopkald, fortegnelsesrapporter eller status for de aktuelle hukommelse og maskinkodeniveauer.

Bakkestyring

Brug menuen **Bakkestyring** til at få information om papirtypen og -størrelsen for hver bakke.

Oversigt over indstillinger for e-mail-server

Brug menuen **Oversigt over indstillinger for e-mail-server** til at konfigurere **E-mail-server**-indstillinger for Scan til email, e-mail alarm og funktionerne til videresendelse af fax til e-mail. Jobhistorie-rapport, jobstatistikrapport og udskriftstørrelsesrapport kan også modtages via e-mail. For at modtage alarmer eller rapporter skal du angive din e-mailadresse eller nøgleoperatørens e-mailadresse i menuen **E-mail-server**.

Indstil kodeord

Brug menuen **Indstil kodeord** til at låse **Dell Printer Configuration Web Tool** med en adgangskode, så andre brugere ikke uforvarende ændrer de printerindstillinger, du har valgt.

 **BEMÆRK:** Du skal logge på som administrator for at anvende denne egenskab.

Onlinehjælp

Klik på **Onlinehjælp** for at besøge Dell-supportwebstedet.

Bestil tilbehør på:

www.dell.com/supplies

Kontakt Dellsupport på:

support.dell.com

Dell Document Hub på:

www.dell.com/dochub

Sidevisningsformat

Sidens layout er opdelt i tre sektioner som angivet nedenunder:

- Topramme
- Venstre ramme
- Højre ramme

Topramme

Toprammen er placeret øverst på alle siderne. Når Dell Printer Configuration Web Tool er aktiveret, vises den aktuelle status og specifikationer for printeren i toprammen på hver side.

De følgende punkter vises i toprammen.

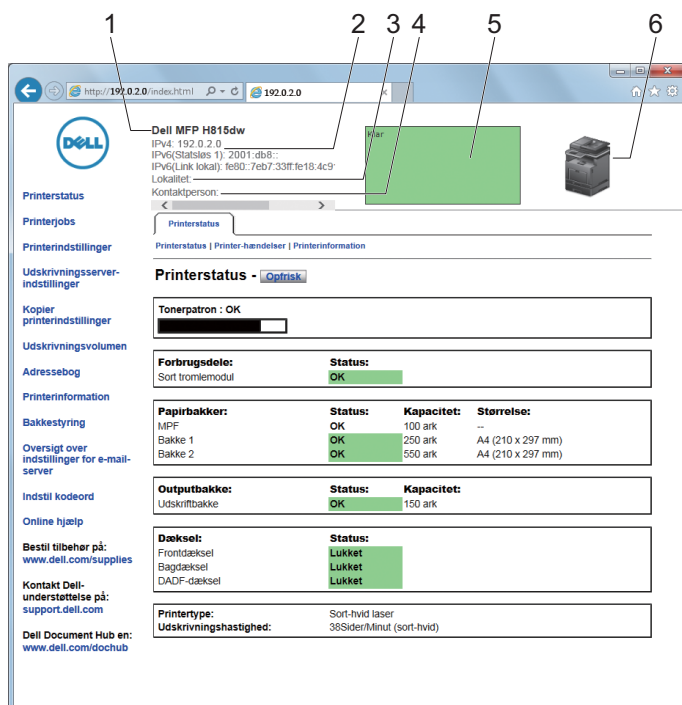

1	Produktnavn	Viser printerens produktnavn.
2	IPv4 IPv6	Viser printerens IP-adresse.
3	Lokalitet	Viser placeringen af printeren. Placeringen kan ændres i Grundlæggende information på siden Udskrivningsserverindstillinger .
4	Kontaktperson	Viser navnet på printerens administrator. Navnet kan ændres i Grundlæggende information på siden Udskrivningsserverindstillinger .
5	Hændelsespanel	Viser indikatoren for printerens tilstand.
6	Maskinbillede	Viser bitmapbilledet af printeren. Menuen Printerstatus vises i den højre ramme, når du klikker på billedet.

Venstre ramme

Den venstre ramme er placeret i venstre side på alle siderne. Menu titlerne, som vises i den venstre ramme, er linket til tilsvarende menuer og sider. Du kan gå til den tilsvarende side ved at klikke på deres tegn.

De følgende menuer vises i den venstre ramme.

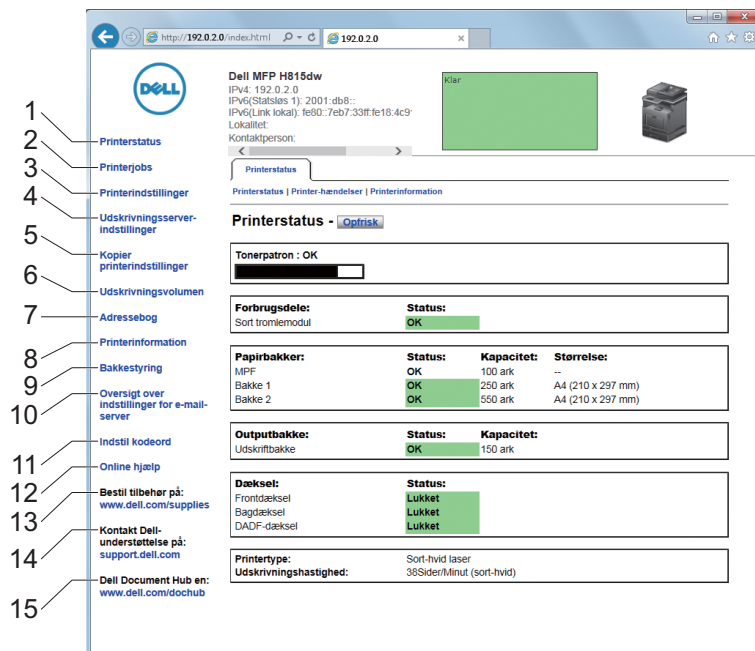

1	Printerstatus	Links til menuen Printerstatus.
2	Printerjobs	Links til menuen Printerjobs.
3	Printerindstillinger	Links til menuen Rapport om printerindstillinger.
4	Udskrivningsserverindstillinger	Links til menuen Udskrivningsserver-rapporter.
5	Kopier printerindstillinger	Links til menuen Kopier printerindstillinger.
6	Udskrivningsvolumen	Links til menuen Udskrivningsvolumen.
7	Adressebog	Links til menuen E-mailadresse.
8	Printerinformation	Links til menuen Printerstatus.
9	Bakkestyring	Links til menuen Bakkestyring.
10	Oversigt over indstillinger for e-mail-server	Links til menuen Udskrivningsserverindstillinger.
11	Indstil kodeord	Links til menuen Sikkerhed.
12	Online hjælp	Links til Dell-supportwebstedet.
13	Bestil tilbehør på:	Links til Dell-websiden.
14	Kontakt Dell-understøttelse på:	Links til Dell-supportwebstedet.
15	Dell Document Hub på: ^{*1}	Links til Dell Document Hub-webstedet.

*1 Dette punkt er kun til rådighed på Dell Cloud Multifunction Printer | H815dw.

Højre ramme

Den højre ramme er placeret i højre side på alle siderne. Indholdet af den højre ramme svarer til den menu, som du vælger i den venstre ramme. Se “Detaljer om menuposterne” angående oplysninger om de punkter, der er vist i den højre ramme.

Knapper i den højre ramme

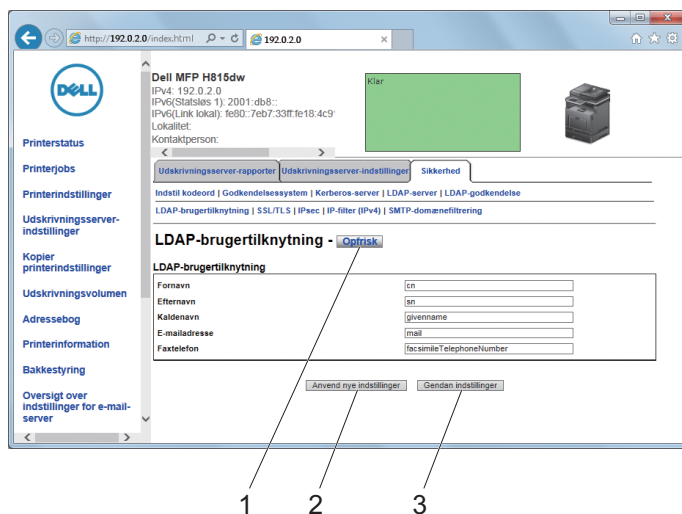

1	Knappen Opfrisk	Modtager den aktuelle printerkonfiguration og opdaterer den sidste, nye information i den højre ramme.
2	Knappen Anvend nye indstillinger	Sender de nye indstillinger, som er foretaget på Dell Printer Configuration Web Tool , til printerens. De nye indstillinger erstatter printerens gamle indstillinger.
3	Knappen Gendan indstillinger	Gendanner de gamle indstillinger, der eksisterede, før der blev foretaget nogen ændringer. Nye indstillinger sendes ikke til printerens.

Ændring af indstillingerne af menuposterne

Visse menuer giver dig mulighed for at ændre printerindstillingerne vha. **Dell Printer Configuration Web Tool**. Når du åbner disse menuer, vises godkendelsesvinduet på skærmen. Skriv et brugernavn og et kodeord for printerens administrator ved at følge de instruktioner, som vises i dialogboksen.

Standardbrugernavnet er **admin**, og standardkodeordet er tomt (NULL). Du kan kun ændre kodeordet i siden **Indstil kodeord** i menuen **Andre egenskaber**. Brugernavnet kan ikke ændres. Se “Indstil kodeord” for at få yderligere information.

Detaljer om menuposterne

“Printerstatus”	“Printerstatus”	“Printerstatus”
		“Printerhændelser”
		“Printerinformation”
“Printerjobs”	“Printerjobs”	“Jobliste”
		“Fuldførte jobs”

"Printerindstillinger"	"Printerindst.rapporter"	"Menuindstillinger"
		"Rapporter"
"Printerindstillinger"		"Systemindstillinger"
		"Netværksindstillinger"
		"USB-indstillinger"
		"PCL-indstillinger"
		"PS-indstillinger"
		"PDF-indstillinger"
		"Sikkerhedsindstillinger"
		"Kopistandarder"
		"Kopieringsindstillinger"
		"Faxstandarder"
		"Faxindstillinger"
		"Scannestandarder"
		"Standarder for direkte udskrivning/Standarder for USB direkte udskr."
		"MIFARE brugerdefineret kort"*1
		"Vedligeholdelse af printer"
"Juster overførsenhed"		
"Juster fuser"		
"Juster densitet"		
"Skema"		
"Rengør fremkalder"		
"Rengør remenhed"		
"Nulstil standardindstillinger"		
"Initialiser udskrivningsmåler"		
"Opbevaring"*2		
"Ikke-Dell toner"		
"Indstil højde"		
"Reducér elektrostatisk hukommelse"		
"Reducér skygger"		
"Ur-indstillinger"		
"Weblink-tilpasning"		

"Udskrivningsserverindstillinger"	"Udskrivningsserver-rapporter"	"Udskrivningsserver-indstillingside"	
		"Konfigurationsside for e-mail-server"	
	"Udskrivningsserverindstillinger"		"Grundlæggende information"
			"Port-indstillinger"
			"TCP/IP"
			"SMB"
			"E-mail-server"
			"Bonjour (mDNS)"
			"SNMP"
			"Mappen Scan til netværk"
			"SNTP"
			"AirPrint"
			"Mopria"
			"Google Cloud-udskrivning"
			"Dell Document Hub"*1
			"Proxyserver"
		"Wi-Fi"*1, *3	
		"Wi-Fi direkte"*1, *3	
		"Nulstil udskrivningsserver"	
	"Sikkerhed"		"Indstil kodeord"
		"Godkendelsessystem"	
		"Kerberos-server"	
		"LDAP-server"	
		"LDAP-godkendelse"	
		"LDAP-brugertilknytning"	
		"SSL/TLS"	
		"IPsec"	
		"802.1x"*4	
		"IP-filter (IPv4)"	
	"SMTP-domænefiltrering"		
"Kopier printerindstillinger"	"Kopier printerindstillinger"	"Kopier printerindstillinger"	
		"Kopier rapport om printerindstillinger"	
"Udskrivningsvolumen"	"Udskrivningsvolumen"	"Udskrivningsvolumen"	
		"Dell AccessControl"	
"Adressebog"	"E-mailadresse"	"E-mailadresse"	
		"E-mailgruppe"	
		"Standardindstilling"	
	"Serveradresse"	"Serveradresse"	
	"Telefonbog"	"Fax-hurtigopkald"	
		"Fax-gruppe"	
"Bakkestyring"	"Bakkestyring"		

-
- *1 Dette punkt er kun til rådighed på Dell Cloud Multifunction Printer | H815dw.
 - *2 Dette punkt er kun til rådighed, når **RAM-disk** er aktiveret.
 - *3 Dette punkt er kun til rådighed, når printeren er forbundet ved hjælp af det trådløse netværk.
 - *4 Dette punkt er kun til rådighed, når printeren er forbundet ved hjælp af Ethernet-kablet.
-

Printerstatus

Brug menuen **Printerstatus** til at kontrollere status af forbrugsdele, hardware og printerens specifikationer. De følgende sider vises i menuen **Printerstatus**.

Printerstatus

Formål:

At bekræfte status af forbrugsdele, bakker og dæksler.

Værdier:

Tonerpatron		OK	Angiver, at mængden af toner er stor nok til brug.
		Skift ud snarest	Angiver, at toneren snart skal udskiftes.
		Skift ud nu	Angiver, at toneren snart nu udskiftes.
Forbrugsdele	Status	OK	Angiver, at status for tromlepatronen er OK til brug.
		Skift ud snarest	Angiver, at tromlepatronen snarest skal udskiftes.
		Skift ud nu	Angiver, at tromlepatronen skal udskiftes nu.
Papirbakker	Status	OK	Angiver, at der er papir i bakken, men mængden kendes ikke.
		Ilæg papir	Angiver, at der ikke er noget papir i bakken.
	Kapacitet		Viser den maksimale kapacitetsstatus for papirbakken.
	Størrelse		Viser størrelsen af papiret i bakken.
Outputbakke	Status	OK	Angiver, at bakken er til rådighed.
	Kapacitet		Viser den maksimale kapacitetsstatus for papirbakken.
Dæksel	Status	Lukket	Angiver, at dækslet er lukket.
		Åben	Angiver, at dækslet er åbent.
Printertype			Viser printertypen. Laser vises normalt.
Udskrivningshastighed			Viser udskrivningshastigheden.

Printerhændelser

Formål:

Kontrol af oplysninger om alle alarmer eller fejl, der vises på siden **Printer-hændelserside**, når der opstår fejl såsom *Ikke mere papir* eller *Dæksel er åbent*.

Værdier:

Lokalitet	Viser, hvor en fejl opstod.
Detaljer	Viser oplysningsdetaljer om fejlen.

Printerinformation

Formål:

At verificere printeroplysningerne, som f.eks. hardwarekonfiguration og softwareversion. Denne side kan også vises ved at klikke på **Printerinformation** i den venstre ramme.

Værdier:

Dell -servicetagnummer	Viser Dell service tag.	
Ekspreservicekode	Viser Dell express service code.	
Tag-nummer for aktiv	Viser printerens tagnummer for aktiv.	
Printer-serienummer	Viser printerens serienummer.	
Hukommelseskapacitet	Viser hukommelseskapaciteten.	
Processorhastighed	Viser processorhastigheden.	
Printerrevisionsniveauer	Firmware-version	Viser revisionsdatoen (revisionsniveau).

Printerjobs

Menuen **Printerjobs** indeholder information på siderne **Jobliste** og **Fuldførte jobs**. Disse sider viser detaljer om status angående hver protokol eller job.

Jobliste

Formål:

At bekræfte de jobs, som er ved at blive behandlet. Klik på knappen **Opfrisk** for at opdatere skærmen.

Værdier:

ID	Viser job-ID'et.
Jobnavn	Viser filnavnet på det job, som bliver behandlet.
Ejer	Viser navnet på jobejereren.
Værtsnavn	Viser navnet på værtscomputeren.
Jobstatus	Viser status af det job, som er ved at blive behandlet.
Jobtype	Viser jobtypen.
Vært I/F	Viser status af værtsinterfacet.
Tidspunkt for leveret job	Viser den dato, hvor jobbet blev sendt.

Fuldførte jobs

Formål:

At kontrollere de fuldførte jobs. De sidste op til 20 jobs vises. Klik på knappen **Opfrisk** for at opdatere skærmen.

Værdier:

ID	Viser job-ID'et.
Jobnavn	Viser filnavnet på det udførte job.
Ejer	Viser navnet på jobejereren.
Værtsnavn	Viser navnet på værtscomputeren.
Outputresultat	Viser status for det udførte job.
Jobtype	Viser jobtypen.
Aftryknummer	Viser det samlede antal sider for jobbet.
Antal ark	Viser det samlede antal ark for jobbet.
Vært I/F	Viser status af værtsinterfacet.
Tidspunkt for leveret job	Viser den dato, hvor jobbet blev sendt.

Printerindstillinger

Brug menuen **Printerindstillinger** til at vise fanerne **Rapport om printerindstillinger**, **Printerindstillinger** og **Vedligeholdelse af printer** og til at konfigurere printerindstillingerne.

De følgende angivne sider vises øverst i højre ramme.

Printerindst.rapporter

Fanen **Printerindst.rapporter** indeholder siderne **Menuindstillinger** og **Rapporter**.

Menuindstillinger

Brug siden **Menuindstillinger** til at få vist de aktuelle indstillinger for printermenuerne.

Rapporter

Formål:

At udskrive forskellige typer rapporter og lister.

Værdier:

Systemindstillinger	Klik på Start for at udskrive rapporten om systemindstillinger.
Panelindstillinger	Klik på Start for at udskrive rapport om panelindstillinger.
PCL-fontliste	Klik på Start for at udskrive Liste over PCL (Hewlett-Packard Printer Control Language)-skrifttyper.
PCL-makroliste	Klik på Start for at udskrive PCL-makrolisten.
Liste over PS-skrifttyper	Klik på Start for at udskrive PS-skrifttypelisten.
PDF-fontliste	Klik på Start for at udskrive PDF-skrifttypelisten.
Jobhistorie	Klik på Start for at udskrive jobhistorie-rapporten.
Fejlhistorie	Klik på Start for at udskrive fejlhistorie-rapporten.
Udskriftstæller	Klik på Start for at udskrive printtæller-rapporten.
Demoside	Klik på Start for at udskrive demosiden.
Protokolmonitor	Klik på Start for at udskrive protokolmonitorrapporten.
Hurtigopkald	Klik på Start for at udskrive hurtigopkaldsrapporten.
Adressebog	Klik på Start for at udskrive adressebogslisten.
Serveradresse	Klik på Start for at udskrive serveradresselisten.
Faxaktivitet	Klik på Start for at udskrive faxaktivitetsrapporten.
Fax venter	Klik på Start for at udskrive Fax ventelisten.
Gemte dokumenter ^{*1}	Klik på Start for at udskrive listen og gemte dokumenter.

^{*1} Dette punkt er kun til rådighed, når **RAM-disk** er aktiveret.

Printerindstillinger

Fanen **Printerindstillinger** indeholder sider for **Systemindstillinger**, **Netværksindstillinger**, **USB-indstillinger**, **PCL-indstillinger**, **PS-indstillinger**, **PDF-indstillinger**, **Sikkerhedsindstillinger**, **Kopieringsstandarder**, **Kopieringsindstillinger**, **Faxstandarder**, **Faxindstillinger**, **Scannerstandarder**, **Standarder for direkte udskrivning/Standarder for direkte USB-udskrift^{*1}** og **MIFARE Customized Card**.

^{*1} Direkte udskrift på Dell Cloud Multifunction Printer | H815dw; USB direkte udskrivning på Dell Smart Multifunction Printer | S2815dn.

Systemindstillinger

Formål:

At konfigurere de grundlæggende printerindstillinger.

Værdier:

Strømsparetid - dvale	Indstiller den tid, printeren bruger på at gå i dvaletilstand, når den har afsluttet et job.
Strømsparetid - dyb dvale	Indstiller den tid, printeren bruger på at gå i dyb dvale, når den har gået i dvaletilstanden.
mm/tomme	Indstiller den måleenhed, der skal anvendes på berøringspanelet enten som mm eller tommer.
Display-lysstyrke	Indstiller lysstyrkeniveauet for berøringspanelskærmen.
Kontrolpaneltone	Indstiller lydstyrken af den tone, der udsendes, når betjeningspanelinputtet er korrekt, eller deaktiverer tonen.
Tone for ugyldig tast	Indstiller lydstyrken af den tone, der udsendes, når betjeningspanelinputtet er forkert, eller deaktiverer tonen.
Tone for maskine klar	Indstiller lydstyrken af den tone, der udsendes, når printeren er klar, eller deaktiverer tonen.
Tone for afsluttet kopiering	Indstiller lydstyrken af den tone, der udsendes, når et kopieringsjob er udført, eller deaktiverer tonen.
Tone for afsluttet job	Indstiller lydstyrken af den tone, der udsendes, når et andet job end et kopieringsjob er udført, eller deaktiverer tonen.
Fejltoner	Indstiller lydstyrken af den tone, der udsendes, når et job afsluttes på unormal vis, eller deaktiverer tonen.
Alarmtone	Indstiller lydstyrken af den tone, der udsendes, når der opstår et problem, eller deaktiverer tonen.
Ikke mere papir-tone	Indstiller lydstyrken af den tone, der udsendes, når printeren løber tør for papir, eller deaktiverer tonen.
Alarmtone for lav toner	Indstiller lydstyrken af den tone, der udsendes, når tonerniveauet er for lavt, eller deaktiverer tonen.
Alarmtone for auto slet	Indstiller lydstyrken af den tone, der udsendes 5 sekunder før printeren foretager en automatisk sletning, eller deaktiverer tonen.
Tone for NFC godkendelse ^{*1}	Indstiller tonens lydstyrke, som udsendes, når et NFC-kort anbringes i NFC-læseren til godkendelse, eller deaktiverer tonen.
Alle toner	Indstiller lydstyrken for alle alarmtonerne, eller deaktiverer alle tonerne.
Lav toner-alarmeddelelse	Angiver, når tonerniveauet er for lavt.
Aktivering med rør af	Indstiller om den skal aktiveres fra tilstanden dvale eller dyb dvale, når du tager røret af på håndsettet på den eksterne telefon.
Auto log udskr.	Indstiller om der skal udskrives en jobhistorik for hvert 20. job.
RAM-disk	Indstiller om der skal allokeres RAM til filsystemet for funktionerne sikker udskrift, prøvetryk, privat postboks-udskrift og offentlig postboks-udskrift.
Panelsprog	Bruges til at angive sproget i berøringspanelet.
Maks. e-mailstørrelse	Indstiller den maksimale størrelse på en e-mail, der kan sendes. Det tilgængelige område er fra 50 til 16384 (KB) (default: 2048).
Autonulstil	Indstiller, hvor lang tid der går, før printeren automatisk nulstiller indstillingerne til standardindstillingerne, når der ikke foretages yderligere indstillinger.
Fejltime-out	Indstiller hvor lang tid printeren venter, før et job, der slutter på unormal vis, stoppes.

Standardpapirstørrelse	Indstiller standarden for udskriftsstørrelsen.
Udskrift ID	Indstiller, hvor der skal udskrives et bruger-ID på udskriftspapiret.
Udskriv tekst	Indstiller, om printerens udskriver PDL-data, som den ikke understøtter, som tekst, når denne type data modtages.
Indsætningsposition for bannerark	Indstiller, hvor der skal indsættes et bannerark i outputtet.
Bannerark, angiv bakke	Indstiller, hvor der skal indsættes et bannerark i outputtet., fra hvilken bakke et bannerark ilægges.
Reservebakke	Indstiller, om der skal anvendes en anden papirstørrelse, når det papir, som er lagt i den specificerede bakke, ikke modsvarer papirstørrelsesindstillingerne for det aktuelle job.
Brevhoved, 2-sidet	Indstiller, om der skal udskrives på begge sider af brevpapiret.
Skift mellem A4 <> Letter	Indstiller, om der skal udskrives A4-formatjobs på papir i Letter-format hvis A4-papir ikke er til rådighed i papirbakkerne og omvendt (Letter-formatjob på papir i A4-format).
Skift mellem A5 <> Statement	Indstiller, om der skal udskrives A5-formatjobs på papir i Statement-format hvis A5-papir ikke er til rådighed i papirbakkerne og omvendt (Statement-formatjob på papir i A5-format).
Rapport 2-sidet udskrift	Indstiller, om der skal udskrives rapporter på begge sider af et papirark.
Brug en anden bakke	Indstiller, om der skal vises en meddelelse for at vælge en anden bakke, når det specificerede papir ikke er til rådighed i papirbakken.
Konvolutkonflikt	Indstiller, om advarselvinduet skal vises, når udskriftsjobbet startes uden indstilling af konvolut-tilstand.
Fortsæt udskrivning efter papirstop	Indstiller, om de fastklemte dokumenter skal genudskrives eller slettes efter papirstop.
Tryk for at udskrive ^{*1}	Indstiller, om printerens skal tilføjes en mobil enhed såsom en tablet- eller smartphone ved at trykke på enheden til (NFC) på printerens.
*1 Dette punkt er kun til rådighed på Dell Cloud Multifunction Printer H815dw.	

Netværksindstillinger

Formål:

At specificere PostScript 3 Compatible-kommunikationsprotokol for denne printer.

Værdier:

PS dataformat	Indstiller PostScript 3 Compatible-kommunikationsprotokol.
---------------	--

USB-indstillinger

Formål:

At ændre USB-indstillingerne på printerens.

Værdier:

USB-port	Angiver USB-interfacet på printerens.
PS dataformat	Indstiller PostScript 3 Compatible-kommunikationsprotokol.
Jobtime-out	Indstiller, hvor lang tid printerens venter på ankomst af data fra computerens.

PCL-indstillinger

Formål:

At ændre PCL-indstillingerne.

Værdier:

Papirbakke	Indstiller papirinputbakken.
Papirstørrelse	Indstiller papirstørrelsen.
Specialstørrelse - Y	Indstiller længden af papir i brugervalgt størrelse. Det disponible område er fra 127 mm (5,0 tomme) til 355 mm (14,0 tomme).
Specialstørrelse - X	Indstiller bredden på papir i brugervalgt størrelse. Det disponible område er fra 77 mm (3,0 tomme) til 215 mm (8,5 tomme).
Retning	Indstiller, hvordan tekst og grafik vender på siden.
2-sidet udskrift	Indstiller dupleksfunktion som standard for alle udskriftsjobs.
Font	Indstiller fonten fra listen over registrerede fonte.
Symbolsæt	Indstiller et symbol, som er indstillet til en specificeret font.
Fontstørrelse	Indstiller fontstørrelsen for skalerbare typografiske fonte.
Font-pitch	Indstiller font-pitchen for skalerbare fonte med fast tegnbredde.
Formularlinje	Indstiller antallet af linjer på en side.
Antal	Indstiller det antal kopier, som skal udskrives.
Billedforstærk.	Indstiller, om billedforstærkningsfunktionen skal aktiveres.
Hex dump	Indstiller, om kilden til et udskriftsjobproblem skal forsøges isoleret. Når Hex dump er valgt, udskrives alle de til printerens sendte data i hexadecimal og tegnrepræsentation. Kontrolkoder udføres ikke.
Kladdeindstilling	Indstiller, om der skal udskrives i konceptindstillingen.
Linjeafslutning	Indstiller, hvordan linjeafslutninger skal behandles.
Ignorer formulartilførsel	Indstiller om man skal ignorere blanke sider, der kun indeholder formulartilførselskontrolkoder.
A4 bred	Indstiller, om bredden på området, hvor der kan udskrives, skal udvides.
Stregkode-tilstand	Indstiller, om stregkode-tilstand, som er velegnet til udskrivning af stregkoder, skal aktiveres.

PS-indstillinger

Formål:

At ændre de printerindstillinger, som kun påvirker jobs, som anvender PostScript 3 Compatible-emuleringsprintersprog.

Værdier:

PS-fejlrapport	Indstiller om printerens skal udskrive fejlindhold for det PostScript 3 Compatible sidebeskrivelsesprog.
PS-jobtimeout	Indstiller udførelsestiden for ét PostScript 3 Compatible-job.
Papirvalgstilstand	Indstiller måden som bakken for PostScript 3 Compatible-modus vælges på.

PDF-indstillinger

Formål:

At ændre PDF-indstillingerne.

Værdier:

Antal	Indstiller antal kopier.
2-sidet udskrift	Indstiller, om der skal udskrives på begge sider af et papirark.
Udskrivningsindstilling	Indstiller en udskriftsindstilling.
PDF-kodeord	Indstiller et kodeord.
Indtast PDF-kodeord igen	Bekræfter det angivne kodeord.
Samling	Indstiller, om outputtet skal sorteres.
Outputstørrelse	Indstiller papirstørrelsen på outputtet.
Layout	Indstiller layoutet af outputtet.
Registrér opgaveseparator	Indstiller, om jobafslutning ved løbende udskrivning af PDF-filer fra USB-hukommelsen skal registreres.

Sikkerhedsindstillinger

Panellås

Formål:

At indstille en begrænset adgang til Administ.indstillinger med et kodeord og at indstille eller ændre kodeordet.

Værdier:

Panellåsindstill. ^{*1}	Aktiverer/deaktiverer kodeordsbeskyttelse til Admin.indstillinger.
Nyt kodeord	Indstiller et kodeord, der er nødvendigt for adgang til Admin.indstillinger.
Skriv kodeord igen	Bekræfter det angivne kodeord.

^{*1} Nogle indstillingspunkter i Sikkerhedsindstillinger vises kun, når dette indstillingspunkt er aktiveret.



BEMÆRK: Du kan indstille kodeordet for **Dell Printer Configuration Web Tool** fra **Indstil kodeord** i **Printserverindstillinger**.

Funktionskontrol

Formål:

At angive, om kopierings-, scannings-, fax- og udskrivningsfunktionerne skal låses med en adgangskode eller for at ændre adgangskoden.

Værdier:

Kopier	Indstiller om kopifunktionen skal låses med en adgangskode.
Scan til e-mail	Indstiller om Scan til email-funktionen skal låses med en adgangskode.
Fax	Indstiller om faxfunktionen skal låses med en adgangskode.
Faxdriver	Indstiller, om Faxdriver funktionen skal aktiveres eller deaktiveres.
Mappen Scan til netværk	Indstiller, om funktionen Scan til netværk skal låses med en adgangskode.
Scan til computer	Indstiller, om Scan til computer-funktionen skal låses med en adgangskode.
PC Scan	Indstiller om PC Scan-funktionen skal låses med en adgangskode.

Scan til USB	Indstiller om Scan til USB-funktionen skal låses med en adgangskode.
Direkte USB-udskrivning	Indstiller om funktionen for direkte USB-udskrivning skal låses med en adgangskode.
Kopier af ID	Indstiller, om ID-kopi-funktionen skal aktiveres eller deaktiveres.
USB-funktioner - Vis, når installeret	Indstiller om der skal vises en skærm med USB-drev registreret , når en USB-hukommelse indsættes i printeren.
Nyt kodeord	Indstiller en adgangskode, der kræves for at få adgang til kopierings-, scannings-, fax- og udskriv fra USB-funktionerne.
Skriv kodeord igen	Bekræfter det angivne kodeord.

 **BEMÆRK:** Du kan indstille kodeoret for **Dell Printer Configuration Web Tool** fra **Indstil kodeord i Printserverindstillinger**.

Fortrolig modtagelse

Formål:

Muliggør at beskytte alle indgående faxbeskeder med kodeord. Når funktionen til sikker modtagning er aktiveret, gemmer printeren indgående faxbeskeder og udskriver dem, når det korrekte kodeord er angivet i betjeningspanelet.

Værdier:

Fortrolig modtag.indstilling	Aktiverer/deaktiver beskyttelse af alle indgående faxbeskeder med kodeord.
Nyt kodeord	Indstiller et kodeord for udskrivning af indgående faxbeskeder.
Skriv kodeord igen	Bekræfter det angivne kodeord.

 **BEMÆRK:** Du kan indstille kodeoret for **Dell Printer Configuration Web Tool** fra **Indstil kodeord i Printserverindstillinger**.

Skrivebordslogin

 **BEMÆRK:** Denne Skrivebordslogin-funktion er kun til rådighed på Dell Smart Multifunction Printer | S2815dn.

Formål:

Vælg metoden for brugergodkendelse som enten lokal godkendelse eller fjerngodkendelse. For at bruge fjerngodkendelsesmetoden skal LDAP-serveren eller Kerberos-serveren bruges til at godkende brugeren.

Værdier:

Skrivebordsgodkendelse	Indstiller godkendelsesmetode.	
	Lokal godkendelse*	Brug den lokale godkendelsesmetode.
	Ekstern godkendelse	Brug godkendelse via ekstern server.
Godkendelsessystem	Klik for at vise siden Godkendelsessystem og angive indstillinger for godkendelsessystem.	
Historik for brugerlogin	Indstiller, om funktionen med historik for brugerlogin skal aktiveres.	

Rediger e-mailadresse-felter

Formål:

At indstille, om det skal muliggøres at redigere transmissionskilden, når du bruger Scan til email-funktionen.

Bekræft modtagere

Formål:

At indstille, om der skal bekræftes igen, før fax- og scanjob afsendes.

Download af software

Formål:

At indstille, om downloading af firmware skal opdateres.

Viser netværksinformation

Formål:

At indstille, om netværksinformation skal vises i meddelelsesfeltet på skærmen **Startside**.

Loginfejl

Formål:

At angive, hvor mange gange en administrator kan forsøge at logge på en **Panellås**, **Funktionskontrol** og **Fortrolig modtagelse**.

NFC godkendelse



BEMÆRK: Funktionen NFC-godkendelse er kun til rådighed på Dell Cloud Multifunction Printer | H815dw.

Formål:

Til at indstille om godkendelse med NFC godkendelsekortet skal være tilladt.

FIPS 140-2-valideringstilstand



BEMÆRK: FIPS 140-2-valideringsfunktionen er kun tilgængelig på Dell Smart Multifunction Printer | S2815dn.

Formål:

At indstille, om der skal bruges FIPS 140-2 niveau-1-godkendte krypteringsalgoritmer til RSA-moduler.



BEMÆRK: Kommunikation ved hjælp af følgende protokoller krypteres ikke vha. FIPS 140-2 niveau-1-godkendte krypteringsalgoritmer, selvom FIPS 140-2-valideringstilstand er aktiveret. Brugere rådes til at slå dem fra manuelt, når FIPS 140-2-valideringstilstand er aktiveret:

- SNMP v3
- SMB
- Direkte PDF-udskrivning



BEMÆRK: Denne funktion er muligvis ikke tilgængelig for visse modeller.

Indstil tilgængeligt klokkeslæt - Kopier/scan/fax/udskriv

Formål:

At angive det klokkesæt, hvor sikkerhedsindstillingen for kopierings-, scannings-, fax- og udskrivningsfunktioner skal aktiveres.

Værdier:

Indstil tilgængeligt klokkeslæt	Muliggør at angive den tilgængelige tidsperiode for kopierings-, scannings-, fax- og udskrivningsfunktionerne.
Starttidspunkt	Indstiller starttidspunktet for den tilgængelige tidsperiode for kopierings-, scannings-, fax- og udskrivningsfunktionerne.
Afslutningstidspunkt	Indstiller sluttidspunktet for den tilgængelige tidsperiode for kopierings-, scannings-, fax- og udskrivningsfunktionerne.
Gentagelse	Indstiller ugedagen, hvor indstillingen gentages.

Udløb af sikkert job



BEMÆRK: Funktionen Udløb af sikkert job er kun til rådighed, når **RAM-disk** er aktiveret.

Formål:

At angive datoen og klokkeslættet, hvor filerne, der er gemt som Sikkerhedstryk på RAM-disken, skal slettes.

Værdier:

Udløbsmodus	Giver mulighed for at indstille datoen for sletning af filer gemt som Sikker udskrift på RAM-disken.
Udløbsklokkeslæt	Indstiller tidspunktet for, hvornår filerne, der er gemt som Sikkerhedstryk på RAM-disken, slettes.
Gentagelse	Indstiller perioden, hvor indstillingen skal gentages.
Ugentlige indstillinger	Indstiller ugedagen, hvor indstillingen gentages.
Månedlige indstillinger	Indstiller dagen i måneden, hvor indstillingen gentages.

Kopistandarder**Formål:**

At oprette dine egne standardindstillinger for kopiering.

Værdier:

Vælg bakke	Indstiller standardinputbakken.
Samling	Indstiller, om et kopieringsjob skal sorteres.
Reducer/forstør	Indstiller standardforholdet mellem reduktion/forstørrelse.
Special reducer/forstør	Indstiller specialforholdet mellem reduktion/forstørrelse.
Originalstørrelse	Indstiller papirstørrelsen på originalen.
Original type	Indstiller typen af originalen.
Mørkere/lydere	Indstiller standarddensiteten ved kopiering.
Skarphed	Indstiller standardniveauet for skarphed.
Autoeksponering	Indstiller, om originalens baggrund skal undertrykkes for at forbedre teksten på kopien.
Autoeksponeringsniveau	Indstiller niveauet for baggrundsundertrykkelse.

Kopieringsindstillinger**Formål:**

At konfigurere kopieringsindstillingerne.

 **BEMÆRK:** Værdier, som er mærket med en asterisk (*), er fabriksstandard-menuindstillinger.

Værdier:

2-sidet kopiering	Indstiller, om der skal udskrives på begge sider af et papirark.	
Indbinding af original	Indstiller indbindingspositionen for 2-sidet kopiering.	
2 op	Fra *	Foretager ikke Flere op-udskrivning.
	Auto	Reducerer automatisk de originale sider, så de passer på et ark papir.
	Manuel	Udskriver de originale sider på et ark papir i den størrelse, der er angivet for Reducer/forstør .
Margin top/bund	Indstiller værdien for de øverste og nederste marginer inden for intervallet fra 0 mm (0,0 tomme) til 50 mm (2,0 tomme).	
Margin ven./højre	Indstiller værdien for venstre og højre margin inden for intervallet fra 0 mm (0,0 tomme) til 50 mm (2,0 tomme).	
Margin midt	Indstiller værdien for mellemmarginen inden for intervallet fra 0 mm (0,0 tomme) til 50 mm (2,0 tomme).	

Faxstandarder

Formål:

At oprette dine egne standardindstillinger for fax.



BEMÆRK: Værdier, som er mærket med en asterisk (*), er fabriksstandard-menuindstillinger.

Værdier:

Opløsning	Standard*	Egnet til dokumenter med tegn i normal størrelse.
	Fin	Egnet til dokumenter, der indeholder små tegn eller tynde linjer eller dokumenter, der er udskrevet ved hjælp af matrixprinter.
	Superfin	Egnet til dokumenter, der indeholder meget fine detaljer. Tilstanden til superfin aktiveres kun, hvis den eksterne maskine også understøtter opløsningen Superfin.
	Foto	Egnet til dokumenter, der indeholder fotografiske billeder.
2-sidet scanning	Indstiller om begge sider af dokumentet skal scannes.	
Indbinding af original	Indstiller indbindingspositionen for 2-sidet scanning.	
Mørkere/lysere	Indstiller standarddensiteten for at faxe dine dokumenter som lysere eller mørkere.	
Forsinket afsendelse	Indstiller starttidspunktet for faxtransmissionen, når der sendes en faxbesked på et bestemt tidspunkt.	

Faxindstillinger

Formål:

At konfigurere faxindstillingerne.



BEMÆRK: Du kan ikke indstille punkterne på siden **Faxindstillinger**, medmindre du konfigurerer landekoden under **Land**.



BEMÆRK: Værdier, som er mærket med en asterisk (*), er fabriksstandard-menuindstillinger.

Værdier:

Faxnummer	Muliggør at indtaste printerens faxnummer, der udskrives i faxbeskedernes hoved.
Land	Indstiller det land, hvor printeren bruges.
Faxhovednavn	Giver dig mulighed for at indtaste et navn, der udskrives i faxbeskedernes hoved.
Linjetype	Indstiller standardlinjetypen; PSTN eller PBX.
Linjemonitor	Indstiller lydstyrken af linjemonitoren, der udsender lyd under overvågning af en transmission via den interne højttaler, indtil der er oprettet en forbindelse.
DRPD-mønster	Indstiller indstillingen DRPD (Distinctive Ring Pattern Detection) fra Mønster1 til Mønster7 . DRPD er en tjeneste, som visse telefonselskaber stiller til rådighed.

Modtagetilstand	Telefon	Automatisk modtagelse af faxbeskeder er slået fra. Du kan modtage en fax ved at løfte røret på den eksterne telefon og indtaste en fjernmodtagekode eller ved at trykke på Modtag i Lagt på og derefter trykke på knappen Modtag . Flere oplysninger om Manuel modtagelse findes under “Manuel modtagelse af en fax i telefontilstand”.
	Fax*	Modtager faxbeskeder automatisk.
	Telefon/fax	Når printeren modtager en indgående fax, ringer den eksterne telefon i den tid, der er angivet i Automodtag fax/telefon , hvorefter printeren automatisk modtager en faxbesked. Hvis det indgående opkald ikke er en fax, giver printeren en biplyd via den interne højttaler, hvilket angiver, at opkaldet er et telefonopkald.
	Telefonsvarer/fax	Printeren kan dele en telefonlinje med en telefonsvarer. I denne tilstand overvåger printeren faxsignalet og opsamler linjen, hvis der er faxtoner. Hvis telefonkommunikationen i dit land er seriel, understøttes denne tilstand ikke.
	DRPD	Før du bruger indstillingen DRPD (Distinctive Ring Pattern Detection), skal telefonselskabet have installeret en karakteristisk ringetjeneste på din telefonlinje. Når telefonselskabet har stillet et separat nummer til rådighed for brug af faxen med et karakteristisk ringemønster, skal du konfigurere faxindstillingerne til at overvåge, om det pågældende ringemønster forekommer.
Ringetonestyrke	Indstiller lydstyrken på ringetonen, som angiver at et indkommende opkald er et telefonopkald, via den interne højttaler, når Modtagetilstand er indstillet til Telefon/fax .	
Automodtag fax	Indstiller det interval, hvorefter printeren går i faxmodtagelsestilstand efter at have besvaret et indgående opkald.	
Automodtag telefon/fax	Angiver det interval, hvorefter printeren går i faxmodtagelsestilstand, efter at den eksterne telefon modtager et indgående opkald.	
Automodtag el. svar fax	Indstiller det interval, hvorefter printeren går i faxmodtagelsestilstand, efter at den eksterne telefonsvarer modtager et indgående opkald.	
Junkfax-indstilling	Indstiller, om uønskede faxbeskeder skal afvises ved kun at acceptere faxbeskeder fra de numre, der er registreret i telefonbogen.	
2-sidet udskrift	Indstiller, om der skal udskrives på begge sider af et papirark.	
Fjernmodtagning	Indstiller, om der skal modtages en faxbesked ved at indtaste en kode til fjernmodtagning på den eksterne telefon.	
Fjernmodtagetone	Indstiller den 2-cifrede kode til fjernmodtagning, når Fjernmodtagning er slået Til .	
Annuler størrelse	Indstiller, om der skal slettes tekst eller billeder nederst på faxsiden, når hele siden ikke passer til outputpapiret. Hvis du vælger Autoreduktion reduceres faxsiden automatisk, så den passer til outputpapiret og kasserer hverken billeder eller tekst i bunden af siden.	
Videresendt fax modtaget	Indstiller, om indgående faxbeskeder skal videresendes til en angivet destination.	
Videresendelsesnr.	Muliggør at indtaste faxnummeret på den destination, som indgående faxbeskeder videresendes til.	
E-mail-adresse 1 til videresendelse	Giver dig mulighed for at indtaste den e-mailadresse, som indgående faxer skal videresendes til.	
E-mail-adresse 2 til videresendelse	Giver dig mulighed for at indtaste den e-mailadresse, som indgående faxer skal videresendes til.	
E-mail-adresse 3 til videresendelse	Giver dig mulighed for at indtaste den e-mailadresse, som indgående faxer skal videresendes til.	
E-mail-adresse 4 til videresendelse	Giver dig mulighed for at indtaste den e-mailadresse, som indgående faxer skal videresendes til.	
E-mail-adresse 5 til videresendelse	Giver dig mulighed for at indtaste den e-mailadresse, som indgående faxer skal videresendes til.	
Servertype	Indstiller servertypen.	

Serveradresse	Indstiller den serveradresse, der er registreret under server-ID'et.
Serverport-nummer	Indstiller serverportnummeret.
Lognavn	Indstiller login-navnet.
Loginkodeord	Indstiller loginkodeordet.
Skriv kodeord igen	Indtast kodeordet igen for at bekræfte den.
Fællesnavn	Indstiller fællesnavnet.
Serversti	Indstiller serverstien.
Genopkaldsforsøg	Indstiller antallet af genopkaldsforsøg (0-13), der skal foretages, hvis destinationsfaxnummeret er optaget. Hvis du angiver 0, ringer printerens ikke igen.
Interval for genopkald	Indstiller intervallet (1-15 minutter) mellem genopkaldsforsøg.
Gensendelsesforsinkelse	Indstiller intervallet (3-255 sekunder) mellem forsøg på genafsendelse.
Tone/Impuls	Indstiller, om der skal bruges tone- eller impulsopkald.
Foropkald	Indstiller, om der skal indstilles et opkaldsnummer med præfiks.
Opkaldsnummer med præfiks	Indstiller et opkaldsnummer med præfiks på op til fem cifre. Der ringes til dette nummer, før der ringes til et automatisk opkaldsnummer. Dette er nyttigt i forbindelse med adgang til PABX (Private Automatic Branch Exchange).
Fax-forside	Indstiller, om der skal vedhæftes en forside til faxbeskederne.
Faxhoved ^{*1}	Indstiller, om der skal udskrives oplysninger om afsenderen i faxbeskederens hoved.
ECM	Indstiller, om ECM (Error Correction Mode) skal aktiveres. Hvis du vil bruge ECM'en, skal eksterne maskiner også understøtte ECM'en.
Modemhastighed	Muliggør at justere hastigheden på faxmodemmet, når der sker en fejl under afsendelse eller modtagelse af en faxbesked.
Viser manuelle faxmodtagere	Indstiller om modtagerfaxnummeret skal vises på skærmen for Send fax , når en fax sendes manuelt.
Faxaktivitet	Indstiller, om der automatisk skal udskrives en faxaktivitetsrapport, hver gang der har været 50 indgående og udgående faxkommunikationer.
Fax transmit	Indstiller, om der skal udskrives en transmissionsrapport efter hver faxtransmission eller kun, når der opstår en fejl.
Faxudsendelse	Indstiller, om der skal udskrives en transmissionsrapport efter hver faxtransmission til flere destinationer eller kun, når der opstår en fejl.
Faxprotokol	Indstiller, om der skal udskrives en protokolmonitorrappport efter hver faxtransmission eller kun, når der opstår en fejl.
*1 Dette punkt er kun tilgængeligt, når Land er angivet til USA .	

Scannestandarder

Formål:

At oprette dine egne standardindstillinger for scanning.

Værdier:

Filformat	Indstiller det filformat, som scannede dokumenter skal gemmes i.
Outputfarve	Indstiller, om der skal scannes i farve eller i sort/hvid.
Opløsning	Indstiller standardopløsningen for scanning.
Originalstørrelse	Indstiller papirstørrelsen på originalen.
2-sidet scanning	Indstiller om begge sider af dokumentet skal scannes.
Indbinding af original	Indstiller indbindingspositionen for 2-sidet scanning.

Mørkere/lysere	Indstiller standarddensiteten ved scanning.
Skarphed	Indstiller standardniveauet for skarphed.
Kontrast	Indstiller standardniveauet for kontrast.
Autoeksponering	Indstiller, om originalens baggrund skal undertrykkes for at forbedre teksten for de scannede data.
Autoeksponeringsniveau	Indstiller standardniveauet for baggrundsundertrykkelse.
Margin top/bund	Indstiller værdien for de øverste og nederste marginer inden for intervallet fra 0 mm (0,0 tomme) til 50 mm (2,0 tomme).
Margin ven./højre	Indstiller værdien for venstre og højre margin inden for intervallet fra 0 mm (0,0 tomme) til 50 mm (2,0 tomme).
Margin midt	Indstiller værdien for mellemmarginen inden for intervallet fra 0 mm (0,0 tomme) til 50 mm (2,0 tomme).
TIFF-filformat	Indstiller TIFF-filformatet til TIFF V6 eller TTN2.
Billedkomprimering	Indstiller niveauet af billedkomprimering.
Filnavngivning	Indstiller de detaljerede indstillinger for Filnavngivning til Auto , Tilføj præfiks eller Tilføj suffiks .
Præfiks/suffiks streng	Indstiller de tekster, der tilføjes, når Tilføj præfiks eller Tilføj suffiks bliver valgt.
Opret mappe	Bruges til at vælge, om der skal oprettes en mappe, når der scannes dokumenter.

Standarder for direkte udskrivning/Standarder for USB direkte udskr.

 **BEMÆRK:** Funktionen Standarder for direkte udskrivning er til rådighed på Dell Cloud Multifunction Printer | H815dw; funktionen USB direkte standarder for udskrift er til rådighed på Dell Smart Multifunction Printer | S2815dn.

Formål:

At oprette din egen indstilling for **Standarder for direkte udskrivning/Standard for direkte USB-udskrivning**.

Værdier:

Vælg bakke	Indstiller standardinputbakken.
2-sidet udskrift	Indstiller, om der skal udskrives på begge sider af et papirark.
Layout	Indstiller standard for papirlayout, når der er valgt Layout .
Billedtyper	Indstiller udskriftsbilledkvaliteten ved udskrivning af dokumenter.
Samling	Indstiller, om outputtet skal sorteres.
PDF-kodeord	Indstiller et kodeord.
Indtast PDF-kodeord igen	Bekræfter det angivne kodeord.

MIFARE brugerdefineret kort

 **BEMÆRK:** Funktionen MIFARE brugerdefineret kort er kun til rådighed på Dell Cloud Multifunction Printer | H815dw.

Formål:

Til registrering af SSFC formaterede **NFC ID**-kort.

Værdier:

Bruger-id blok 1	Muliggør at registrere MIFARE brugerdefineret kort.
Bruger-id blok 2	Muliggør at registrere MIFARE brugerdefineret kort.
Bruger-id blok 3	Muliggør at registrere MIFARE brugerdefineret kort.

Vedligeholdelse af printer

Fanen Vedligeholdelse af printer tab includes the Papirdensitet, Juster overføringsenhed, Juster fuser, Justér densitet, Skema, Rengør fremkalder, Rengør remenhed, Gendan stand., Initialiser udskrivningstæller, Lager, Ikke-Dell toner, Indstil højde, Reducér elektrostatisk hukommelse, Reducér skygger, Ur-indstillinger og Web Link tilpasning.

Papirdensitet

Formål:

At angive papirdensiteten.

Værdier:

Almindeligt	Indstiller densiteten for almindeligt papir til Mager (<81 g/m ²) eller Normal .
-------------	--

Juster overføringsenhed

Formål:

At specificere de optimale spændingsindstillinger til udskrivning for overføringsenheden. For at sænke spændingen, angiv negative værdier. For at øge temperaturen, angiv positive værdier.

Det er ikke sikkert, at standardindstillingerne giver den bedste udskriftskvalitet på alle papirtyper. Hvis du ser marmorering på det udskrevne papir, skal du prøve at hæve spændingen. Hvis du ser hvide prikker på det udskrevne papir, skal du prøve at sænke spændingen.

 **FORSIGTIG: Udskriftskvaliteten varierer afhængig af de indstillingsværdier, du vælger for denne post.**

Værdier:

Almindeligt (60-80 g/m ²)	Indstiller referencespændingsindstillingen for overføringsenheden for almindeligt papir inden for området fra -5 til 10.
Almindeligt, tyk (81-105 g/m ²)	Indstiller referencespændingsindstillingen for overføringsenheden for tykt almindeligt papir inden for området fra -5 til 10.
Omslag (106-163 g/m ²)	Indstiller referencespændingsindstillingen for overføringsenheden for omslagspapir inden for området fra -5 til 10.
Omslag tyk (164-216 g/m ²)	Indstiller referencespændingsindstillingen for overføringsenheden for tykt omslagspapir inden for området fra -5 til 10.
Ru overflade	Indstiller referencespændingsindstillingen for overføringsenheden for tykt papir med ru overflade inden for området fra -5 til 10.
Etikette	Indstiller referencespændingsindstillingen for overføringsenheden for etiketter inden for området fra -5 til 10.
Konvolut	Indstiller referencespændingsindstillingen for overføringsenheden for konvolutter inden for området fra -5 til 10.
Japansk postkort	Indstiller referencespændingsindstillingen for overføringsenheden for japanske postkort inden for området fra -5 til 10.

Juster fuser

Formål:

At specificere de optimale indstillinger for udskrivningstemperatur for fuseren. For at sænke temperaturen, angiv negative værdier. For at øge temperaturen, angiv positive værdier.

Det er ikke sikkert, at standardindstillingerne giver det bedste resultat på alle papirtyper. Hvis det trykte papir bliver krøllet, kan du prøve at sænke temperaturen. Hvis toneren ikke indebrændes ordentligt på papiret, kan du prøve at hæve temperaturen.

 **BEMÆRK:** Udskriftskvaliteten varierer afhængig af de indstillingsværdier, du vælger for denne post.

Værdier:

Almindeligt (60-80 g/m ²)	Indstiller temperaturindstillingerne for fuseren for almindeligt papir inden for området fra -3 til 3.
Almindeligt, tyk (81-105 g/m ²)	Indstiller temperaturindstillingerne for fuseren for tykt almindeligt papir inden for området fra -3 til 3.
Omslag (106-163 g/m ²)	Indstiller temperaturindstillingerne for fuseren for omslagspapir inden for området fra -3 til 3.
Omslag tyk (164-216 g/m ²)	Indstiller temperaturindstillingerne for fuseren for tykt omslagspapir inden for området fra -3 til 3.
Ru overflade	Indstiller temperaturindstillingerne for fuseren for papir med ru overflade inden for området fra -3 til 3.
Etikette	Indstiller temperaturindstillingerne for fuseren for etiketter inden for området fra -3 til 3.
Konvolut	Indstiller temperaturindstillingerne for fuseren for konvolutter inden for området fra -3 til 3.
Japansk postkort	Indstiller temperaturindstillingerne for fuseren for japanske postkort inden for området fra -3 til 3.

Justér densitet

Formål:

At justere niveauet for densitet.

Værdier:

Mørkere3	Justerer niveauet for densitet mørkere end den normale indstilling.
Mørkere2	
Mørkere1	
Normal	Fungerer godt med standard maskinskrevne eller udskrevne dokumenter.
Lysere1	Justerer niveauet for densitet lysere end den normale indstilling.
Lysere2	
Lysere3	

Skema

Formål:

At udskrive forskellige tabeller, der kan bruges til diagnosticering af printeren.

Værdier:

Pitch-skema	Udskriv	Udskriver en fuld halvtoneside. Udskriver også en side til kontrol af pitch. I alt udskrives der to sider.
Sort	Udskriv	Udskriver et skema med sort. 1-sidet udskriver et skema på den ene side af papiret. 2-sidet udskriver et skema med sort på begge sider af papiret.
Justeringstabel	Udskriv	Udskriver en tabel til kontrol af korrekt justering af udskrivningen på papiret.

Rengør fremkalder

Formål:

At omrøre fremkalderen i tromlepatronen.

Værdier:

Rengør fremkalder	Start	Omrører fremkalderen i tromlepatronen.
Opfrisk toner	Start	Udstøder toneren i tromlepatronen og leverer frisk toner fra tonerpatronen.

Rengør remenhed

Formål:

At rengøre overføringsenheden.

Værdier:

Rengør remenhed	Start	Rengør overføringsenheden.
-----------------	-------	----------------------------

Nulstil standardindstillinger

Formål:

At initialisere det ikke-flygtige (NV) lager. Når denne funktion er udført og printeren er genstartet, genindstilles alle menuparametre til deres standardværdier.

Værdier:

Nulstil standardindstillinger	Gendan faxstandarder og genstart printer.	Klik på Start for at gendanne faxnummerposterne i adressebogen.
	Gendan scannestandarder, og genstart printer.	Klik på Start for at gendanne e-mail og serveradresseposterne i adressebogen.
	Nulstil standardindstillinger for brugerkonto og genstart printer.* ¹	Klik på Start for at nulstille brugerkontoposter.
	Nulstil sektionen for brugerapp standarder og genstart printer.* ¹	Klik på Start for at nulstille brugerprogramposterne.
	Gendan systemstandarder og genstart printer.	Klik på Start for at gendanne systemparametrene.
Guiden Tænd	Guiden Tænd	Klik på Start for at udføre den første konfiguration af printeren.

*¹ Dette punkt er kun til rådighed på Dell Cloud Multifunction Printer | H815dw.

Initialiser udskrivningsmåler

Formål:

At initialisere printerens udskrivningstæller. Når udskriftsmåleren initialiseres, nulstilles måleren til 0.

Opbevaring

 **BEMÆRK:** Lagerfunktionen er kun til rådighed, når **RAM-disk** er aktiveret.

Formål:

At rydde alle filer, der er lagret på RAM disk.

Værdier:

Ryd lager* ¹	Alt klart	Klik på Start for at rydde alle filer, der er gemt som Sikker udskrift, Prøveudskrift, Privat postboks-udskrift og Offentlig postboks-udskrift på RAM disken.
	Sikkert dokument	Klik på Start for at rydde alle filer, der er gemt som Sikker udskrift, Prøveudskrift, Privat postboks-udskrift og Offentlig postboks-udskrift på RAM disken.
	Lagret dokument	Klik på Start for at rydde alle filer, der er lagret på RAM disken.

*¹ Dette punkt er kun til rådighed, når **RAM-disk** er aktiveret.

Ikke-Dell toner

Formål:

At bruge tonerpatron fra en anden fabrikant.

 **ADVARSEL:** Brug af en ikke-Dell-tonerpatron kan medføre, at din printer bliver alvorligt ødelagt. Garantien dækker ikke skader, der skyldes brug af tonerpatroner, der ikke er fra Dell.

Indstil højde

Formål:

At specificere højden på det sted, hvor printeren er installeret.

Udladningsfænomenet for opladning af fotolederen afviger med barometertrykket. Justeringer udføres ved at specificere højden på den lokalitet, hvor printeren anvendes.

Reducér elektrostatisk hukommelse

Formål:

At gøre udskriftsmellemrummet bredere for ikke at efterlade tonerstriber på næste side.

 **BEMÆRK:** Når **Reducér elektrostatisk hukommelse** er indstillet til **Til**, sænkes udskrivningshastigheden.

Reducér skygger

Formål:

At reducere negativt ghost.

Ur-indstillinger

Formål:

At specificere indstillinger for uret.

Værdier:

Datoformat	Indstiller datoformatet: ÅÅÅÅ/MM/DD, MM/DD/ÅÅÅÅ, eller DD/MM/ÅÅÅÅ.
Tidsformat	Indstiller tidsformatet; 24 timer eller 12 timer.
Tidszone	Indstiller tidszonen.
Indstil dato	Indstiller den aktuelle dato.

Indstil tid	Indstiller den aktuelle tid.
-------------	------------------------------

Weblink-tilpasning

Formål:

At vise et link til bestilling af forbrugsdele, der kan fås adgang til fra **Bestil tilbehør på:** i den venstre ramme.

Værdier:

Select Reorder URL	Indstiller en URL, der kan sammenkædes med Bestil tilbehør på:
Almindelig	Viser den almindelige URL (http://accessories.us.dell.com/sna), som kan linkes til Bestil tilbehør på:
Første	Viser premier-URL'en (http://premier.dell.com), som kan linkes til Bestil tilbehør på:

Udskrivningsserverindstillinger

Brug menuen **Udskrivningsserverindstillinger** til at angive typen af printerinterface og de nødvendige betingelser for kommunikation.

De følgende angivne sider vises øverst i den højre ramme.

Udskrivningsserver-rapporter

Fanen **Udskrivningsserver-rapporter** indeholder **Udskrivningsserver-indstillingsside** og **E-mail server-indstillingsside**.

Udskrivningsserver-indstillingsside

Viser de aktuelle indstillinger for TCP/IP (Transmission Control Protocol/Internet Protocol) og udskrivningsporte.

Konfigurationsside for e-mail-server

Viser de aktuelle indstillinger for e-mailserveren.

Udskrivningsserverindstillinger

Fanen **Udskrivningsserverindstillinger** indeholder siderne **Grundlæggende information**, **Port-indstillinger**, **TCP/IP**, **SMB**, **E-mail-server**, **Bonjour (mDNS)**, **SNMP**, **Scan til netværksmappe**, **SNTP**, **AirPrint**, **Mopria**, **Google Cloud-udskrivning**, **Dell Document Hub^{*1}**, **Proxyserver**, **Wi-Fi^{*1}**, **Wi-Fi Direct^{*1}** og **Nulstil udskrivningsserver**.

^{*1} Dette punkt er kun til rådighed på Dell Cloud Multifunction Printer | H815dw.

Grundlæggende information

Formål:

At konfigurere grundlæggende information om printeren.

Værdier:

Systemindstillinger	Printernavn	Indstiller navnet på printeren.
	Lokalitet	Indstiller placeringen af printeren.
	Kontaktperson	Indstiller kontaktpersonens navn og nummer samt andre oplysninger om printeradministratoren og servercentret.
	Administrator e-mailadresse	Indstiller kontaktadressen til printeradministratoren og servicecentret.
	Tag-nummer for aktiv	Angiver printerens tagnummer for aktiv.

Dell Printer Configuration web Tool-indstillinger	Auto-opfriskning	Opfrisker indholdet på statusdisplaysiderne automatisk.
	Auto-opfriskningsinterval	Indstiller tidsintervallet for automatisk opfriskning af indholdet for statusdisplaysiderne fra 15 til 600 sekunder.

 **BEMÆRK:** Auto-opfriskning-egenskaben er effektiv for indholdet af toprammen, siderne **Printerstatus**, **Jobliste** og **Fuldførte jobs**.

Port-indstillinger

Formål:

At aktivere eller deaktivere funktioner til port- og administrationsprotokoller.

Værdier:

Ethernet ^{*1}	Ethernet-indstillinger	Auto	Registrerer automatisk Ethernet-transmissionshastigheden og dupleksindstillingerne.
		10Base-T halv-dupleks	Vælger 10Base-T halv-dupleks som standardværdi.
		10Base-T fuld-dupleks	Vælger 10Base-T fuld-dupleks som standardværdi.
		100Base-TX halv-dupleks	Vælger 100Base-TX halv-dupleks som standardværdi.
		100Base-TX fuld-dupleks	Vælger 100Base-TX fuld-dupleks som standardværdi.
		1000Base-T fuld-dupleks	Vælger 1000Base-T fuld-dupleks som standardværdi.
		Aktuelle Ethernet-indstillinger	Viser de aktuelle indstillinger for Ethernet.
		MAC-adresse	Viser printerens MAC-adresse.
		Energieffektiv Ethernet	Indstiller, om funktionen Energieffektiv Ethernet skal aktiveres.
	Portstatus	LPD	Indstiller, om LPD skal aktiveres.
Port9100		Indstiller, om Port9100 skal aktiveres.	
IPP		Indstiller, om IPP skal aktiveres.	
WSD-udskrivning		Indstiller, om udskrivning med Web Services on Devices (WSD) skal aktiveres.	
WSD-scan		Indstiller, om scanning med Web Services on Devices (WSD) skal aktiveres.	
Network TWAIN		Indstiller, om Network TWAIN skal aktiveres.	
FTP		Indstiller, om FTP skal aktiveres.	
SMB		Indstiller, om SMB skal aktiveres.	
Bonjour (mDNS)		Indstiller, om Bonjour (mDNS) skal aktiveres.	
E-mail alarm		Indstiller, om E-mail alarm skal aktiveres.	
Telnet		Indstiller, om Telnet skal aktiveres.	
SNMP		Indstiller, om SNMP skal aktiveres.	
Opdater adressebog		Indstiller, om Opdater adressebog skal aktiveres.	
SNTP		Indstiller, om SNTP skal aktiveres.	
Google Cloud-udskrivning	Indstiller om Google Cloud-udskrivning skal aktiveres.		

Udskriv fra widget apps Indstiller, om udskrivning fra widget apps skal aktiveres.

Scan til widget apps Indstiller, om scanning til widget apps skal aktiveres.

*1 Dette punkt er kun til rådighed, når printeren er forbundet ved hjælp af Ethernet-kablet.

 **BEMÆRK:** Indstillingerne på siden **Port-indstillinger** er først anvendt, når printeren genstartes. Når du ændrer eller konfigurerer indstillingerne, skal du klikke på knappen **Anvend nye indstillinger** for at anvende nye indstillinger.

TCP/IP

Formål:

At konfigurere printerens IP-adresse, subnet-maske og protokolomsætter-adresse.

Værdier:

TCP/IP-indstillinger	IP-indstilling	Indstiller IP-indstillingen.		
	Værtsnavn	Indstiller værtsnavnet.		
	IPv4	IP-adresseindstilling	Indstiller metoden til hentning af IP-adressen.	
		Manuel IP-adresse	Når en IP-adresse angives manuelt, tildeles printeren IP'en ved hjælp af formatet nnn.nnn.nnn.nnn. Hver enkelt oktet, som udgør nnn.nnn.nnn.nnn, er en værdi inden for intervallet fra 0 til 255.	
		Manuel subnet-maske	Når en IP-adresse angives manuelt, angives subnet-masken ved hjælp af formatet nnn.nnn.nnn.nnn. Hver enkelt oktet, som udgør nnn.nnn.nnn.nnn, er en værdi i intervallet fra 0 til 255. 255.255.255.255 kan ikke angives som subnet-masken.	
		Manuel protokolomsætter-adresse	Når en IP-adresse angives manuelt, angives protokolomsætter-adressen ved hjælp af formatet nnn.nnn.nnn.nnn. Hver enkelt oktet, som udgør nnn.nnn.nnn.nnn, er en værdi inden for intervallet fra 0 til 255. Det er ikke muligt at angive 127 og en værdi i intervallet fra 224 til 254 som den første oktet i en protokolomsætter-adresse.	
		IPv6	Tillad statsløs adresse	Markér afkrydsningsfeltet for at aktivere Statsløs adresse.
	Anvend manuel adresse		Markér afkrydsningsfeltet for at indstille IP-adressen manuelt.	
	Hent IP-adresse fra DHCP		Muliggør at aktivere eller deaktivere den automatiske indstilling af IP-adressen via DHCP.	
	Manuel adresse		Indstiller IP-adressen. Hvis du vil angive en IPv6-adresse, skal du indtaste adressen efterfulgt af en skråstreg (/) og derefter "64". Du kan få flere oplysninger af systemadministratoren.	
Manuel protokolomsætter-adresse	Indstiller protokolomsætter-adresse.			
	DNS	DNS-domænenavn	Indstiller DNS-domænenavnet.	
	IPv4	Hent DNS-serveradresse fra DHCP	Muliggør at aktivere eller deaktivere den automatiske indstilling af DNS-serveradressen via DHCP.	
		Manuel DNS-serveradresse	Angiver manuelt DNS-serveradressen i formatet xxx.xxx.xxx.xxx, når Hent DNS-serveradresse fra DHCP ikke er markeret.	

IPv6	Hent DNS-serveradresse fra DHCPv6-lite	Markér afkrydsningsfeltet for at hente DNS-serveradressen automatisk fra DHCPv6-lite-serveren.
	Manuel DNS-serveradresse	Indstiller DNS-serveradressen.
DNS dynamisk opdatering (IPv4)	Markér afkrydsningsfeltet for at aktivere dynamiske opdateringer til DNS.	
DNS dynamisk opdatering (IPv6)	Markér afkrydsningsfeltet for at aktivere dynamiske opdateringer til DNS.	
Automatisk generering af søgeliste	Markér afkrydsningsfeltet for automatisk at generere søgelisten.	
Søgedomænenavn	Indstiller søgedomænenavnet. Op til 255 alfanumeriske tegn, punktummer og bindestreger kan bruges. Hvis du har behov for at angive mere end ét domænenavn, skal de adskilles med komma eller semikolon.	
Time-out	Indstiller time-out-perioden mellem 1 til 60 sekunder.	
Prioritet til IPv6 DNS-navngivning	Markér afkrydsningsfeltet for at aktivere DNS-navngivningsegenskaben.	
WINS	WINS-indstilling	Muliggør at aktivere eller deaktivere den automatiske indstilling af den primære og sekundære WINS-serveradresse via DHCP.
	WINS primær server	Angiver den primære WINS-serveradresse manuelt i formatet xxx.xxx.xxx.xxx, når WINS-indstilling ikke er markeret.
	WINS sekundær server	Angiver den sekundære (sikkerhedskopiering) WINS-serveradresse manuelt i formatet xxx.xxx.xxx.xxx, når WINS-indstilling ikke er markeret.
LPD	Tilslutning Time-out	Indstiller timeoutperioden for forbindelser fra 1 til 3.600 sekunder.
	IP-filter (IPv4)	Klik på IP-filter (IPv4) for at indstille IP-filterindstillingerne på siden IP-filter (IPv4) .
Port9100	Portnummer	Indstiller portnummeret fra 9000 til 9999.
	Tilslutning Time-out	Indstiller time-out-perioden for forbindelser til mellem 1 til 3.600 sekunder.
	IP-filter (IPv4)	Klik på IP-filter (IPv4) for at indstille IP-filterindstillingerne på siden IP-filter (IPv4) .
IPP	Printer URI	Viser printer URI.
	Tilslutning Time-out	Indstiller timeoutperioden for forbindelser fra 1 til 1.000 sekunder.
	Portnummer	Viser portnummeret for modtagelse af anmodninger fra klienten.
	Maksimalt antal sessioner	Viser det maksimale antal tilslutninger modtaget samtidigt af klienten.
WSD	Portnummer	Indstiller portnummeret til 80 eller fra 8000 til 9999.
	Modtagning Time-out	Indstiller time-out-perioden for modtagning fra 1 til 65.535 sekunder.
	Notifikation Time-out	Indstiller time-out-perioden for notifikationer fra 1 til 60 sekunder.
	Maksimalt antal TTL	Indstiller det maksimale antal TTL fra 1 til 10.
	Maksimalt antal notifikationer	Indstiller det maksimale antal meddelelser fra 10 til 20.
Network TWAIN	Tilslutning Time-out	Indstiller time-out-perioden for forbindelser til mellem 1 til 65.535 sekunder.
FTP	Kodeord	Indstiller kodeordet for FTP.
	Skriv kodeord igen	Indtast kodeordet igen for at bekræfte den.
	Tilslutning Time-out	Indstiller timeoutperioden for forbindelser fra 1 til 1.000 sekunder.

HTTP	Portnummer	Indstiller portnummeret til 80 eller fra 8000 til 9999.
	Samtidige tilslutninger	Viser det maksimale antal samtidige forbindelser.
	CSRF beskyttelse	Markér afkrydsningsfeltet for at aktivere CSRF-beskyttelse.
	Tilslutning Time-out	Indstiller timeoutperioden for forbindelser fra 1 til 255 sekunder.
Telnet	Kodeord	Indstiller kodeordet for Telnet.
	Skriv kodeord igen	Bekræfter det angivne kodeord.
	Tilslutning Time-out	Indstiller timeoutperioden for forbindelser fra 1 til 1.000 sekunder.
Opdater adressebog	Tilslutning Time-out	Indstiller timeoutperioden for forbindelser fra 1 til 65.535 sekunder.

SMB

Formål:

At angive indstillingen af SMB-protokollen (Server Message Block).

Værdier:

Værtsnavn	Indstiller værtsnavnet på servercomputeren.
Arbejdsgruppe	Indstiller arbejdsgruppen.
Maksimal sessioner	Indstiller det maksimale antal sessioner.
Unicode-understøttelse	Indstiller, om værtsnavnet og arbejdsgruppen skal gives besked i Unicode-tegn under SMB-transmission.
Auto Master-indstilling	Angiver, om Auto Master-indstillingen skal aktiveres.
Krypter kodeord	Indstiller, om kodeordet skal krypteres.
Jobtime-out	Indstiller timeoutperioden for jobs mellem 60 og 3.600 sekunder.
Tilslutning Time-out	Indstiller time-out-perioden for forbindelser til mellem 60 og 3.600 sekunder.

E-mail-server

Formål:

At konfigurere detaljerede indstillinger for E-mail-server, E-mail alarm og E-mail-rapport. Denne side kan også vises ved, at man klikker på **Oversigt over indstillinger for e-mail-server** i den venstre ramme.

Værdier:

E-mail server-indstillinger	Primær SMTP-protokolomsætter	Indstiller den primære SMTP-protokolomsætter.
	SMTP-portnummer	Indstiller SMTP-portnummeret. Denne skal være mellem 1 og 65535.
	Godkendelse af E-mailafsendelse	Indstiller godkendelsesmetoden til udgående e-mail.
	SMTP-logind-bruger	Indstiller SMTP-login-brugeren. Op til 63 alfanumeriske tegn, punktummer, bindestreger, understregninger og (@) symboler kan anvendes. Hvis flere end en adresse angives, skal de adskilles med kommaer.
	SMTP-logind-kodeord	Indstiller SMTP-kontokodeordet vha. op til 31 alfanumeriske tegn.
	Genindtast SMTP-logind-kodeord	Bekræfter det angivne SMTP-kontokodeord.

	POP3-serveradresse ^{*1}	Indstiller POP3-serveradressen i IP-adresseformatet "aaa.bbb.ccc.ddd" eller som et DNS-værtsnavn vha. op til 63 tegn.	
	POP3-portnummer ^{*1}	Indstiller POP3-serverportnummeret. Denne skal være mellem 1 og 65535.	
	POP-brugernavn ^{*1}	Indstiller POP3-kontobrugernavnet. Op til 63 alfanumeriske tegn, punktummer, bindestreger, understregninger og (@) symboler kan anvendes. Hvis flere end en adresse angives, skal de adskilles med kommaer.	
	POP-brugerkodeord ^{*1}	Indstiller POP3-kontokodeordet vha. op til 31 alfanumeriske tegn.	
	Genindtast POP-brugerkodeord ^{*1}	Bekræfter det angivne kodeord.	
	Svaradresse	Benævner det svars e-mailadresse, som sendes med hver E-mail alarm.	
	SMTP-serverforbindelse	Viser status af SMTP-serverforbindelsen.	
E-mail alarm-indstillinger	E-mailliste 1	Indstiller acceptable e-mailadresser for E-mail alarm-egenskaben vha. op til 255 alfanumeriske tegn.	
	Vælg alarmer for liste 1	Forsyner med alarmer	Markér afkrydningsfeltet for at modtage en E-mail alarm for forbrugsdele.
		Alarmer for papirhåndtering	Markér afkrydningsfeltet for at modtage en E-mail alarm for papirhåndtering.
		Servicehenvend.	Markér afkrydningsfeltet for at modtage en E-mail alarm for servicehenvendelser.
	E-mailliste 2	Indstiller acceptable e-mailadresser for E-mail alarm-egenskaben vha. op til 255 alfanumeriske tegn.	
	Vælg alarmer for liste 2	Forsyner med alarmer	Markér afkrydningsfeltet for at modtage en E-mail alarm for forbrugsdele.
		Alarmer for papirhåndtering	Markér afkrydningsfeltet for at modtage en E-mail alarm for papirhåndtering.
Servicehenvend.		Markér afkrydningsfeltet for at modtage en E-mail alarm for servicehenvendelser.	
Indstillinger for e-mailrapport	Historikrapport	Indstiller, om jobhistorikrapport skal modtages pr. e-mail efter hver 20 udskrifter, kopier, scanninger og faxjob.	
	Statistikrapport	Indstiller, om statistikrapporten skal modtages pr. e-mail efter hver udskrift, kopi, scanning og faxjob.	
	Volumenrapport	Indstiller om udskriftsvolumenrapporten skal modtages pr. e-mail.	
	Afsendelsestidspkt.	Indstiller hvad tid rapportererne skal sendes.	
	Gentagelse	Indstiller med hvilkengentagelse rapportererne skal sendes.	
	Ugedag (kun for uge)	Indstiller ugedagen, hvor rapportererne sendes.	
	Månedlige indstillinger (kun for måned)	Indstiller månedsdagen, hvor rapportererne sendes.	
	Destinations e-mailadresse 1	Giver mulighed for at indtaste den e-mailadresse hvortil rapportererne sendes.	
Destinations e-mailadresse 2	Giver mulighed for at indtaste den e-mailadresse hvortil rapportererne sendes.		

*1 Dette punkt er kun til rådighed, når **POP før SMTP (Almindeligt)** eller **POP før SMTP (APOP)** for **Godkendelse af e-mailafsendelse** er valgt.

Bonjour (mDNS)

Formål:

At konfigurere detaljerede indstillinger for Bonjour.

Værdier:

Værtsnavn	Indstiller værtsnavn på op til 63 alfanumeriske tegn og “-” (streg).
Printernavn	Indstiller printernavn på op til 63 alfanumeriske tegn og symboler.
Wide-Area Bonjour	Marker afkrydsningsfeltet for at aktivere Wide-Area Bonjour-protokollen.

SNMP

Formål:

At konfigurere detaljerede indstillinger for SNMP.

Værdier:

SNMP-konfiguration	Aktiver SNMP v1/v2c-protokol	Markér afkrydsningsfeltet for at aktivere SNMP v1/v2c-protokollen.
	Rediger SNMP v1/v2c-egenskaber	Klik for at få vist siden SNMP v1/v2c og for at redigere indstillingen for SNMP v1/v2c-protokollen fra siden.
	Aktiver SNMP v3-protokol	Markér afkrydsningsfeltet for at aktivere SNMP v3-protokollen.
	Rediger SNMP v3-egenskaber	Klik for at få vist siden SNMP v3 og for at redigere indstillingen for SNMP v3-protokollen fra siden. Du kan kun klikke på dette punkt, når SSL-/TLS-kommunikation er aktiveret.

SNMP v1/v2c

Formål:

At redigere de detaljerede indstillinger for SNMP v1/v2c-protokollen.

For at gå ind på denne side, skal du klikke på **Rediger SNMP v1/v2c-egenskaber** på siden **SNMP**.

Værdier:

Samfundsnavn	Samfundsnavn (kun læsning) ^{*1}	Indstiller samfundsnavnet for dataadgang (kun læsning) til med op til 31 alfanumeriske tegn. Standard-læsesamfundet er offentligt.
	Genindtast Samfundsnavn (kun læsning) ^{*1}	Angiver det samfundsnavn, der er nødvendigt for adgang til (kun læsning) data, igen for at bekræfte.
	Samfundsnavn (læsning/skrivning) ^{*1}	Indstiller samfundsnavnet for dataadgang (læsning og skrivning) til med op til 31 alfanumeriske tegn. Standard-læse/skrive-samfundet er privat.
	Genindtast Samfundsnavn (Læs/skriv) ^{*1}	Angiver det samfundsnavn, der er nødvendigt for adgang til (læs og skriv) data, igen for at bekræfte.

	Samfundsnavn (trap) ^{*1}	Indstiller det samfundsnavn, som anvendes til trap på op til 31 alfanumeriske tegn. Standard-trap-samfundet er " " (NULL).
	Genindtast Samfundsnavn (trap) ^{*1}	Angiver det samfundsnavn, der bruges til trap, igen for at bekræfte.
Trap-notifikation 1-4	Trap-adresstype	Markér afkrydsningsfelterne for at notificere trap-forekomst. Angiv i dette tilfælde IP-adressen og IP-socket i følgende format:
	Trap-adresse	IPv4
	Portnummer	Angiv IP-adressen og IP-socket i formatet nnn.nnn.nnn.nnn:mmmmm.
	Notificer Netværk ^{*2}	Hver sektion af "nnn" er en variabel værdi mellem 0 og 255. Bemærk, at værdierne 127 og 224-254 ikke er gyldige for de første tre cifre. IP-socket mmmmm er en variabel værdi på mellem 0 og 65535. IPv6 Angiv IP-adressen og IP-socket i formatet xxxx:xxxx:xxxx:xxxx:xxxx:xxxx:xxxx:mmmmm. Hver sektion af "xxxx" er en hexadecimal variabel værdi mellem 0 og ffff. IP-socket mmmmm er en variabel værdi på mellem 0 og 65535.
	Godtgør gyldigheden af fejltrap	Markér afkrydsningsfeltet for at notificere Gyldiggør fejltrap.
<p>^{*1} Standardværdien kan ændres vha. Dell Printer Configuration Web Tool.</p> <p>^{*2} Dette punkt er kun tilgængeligt, når Wi-Fi direkte er indstillet til Aktivér.</p>		

SNMP v3

Formål:

At redigere de detaljerede indstillinger for SNMP v3-protokollen.

For at komme ind på denne side skal du klikke på **Rediger SNMP v3-egenskaber** på siden **SNMP**.

Værdier:

Administratorkonto	Konto aktiveret	Markér afkrydsningsfeltet for at aktivere administratorkontoen.
	Brugernavn	Angiver brugernavn for administratorkontoen.
	Godkendelseskodeord	Indstiller godkendelseskodeordet for administratorkontoen vha. 8 til 32 alfanumeriske tegn.
	Genindtast godkendelseskodeord	Bekræfter det angivne kodeord.
	Privat kodeord	Indstiller privat kodeord for administratorkontoen vha. 8 til 32 alfanumeriske tegn.
	Genindtast privat kodeord	Bekræfter det angivne kodeord.
Printerdriver / Fjernklientkonto	Konto aktiveret	Markér afkrydsningsfeltet for at aktivere udskrivningsdriverne og fjernklientkontoen.
	Nulstil til standardkodeord	Klik for at nulstille kodeordet for udskrivningsdriverne og fjernklientkonto til standard.

Mappen Scan til netværk

Formål:

At angive klienten, når der scannes data.

Værdier:

FTP-klient	Tilslutning Time-out	Indstiller timeoutperioden for forbindelser fra 1 til 60 sekunder.
	FTP Passive	Indstiller, om FTP passiv-indstillingen skal aktiveres.
SMB-klient	Tilslutning Time-out	Indstiller timeoutperioden for forbindelser fra 1 til 60 sekunder.
	SMB protokol	Indstiller SMB-protokollen.

SNTP

Formål:

At konfigurere SNTP-serverindstillinger for at kunne udføre tidssynkronisering via SNTP.

Værdier:

SNTP	IP-adresse/værtsnavn	Indstiller IP-adressen eller værtsnavnet på SNTP-serveren.
	Tilslutning Time-out	Indstiller timeoutperioden for forbindelser fra 1 til 120 sekunder.
	Interval for tidssynkronisering	Indstiller interval for udførelse af tidssynkronisering ved brug af SNTP.
	Sidste tilslutningstidspkt.	Viser sidste dato og tidspunkt, da printeren var sluttet til SNTP-serveren.
	Tilslutningsstatus	Viser status for forbindelsen mellem SNTP-serveren og din printer.

AirPrint

Formål:

Til at konfigurere de detaljerede indstillinger for AirPrint.

Værdier:

AirPrint	Aktiver AirPrint	Marker afkrydsningsfeltet for at aktivere printeren til AirPrint.
Bonjour	Navn	Lagrer navnet, der skal vises som en AirPrint-printer.
	Lokalitet	Indtast printerens placering.
	Geo-lokalitet	Indtast printerens fysiske placering.
IPP-godkendelse	Almindelig godkendelse	Marker afkrydsningsfeltet for at aktivere almindelig godkendelse.
	Brugernavn	Indtast brugernavnet.
	Kodeord	Indtast adgangskoden.
	Skriv kodeord igen	Indtast brugeradgangskoden igen til bekræftelse.
SSL/TLS	SSL/TLS	Klik på Indstillinger for at få vist siden SSL/TLS .
Forbrugsstofniveau	Tonerpatron	Viser niveauet for toner.

Mopria

Formål:

At aktivere printeren til Mopria Print Service.

Værdier:

Mopria	Aktiver	Tryk for at aktivere printeren til Mopria.
--------	---------	--



BEMÆRK: Hvis både **Bonjour(mDNS)** og **IPP** er aktiveret, deaktiveres knappen **Aktiver**.

Google Cloud-udskrivning

Formål:

At registrere printeren som Google Cloud-udskrivning.

Værdier:

Google Cloud-udskrivning ^{*1}	(Registreringsstatus)	Viser registreringstilstanden for Google Cloud Print.
	Registrer denne enhed som Google Cloud Print	Klik for at registrere printeren som Google Cloud Print.
	Annuller registrering	Klik for at annullere registrering af printeren til Google Cloud-udskrivning.

^{*1} Google Cloud Print kan kun bruges, hvis maskinen anvender IPv4.

Dell Document Hub



BEMÆRK: Funktionen Dell Document Hub er kun til rådighed på Dell Cloud Multifunction Printer | H815dw.

Formål:

At konfigurere forbindelsen til Dell Document Hub server.

Værdier:

Dell Document Hub	Tilslutning Time-out	Indstiller hvor lang tid, der skal gå, før der kommer timeout for forbindelsen.
	Forespørgselsinterval	Indstiller intervallet for forespørgsler.

Proxyserver

Formål:

At konfigurere indstillingerne for proxyserver.

Værdier:

Proxyserver	Anvend proxyserver	Indstiller om brug af en proxyserver skal aktiveres.
	Adresse til proxyserver	Indstiller adressen til omgåelse af proxyserver.
	Servernavn	Vælger proxyserverens navn.
	Port Number	Indstiller portnummeret fra 1 til 65535.
	Godkendelse	Indstiller om godkendelse skal aktiveres.
	Lognavn	Indstiller login-navnet for proxyserveren.
	Kodeord	Indstiller login-kodeordet for proxyserveren.
	Skriv kodeord igen	Bekræfter det angivne kodeord.

Wi-Fi

 **BEMÆRK:** Wi-Fi-funktionen er kun til rådighed på Dell Cloud Multifunction Printer | H815dw, når printeren er tilsluttet via det trådløse netværk.

Formål:

At konfigurere den detaljerede indstilling for det trådløse netværk.

Hvis du vil bruge printeren via trådløs forbindelse, skal du frakoble Ethernet-kablet.

 **BEMÆRK:** Når trådløs LAN er aktiveret, deaktiveres kabelbaseret LAN-protokol.

Værdier:

Wi-Fi-indstillinger	Wi-Fi	Indstiller, om trådløse netværksforbindelser skal aktiveres.
	SSID	Indstiller det navn, som identificerer det trådløse netværk. Der kan specificeres op til 32 alfanumeriske tegn.
	Netværkstype	Indstiller netværkstypen fra enten Ad-Hoc eller Infrastruktur .
	MAC-adresse	Viser printerens MAC-adresse.
	Linkkanal	Viser kanalnummeret for printerens trådløse forbindelse.
	Linkkvalitet	Viser kvaliteten af printerens trådløse netværksforbindelse.
Sikkerhedsindstillinger	Kryptering	Vælg krypteringstype fra listen.
	Ingen sikkerhed	Indstiller Ingen sikkerhed til konfiguration af trådløse indstillinger uden at specificere en krypteringstype fra WEP, WPA-PSK og WPA-Enterprise.
	WEP	Indstiller, hvilken WEP der skal bruges gennem det trådløse netværk.
	WPA-PSK AES/WPA2-PSK AES ^{*1, 2}	Indstiller, hvilken WPA-PSK AES/WPA2-PSK AES der skal bruges gennem det trådløse netværk.
	WPA-Enterprise AES/WPA2-Enterprise AES ^{*2, 3}	Indstiller, hvilken WPA-Enterprise AES/WPA2-Enterprise AES der skal bruges gennem det trådløse netværk.
	Blandet modus-PSK ^{*1, 2}	Indstiller, hvilken blandet modus-PSK der skal bruges gennem det trådløse netværk. Blandet modus-PSK vælger automatisk en krypteringstype fra WPA-PSK TKIP, WPA-PSK AES, eller WPA2-PSK AES.
	Blandet modus Enterprise ^{*2, 3}	Indstiller, hvilken blandet Enterprise der skal bruges gennem det trådløse netværk. Blandet modus Enterprise vælger automatisk en krypteringstype fra enten WPA-Enterprise TKIP, WPA-Enterprise AES, eller WPA2-Enterprise AES.
WEP	Kryptering	Vælg WEP-nøglekoden fra enten Hex eller Ascii .
	WEP-nøgle 1	Indstiller den WEP-nøgleindstilling, der kun bruges gennem det trådløse netværk, når der vælges WEP 128 bit eller WEP 64 bit til Kryptering .
	Genindtast WEP-nøgle 1	Angiver WEP-nøgle 1 igen for at bekræfte den.
	WEP-nøgle 2	Indstiller den WEP-nøgleindstilling, der kun bruges gennem det trådløse netværk, når der vælges WEP 128 bit eller WEP 64 bit til Kryptering .

	Genindtast WEP-nøgle 2	Angiver WEP-nøgle 2 igen for at bekræfte den.
	WEP-nøgle 3	Indstiller den WEP-nøgleindstilling, der kun bruges gennem det trådløse netværk, når der vælges WEP 128 bit eller WEP 64 bit til Kryptering .
	Genindtast WEP-nøgle 3	Angiver WEP-nøgle 3 igen for at bekræfte den.
	WEP-nøgle 4	Indstiller den WEP-nøgleindstilling, der kun bruges gennem det trådløse netværk, når der vælges WEP 128 bit eller WEP 64 bit til Kryptering .
	Genindtast WEP-nøgle 4	Angiver WEP-nøgle 4 igen for at bekræfte den.
	Overførselstast ^{*5}	Indstiller overførselstasten fra listen.
WPA-PSK	Adgangsudtryk/nøgle	Indstiller adgangsudtrykket.
	Genindtast adgangsudtryk/nøgle	Indtast kodesætningen igen for at bekræfte den.
WPA-Enterprise ^{*4}	EAP-identitet	Indstiller EAP-identitet for godkendelsen.
	Godkendelsesmetode	Viser godkendelsesmetode.
	Loginnavn	Indstiller login-navn for godkendelsen.
	Kodeord	Indstiller kodeordet.
	Skriv kodeord igen	Indtast adgangskoden igen for at bekræfte den.
<p>*1 Til kryptering bruges metoderne AES eller TKIP.</p> <p>*2 Dette punkt er kun til rådighed, når der er valgt Infrastruktur for Netværkstype.</p> <p>*3 Til godkendelse og kryptering af digitalt certifikat bruges metoderne AES eller TKIP.</p> <p>*4 For at aktivere indstillingen, importer et certifikat som understøtter trådløs LAN (server/klient) på siderne SSL/TLS, og aktivér det relevante certifikat i forvejen.</p> <p>*5 Når Auto er valgt for Overførselsnøgle, anvendes nøglen der er indstillet for WEP-nøgle 1.</p>		

Wi-Fi direkte

 **BEMÆRK:** Wi-Fi direkte-funktionen er kun til rådighed på Dell Cloud Multifunction Printer | H815dw.

Formål:

At konfigurere den detaljerede indstilling for Wi-Fi Direct-forbindelsen.

Værdier:

Wi-Fi direkte	Wi-Fi direkte	Indstiller om Wi-Fi Direct forbindelse skal tillades.
	Grupperolle	Indstiller printerens grupperolle.
	Enhedsnavn	Specificerer printernavnet, som identificerer Wi-Fi Direct netværket med op til 32 alfanumeriske tegn. Bekræft det, når du vælger printernavn på din bærbare Wi-Fi enhed.
	WPS-opsætning	Konfigurer Wi-Fi Direct netværket ved brug af WPS.
Gruppe ejer	SSID (tegnstreng som "DIRECT-**")	Specificerer et navn til at identificere Wi-Fi Direct netværket. Der kan specificeres op til 32 alfanumeriske tegn. "DIRECT-**" kan ikke ændres.
	Adgangsudtryk	Viser adgangsudtrykket. Bekræft den, når du indtaster kodesætningen på din bærbare Wi-Fi enhed.
	IP-adresse	Viser IP-adressen for Wi-Fi Direct.
	Subnet-maske	Viser subnet-masken.

Status	Parret enhed	Viser navnet på den bærbare enhed, der for øjeblikket er tilsluttet.
	Aktuel rolle	Viser den aktuelle grupperolle for printeren.
	Aktuel SSID	Viser den aktuelle SSID. Bekræft den, når du vælger Wi-Fi Direct netværksnavnet på din bærbare Wi-Fi enhed.

Nulstil udskrivningsserver

Formål:

At initialisere NVRAM (ikke-flygtig RAM) for netværksegenskaben og genstarte printeren. Du kan også initialisere printerens NVRAM fra Nulstil standardindstillinger i menuen **Printerindstillinger**.

Værdier:

Initialiser NIC NVRAM-hukommelsen, og start printeren igen	Klik på Start for at initialisere NVRAM, sætte netværksindstillingerne tilbage til fabriksindstillingerne og genstarte netværksfunktionen.
Genstart printer	Klik på Start for at genstarte printeren.

Sikkerhed

Fanen Sikkerhed indeholder **Indstil kodeord**, **Godkendelsessystem**, **Kerberos-server**, **LDAP-server**, **LDAP-godkendelse**, **LDAP brugertildeling**, **SSL/TLS**, **IPsec**, **802.1x**, **IP-filter (IPv4)**, og **SMTP-domænefiltrering**.

Indstil kodeord

Formål:

At indstille eller ændre det kodeord, som er nødvendigt for at få adgang til printerens opsætningsparametre fra **Dell Printer Configuration Web Tool**. Denne side kan også vises ved, at man klikker på **Indstil kodeord** i den venstre ramme.



BEMÆRK: For at genoprette kodeordet til standard (NUL), skal du initialisere den ikke flygtige hukommelse (NVM).



BEMÆRK: Du kan indstil kodeordet til at gå ind i `Admin.indstillinger` fra **Panellås** i **Printerindstillinger**.

Værdier:

Administratorkodeord	Indstiller kodeordet vha. op til 128 alfanumeriske tegn.
Bekræft Administrator-kodeord	Bekræfter det angivne kodeord.
Adgang nægtet pga. administrator-autentificeringsfejl	Indstiller, det maksimalt tilladte antal fejl i administratorgodkendelse. Indstiller nummeret fra 5 til 255. Hvis du indstiller værdien 0, deaktiveres indstillingen.

Godkendelsessystem

Formål:

At specificere servergodkendelsestypen, servers svar-time-out eller Time-out-søgning.

Værdier:

Godkendelsestype	Indstillinger for godkendelsessystem	Vælg godkendelsessystem fra listen.
Valgfrie oplysninger	Servers svar-time-out	Indstiller, hvor lang tid printeren venter på svar fra serveren. Indstiller tidsperioden fra 1 til 75 sekunder.
	Timeout for søgning	Indstiller, hvor lang tid printeren venter på søgning efter serveren. Indstiller tidsperioden fra 5 til 120 sekunder.

Kerberos-server

Formål:

At angive indstillingerne for Kerberos-serveren.

Værdier:

Kerberos-server 1-5	IP-adresse/værtsnavn og port	Indstiller IP-adressen eller værtsnavnet og adressen på porten. Portadressen skal være mellem 1 og 65535.
	Domænenavn	Angiv domænenavnet.

LDAP-server

Formål:

At angive indstillingerne for LDAP-serveren.

Værdier:

Serveroplysninger	IP-adresse/værtsnavn og port	Indstiller IP-adressen eller værtsnavnet og adressen på porten. Portens adresse skal være 389, 636, 3268, 3269 eller mellem 5000 og 65535.	
	LDAP-server	Viser de aktuelle softwareinformationer for LDAP-serveren.	
Valgfrie oplysninger	Søg i hovedbibliotek	Angiver søgningen i hovedbiblioteket.	
	Loginlegitimationsoplysninger for adgang til LDAP server		Vælg legitimationsoplysninger for adgang til LDAP-serveren.
		Ingen	Loginlegitimationsoplysningerne indstilles som anonyme. Sørg for, at LDAP-serveren accepterer anonymt login, når denne indstilling bruges.
		Forudindstillet	De forudindstillede loginlegitimationsoplysninger anvendes til hver bruger.
	Instruer bruger	Brugerne bliver bedt om at angive deres loginlegitimationsoplysninger.	
	Loginnavn	Indtast loginnavnet.	
	Kodeord	Indtast loginkodeord med alfanumeriske tegn fra 1 til 127. Hvis kodeordet er tomt (NULL), kan du ikke logge på en server.	
	Skriv kodeord igen	Indtast loginkodeordet igen for at bekræfte den.	
	Søge-time-out	Markér Time-out-grænse LDAP-server for at overholde den tid, der er angivet af LDAP-serveren. Markér Vent for at angive tiden mellem 5 og 120 sekunder.	
	Sortering søgenavn	Indstiller søgerækkefølgen.	
Serveradressebog	Markér afkrydsningsfeltet for at aktivere serveradressebogen.		
Servertelefonbog	Markér afkrydsningsfeltet for at aktivere servertelefonbogen.		



BEMÆRK: Serveradressebog skal angives til **Til**, før du kan bruge serveradressebogen til Scan til email-funktionen.



BEMÆRK: Servertelefonbog skal angives til **Til**, før du kan bruge servertelefonbogen til faxfunktionen.

LDAP-godkendelse

Formål:

At specificere LDAP-servers godkendelsesmetode.

Værdier:

LDAP-godkendelse	Godkendelsesmetode	Viser godkendelsesmetode.
	Brug tilføjet tekstudsnit	Vælg, om der skal bruges tilføjet tekstudsnit fra listen.
	Tekstudsnit føjet til brugernavn	Indtast tilføjet tekstudsnit.

LDAP-brugertilknøytning

Formål:

At angive indstillingerne for LDAP-brugertilknøytning.

Værdier:

Fælles navn	Indstiller attributtypen for det fælles navn, der er angivet for LDAP-serveren.
Efternavn	Indstiller attributtypen for det efternavn, der er angivet for LDAP-serveren.
Kaldenavn	Indstiller attributtypen for det kaldenavn, der er angivet for LDAP-serveren.
E-mailadresse	Indstiller attributtypen for den e-mailadresse, der er angivet for LDAP-serveren.
Faxtelefon	Indstiller attributtypen for det faxnummer, der er angivet for LDAP-serveren.

SSL/TLS

Formål:

At angive indstillingerne for SSL/TLS-krypteringskommunikation til printeren og indstille/slette certifikatet brugt til IPsec, LDAPS eller trådløs LAN.

Værdier:

SSL/TLS	HTTP-SSL/TLS-kommunikation ^{*1}	Markér afkrydsningsfeltet for at aktivere HTTP-SSL/TLS-kommunikation.
	HTTP-SSL/TLS-kommunikationsportnr.	Indstiller portnummeret, hvis det ikke er identisk med portnummeret for HTTP. Dette skal være 443 eller mellem 8000 og 9999.
	LDAP-SSL/TLS-kommunikation ^{*1}	Markér afkrydsningsfeltet for at aktivere LDAP, og adgang bliver etableret ved brug af SSL/TLS-kommunikation.
	SMTP-SSL/TLS-kommunikation	Indstiller hvilken type SSL/TLS, der anvendes til at kommunikere med SMTP-serveren.
	MD5	Marker afkrydsningsfeltet for at aktivere MD5.
Digitalt maskincertifikat	Generer selvunderskrevet certifikat ^{*2}	Klik for at få vist siden Generer selvunderskrevet certifikat og oprette en sikkerhedscertifikation fra siden. Knappen Generer selvunderskrevet certifikat er kun tilgængelig, når et selvunderskrevet certifikat ikke er genereret.
	Anmodning om underskrivning af certifikat (CSR) ^{*2}	Klik for at få vist siden Anmodning om underskrivning af certifikat (CSR) for at oprette en anmodning om underskrivning af certifikat fra siden.
	Overfør underskrevet certifikat ^{*2}	Klik for at få vist siden Upload underskrevet certifikat og for at uploade certifikatfilen til enheden fra siden.
	Certifikatadministration ^{*2}	Klik for at få vist siden Certifikatstyring og for at styre en sikkerhedscertifikation fra siden.
	Slet alle certifikater	Klik for at slette alle certifikater.

Generer selvunderskrevet certifikat	Offentlig nøgle-metode	Vælg Offentlig nøgle-metoden for det selvunderskrevne certifikat.
	Størrelse af offentlig nøgle	Vælg størrelsen på offentlig nøgle.
	Udsteder	Angiv udstederen af det selvunderskrevne certifikat.
	Gyldighed	Indtast de gyldige dage fra 1 til 9999 dage.
	Generer underskrevet certifikat	Klik for at generere det selvunderskrevne certifikat.
Anmodning om underskrivning af certifikat (CSR)	Digital signatur algoritme	Vælg den algoritmen for digital signatur.
	Offentlig nøglestørrelse	Vælg størrelse for den offentlige nøgle.
	2 tegns landekode (påkrævet)	Indtast landekoden med 2 bogstaver.
	Region	Indtast regionens navn op til 16 byte.
	Lokalitetsnavn	Indtast lokalitetens navn op til 32 byte.
	Organisationsnavn (påkrævet)	Indtast organisationens navn op til 32 byte.
	Organisationsenhed (påkrævet)	Indtast organisationsenhedens navn op til 32 byte.
	Fælles navn	Indtast det fælles navn.
	E-mailadresse	Indtast e-mailadressen.
Overfør underskrevet certifikat ^{*2}	Kodeord	Indtast kodeordet for at uploade certifikatfilen.
	Skriv kodeord igen	Indtast adgangskoden igen for at bekræfte den.
	Filnavn	Klik på Gennemse for at gennemse filnavnet, der skal uploades til enheden.
	Importer	Klik på Importer for at uploade certifikatfilen til enheden.
Certifikatadministration ^{*2}	Kategori	Vælg enheden, der skal certificeres.
	Certifikatformål	Vælg certifikatets formål.
	Certifikatrækkefølge	Vælg rækkefølgen, der skal certificeres.
	Vis listen	Klik på siden Certifikatliste .
Certifikatliste ^{*2}	Kategori	Viser enheden der skal certificeres, som er valgt på siden Certifikatstyring .
	Certifikatformål	Viser forbindelsen, der skal certificeres, som er valgt på siden Certifikatstyring .
	Udstedt til	Viser listen af certifikatrækkefølge.
	Gyldighed	Viser, om certifikatet er gyldigt eller ej.
	Certifikatdetaljer	Klik for at få vist siden Certifikatdetaljer . Siden SSL/TLS vises, når der ikke er valgt noget punkt i kolonnen Udstedt til .

Certifikatdetaljer ^{*2}	Kategori	Viser enheden der skal certificeres, som er valgt på siden Certifikatstyring eller siden SSL/TLS .
	Udstedt til	Viser enheden, der skal certificeres.
	Udsteder	Viser udstederen der skal certificeres.
	Serienummer	Viser enhedens serienummer.
	Offentlig nøgle-metode	Viser offentlig nøgle-metoden.
	Størrelse af offentlig nøgle	Viser størrelsen på offentlig nøgle.
	Gyldig fra	Viser tidspunktet, som certifikatet er gyldigt fra.
	Gyldig til	Viser tidspunktet, som certifikatet er ugyldigt fra.
	Status	Viser, om certifikatet er gyldigt eller ej.
	Certifikatformål	Viser certifikatets formål.
	Status for certifikatvalg	Viser hvilken type enhedscertifikat du valgte.
	E-mailadresse	Vises kun, når en e-mailadresse er specificeret i certifikatet.
	Brug dette certifikat	Klik for at anvende dette certifikat på enheden.
	Slet	Klik for at slette dette certifikat.
	Eksportér dette certifikat	Klik for at eksportere dette certifikat til den anden enhed.
Slet alle certifikater	Slet	Klik for at slette alle certifikater.

*1 Dette punkt er kun til rådighed, når et selvunderskrevet certifikat er blevet genereret.

*2 Dette punkt er kun effektivt, når det er tilsluttet via SSL/TLS (https). Kun administrator har tilladelse til at få vist siderne.

IPsec

Formål:

At angive Sikkerhedsopbygningsindstillingerne for Internetprotokol (IPsec) for krypteret kommunikation til printeren.

Værdier:

IPsec-indstillinger	Protokol	Markér afkrydsningsfeltet for at aktivere protokollen.
	IKE	“Foruddelt nøgle” vises for IKE.
	Foruddelt nøgle	Indstiller en delt nøgle. Op til 255 alfanumeriske tegn, punktummer og bindestreger kan bruges.
	Genindtast foruddelt nøgle	Angiver den delte nøgle igen for at bekræfte den.
	IKE SA livstid	Indstiller livstiden for IKE SA fra 5 til 28.800 minutter.
	IPsec SA livstid	Indstiller livstiden for IPsec SA fra 5 til 2.880 minutter.
	DH-gruppe	Indstiller DH-gruppen.
	PFS	Markér afkrydsningsfeltet for at aktivere PFS-indstillingen.
	Remote peers IPv4-adresse	Indstiller den IP-adresse, der skal tilsluttes til.
	Remote peers IPv6-adresse	Indstiller den IP-adresse, der skal tilsluttes til.
	Ikke-IPsec kommunikationspolitik	Giver mulighed for kommunikation med en enhed, der ikke understøtter IPsec.



BEMÆRK: Hvis IPsec er aktiveret med forkerte indstillinger, skal du deaktivere det vha. menuen **IPsec** på betjeningspanelet.

802.1x

Formål:

At angive indstillingerne for IEEE 802.1x-godkendelse for krypteret kommunikation til printeren.

Værdier:

Konfigurer 802.1x	Aktiver IEEE 802.1x	Markér afkrydsningsfeltet for at aktivere IEEE 802.1x-godkendelsen.
	Godkendelsesmetode	EAP-MD5 Vælger den godkendelsesmetode, der skal bruges til IEEE 802.1x-godkendelse. EAP-MS-CHAPv2 PEAP/MS-CHAPv2
	Lognavn (Enhedsnavn)	Indstiller lognavn (enhedsnavn) for IEEE 802.1x-godkendelse med op til 128 alfanumeriske tegn.
	Kodeord	Indstiller loginkodeord for IEEE 802.1x-godkendelse med op til 128 alfanumeriske tegn.
	Skriv kodeord igen	Bekræfter det angivne loginkodeord.

IP-filter (IPv4)

Formål:

At specificere IP-adressen og subnet-masken, som skal gives eller nægtes, adgang til printeren.

Værdier:

Adgangsliste	Adresse	Indstiller IP-adresserne, som får eller nægtes adgang til printeren. Indtast en numerisk værdi mellem 0 og 255 i hvert felt.	
	Adresse-maske	Indstiller subnet-masken, som får eller nægtes adgang til printeren. Indtast en numerisk værdi mellem 0 og 255 i hvert felt.	
	Aktiv indstilling	Afvis	Afviser udskrivning fra angivet netværksadresse.
		Accepter	Tillader udskrivning fra angivet netværksadresse.
		Fra	Deaktiverer funktionen IP-filter for den angivne IP-adresse.

Til at konfigurere IP-filteregenskaben, indtastes en IP-adresse, der skal filtreres i feltet Adresse, og Subnet-masken i feltet Adresse-maske. Indtast en numerisk værdi mellem 0 og 255 i hvert felt. "*" føjes til den aktuelle værdi.

Opsætningsfremgangsmåde til IP-filter

Du kan klargøre op til maks. fem poster og den første post, der angives, har prioritet. Når der angives flere filtre, skal du angive den korteste adresse først efterfulgt af lidt længere adresse, en længere adresse osv.

Aktivering af udskrivning fra en specificeret bruger

I det følgende beskrives fremgangsmåden til at aktivere udskrivning fra IP-adressen "192.0.2.1".

- 1 Klik på den første kolonne i Adgangsliste række 1.
- 2 Angiv "192.0.2.1" i feltet Adresse og "255.255.255.255" i feltet Adresse-maske.
- 3 Vælg Accepter.
- 4 Klik på Anvend nye indstillinger.

Deaktivering af udskrivning fra en specificeret bruger

I det følgende beskrives fremgangsmåden til at deaktivere udskrivning fra IP-adressen "192.0.2.1".

- 1 Klik på den første kolonne i **Adgangsliste række 1**.
- 2 Angiv "192.0.2.1" i feltet **Adresse** og "255.255.255.255" i feltet **Adresse-maske**.
- 3 Vælg **Afvis**.
- 4 Klik på den første kolonne i **Adgangsliste række 2**.
- 5 Angiv "0.0.0.0" i feltet **Adresse** og "0.0.0.0" i feltet **Adresse-maske**.
- 6 Vælg **Accepter**.
- 7 Klik på **Anvend nye indstillinger**.

Aktivering og deaktivering af udskrivning fra netværksadresser

Du kan aktivere udskrivning fra netværksadressen "192.0" og deaktivere udskrivning fra netværksadressen "192.0.2".

Eksemplet herunder beskriver, hvordan man aktiverer udskrivning fra IP-adressen "192.0.2.1".

- 1 Klik på den første kolonne i **Adgangsliste række 1**.
- 2 Angiv "192.0.2.1" i feltet **Adresse** og "255.255.255.255" i feltet **Adresse-maske**.
- 3 Vælg **Accepter**.
- 4 Klik på den første kolonne i **Adgangsliste række 2**.
- 5 Angiv "192.0.2.0" i feltet **Adresse** og "255.255.255.0" i feltet **Adresse-maske**.
- 6 Vælg **Afvis**.
- 7 Klik på den første kolonne i **Adgangsliste række 3**.
- 8 Angiv "192.0.0.0" i feltet **Adresse** og "255.255.0.0" i feltet **Adresse-maske**.
- 9 Vælg **Accepter**.
- 10 Klik på **Anvend nye indstillinger**.

SMTP-domænefiltrering

Formål:

At specificere, om afsendelse af e-mails skal begrænses til specifikke domæner.



BEMÆRK: Denne funktion begrænser ikke afsendelse af e-mails via E-mail alarm funktionen.

Værdier:

SMTP-domænefiltrering	Domænefiltrering	Markér afkrydsningsfeltet for at aktivere domænefiltrering.
	Tillad domæneliste	Giver dig mulighed for at registrere op til fem domæner, der er tilladt for afsendelse af e-mails.

Kopier printerindstillinger

Denne menu indeholder siderne **Kopier printerindstillinger** og **Kopier rapport om printerindstillinger**.

Kopier printerindstillinger

Formål:

Kopiering af printerindstillingerne til en eller flere printere på netværket, som har samme modelnummer.

Kopiering af printerindstillingerne til destinationsprinter

- 1 I felterne **IP-adresse** og **Kodeord** angives IP-adresse og kodeord for destinationsprinter.
- 2 Klik på **Kopier indstillingerne til værten** i ovenstående liste.

 **BEMÆRK:** Der opstår timeout for kopiering af printerindstillingerne inden for 60 sekunder, hvis der ikke modtages noget input.

- 3 Genstart destinationsprinter, og gå til **Dell Printer Configuration Web Tool**.
- 4 Kontrollér, at printerindstillingerne kopieres som ønsket.

 **BEMÆRK:** Denne funktion gør det muligt at kopiere printerindstillinger til op til 10 destinationsprintere samtidig. Hvis destinationsprinter har andre konfigurationsfelter, kopieres kun de fælles felter.

 **BEMÆRK:** Du kan ikke kopiere Adressebog, hvis destinationsprinter har et job og bruges via menuen **Fax/Scan/Adressebog** på betjeningspanelet.

Kopier rapport om printerindstillinger

Formål:

At kontrollere, om printerindstillingerne er blevet kopieret til destinationsprinterne.

 **BEMÆRK:** Rapporten er ikke tilgængelig, når printer er genstartet.

Udskrivningsvolumen

Menuen **Udskrivningsvolumen** indeholder siderne **Udskrivningsvolumen** og **Dell AccessControl**.

Udskrivningsvolumen

Formål:

At verificere antallet af udskrevne sider. Denne side kan også vises ved, at man klikker på **Udskrivningsvolumen** i den venstre ramme.

Værdier:

Printer-sideantal	Viser det samlede antal udskrevne sider, der er udskrevet, siden printer blev leveret fra fabrikken.
Papir anvendt	Viser antallet af udskrevne sider for hver papirstørrelse.

Dell AccessControl

Formål:

At angive, hvilke brugere der skal have adgang til udskrivning, og at begrænse udskrivningsvolumen pr. bruger.

Værdier:

Modo AccessControl	Fra	Aktiverer udskrivning af data uden godkendelsesinformation.
	Til	Begrænser udskrivning baseret på printerbrugerinformation, der er registreret i den interne server.
Ikke-registreret bruger	Indstiller, om det er tilladt at udskrive data uden godkendelsesinformation. Vælg afkrydsningsfeltet for at tillade udskrivning for en bruger uden konto.	
Informe de Error de AccessControl	Indstiller, om der udskrives fejlrelaterede oplysninger automatisk, hvis udskrivning med AccessControl medfører en fejl.	

Brugerregistrering ^{*1}	Klik på Rediger brugerregistrering for at få vist siden Rediger brugerregistrering for udskrivning . <ul style="list-style-type: none"> • For at registrere en bruger, skal du klikke på Opret for at åbne siden Brugerindstillinger for udskriv. • For at slette en bruger, skal du klikke på Slet for at åbne siden Slet bruger. At klikke på Tilbage, vender tilbage til skærmen for status før sletning af brugeren. • For at bekræfte eller ændre en registreret bruger skal du klikke på Bekræft/ændr for at åbne siden Brugerindstillinger for udskriv. 	
Udskriv brugerindstillinger	Brugerregistreringsnr.	Viser brugerregistreringsnummeret. Knappen Slet bruger vises, når brugeren allerede er registreret.
	Brugernavn	Indstiller brugernavnet.
	Kodeord	Indstiller brugerkodeordet vha.4 til 12 alfanumeriske tegn.
	Indtast kodeordet igen	Indtast kodeordet igen for at bekræfte den.
	Øvre grænse for sort/hvid udskrivning	Indstiller det maksimale antal sider, der er tilladt for monokrom udskrivning.
	Kumulativt antal sort/hvide sider	Viser det samlede antal monokrome sider, der er udskrevet.

*1 Dette punkt vises kun, når **AccessControl-modus** er **Til**.

Adressebog

Menuen **Adressebog** indeholder siderne **E-mailadresse**, **Serveradresse** og **Telefonbog**.

E-mailadresse	E-mailadresse	Muliggør at få vist, redigere eller oprette e-mailadresseposter.
	E-mailgruppe	Muliggør at få vist, redigere eller oprette e-mailgruppeposter.
	Standardindstilling	Muliggør at få vist, redigere eller angive standardemne og -meddelelse for e-mailen.
Serveradresse	Serveradresse	Muliggør at få vist, redigere eller oprette serveradresseposter.
Telefonbog	Fax-hurtigopkald	Muliggør at få vist, redigere eller oprette hurtigopkaldsposter.
	Fax-gruppe	Muliggør at få vist, redigere eller oprette faxgruppeposter.

E-mailadresse

Siden **E-mailadresse** indeholder følgende undersider.

E-mailadresse	Muliggør at få vist, redigere eller oprette e-mailadresseposter.
E-mailgruppe	Muliggør at få vist, redigere eller oprette e-mailgruppeposter.
Standardindstilling	Muliggør at få vist, redigere eller angive standardemne og -meddelelse for e-mailen.

E-mailadresse

Formål:

At vise de e-mailadresseposter, der er registreret på siden **E-mailadresse**.

Værdier:

Adresseliste til:	Når en af knapperne vælges, vises en liste over poster for den gruppe af bruger-ID'er, der er angivet på knappen.
ID	Viser bruger-ID'et.
Navn	Viser brugernavnet. (Ikke i brug) vises, når der ikke er nogen registrering.
Adresse	Viser brugerens e-mailadresse.

Slet	Sletter posten for det valgte bruger-ID.
Bekræft / Ændr	Viser en dialogboks, hvor du kan redigere indskrivningen for det valgte bruger-ID.
Tilvirk	Viser en dialogboks, hvor du kan tilvirke en ny indskrivning under det valgte bruger-ID.

E-mail-adresse (Bekræft/Ændr, Opret)

Formål:

At få vist eller redigere e-mailadresseposter på siden **E-mailadresse** eller oprette en ny post. De følgende poster findes i den dialogboks, der vises, når du klikker på **Bekræft/Ændr** eller **Opret** på øverste side af **E-mailadresse**.

Værdier:

ID	Viser det valgte bruger-ID.
Navn	Giver dig mulighed for at vise eller redigere navnet på en bruger, der er registreret under bruger-ID'et eller angive et navn på den nye post.
Adresse	Muliggør at få vist eller redigere brugerens e-mailadresse eller angive en e-mailadresse til den nye post.
Slet ^{*1}	Klik på denne knap for at slette den valgte bruger.
Anvend nye indstillinger	Klik på denne knap for at anvende de nye indstillinger.
Gendan indstillinger	Klik på denne knap for at gendanne de tidligere indstillinger.
Bagved	Klik på denne knap for at vende tilbage til den øverste side.

^{*1} Dette punkt er kun til rådighed, når du klikker på **Bekræft/Ændr**.

E-mail-adresse (Slet)

Formål:

At slette de e-mailadresseposter, der er registreret på siden **E-mailadresse**. Følgende punkter findes i den dialogboks, der vises, når du klikker på **Slet** på den øverste side af **E-mailadresse**.

Værdier:

ID	Viser det valgte bruger-ID.
Navn	Viser navnet på brugeren, der er registreret under det valgte bruger-ID.
Adresse	Viser brugerens e-mailadresse.
Anvend nye indstillinger	Klik på denne knap for at anvende de nye indstillinger.
Bagved	Klik på denne knap for at vende tilbage til den øverste side.

E-mailgruppe

Formål:

At få vist de e-mailadresseposter, der er registreret på siden **E-mailgruppe**.

Værdier:

Gruppe-ID	Viser gruppe-ID'et.
Navn	Viser det tildelte gruppenavn. (Ikke i brug) vises, når der ikke er nogen registrering.
Slet	Sletter posten for det valgte gruppe-ID.
Bekræft / Ændr	Viser en dialogboks, hvor du kan redigere angivelse for det valgte gruppe-ID.
Tilvirk	Viser en dialogboks, hvor du kan tilvirke en ny indskrivning under det valgte gruppe-ID.

E-mailgruppe (Bekræft / Ændr, Tilvirk)

Formål:

At få vist eller redigere e-mailadresseposter på siden **E-mailgruppe** eller oprette en ny post. De følgende poster findes i den dialogboks, der vises, når du klikker på **Bekræft/Ændr** eller **Opret** på øverste side af **E-mailgruppe**.

Værdier:

E-mailgruppe	ID	Viser det valgte gruppe-ID.
	Navn	Muliggør at få vist eller redigere det navn, som er tildelt gruppe-ID'et eller angive et nyt gruppenavn.
	Slet ^{*1}	Klik på denne knap for at slette den aktuelle post.
E-mailadresse	Adresseliste til:	Når en af knapperne vælges, vises en liste over poster for den gruppe af ID'er, der er angivet på knappen.
	ID	Viser bruger-ID'et. Markér afkrydsningsfeltet til venstre for at oprette gruppen.
	Navn	Viser brugernavnet. (Ikke i brug) vises, når der ikke er nogen registrering.
	Adresse	Muliggør at få vist eller redigere e-mailadressen for en post, der er registreret under det valgte bruger-ID eller angive en e-mailadresse for den nye post.
	Anvend nye indstillinger	Klik på denne knap for at anvende de nye indstillinger.
	Gendan indstillinger	Klik på denne knap for at gendanne de tidligere indstillinger.
	Bagved	Klik på denne knap for at vende tilbage til den øverste side.

^{*1} Dette punkt er kun til rådighed, når du klikker på **Bekræft/Ændr**.

E-mailgruppe (Slet)

Formål:

At slette de e-mailgruppeposter, der er registreret på siden **E-mailgruppe**. Følgende punkter findes i den dialogboks, der vises, når du klikker på **Slet** på den øverste side af **E-mailgruppe**.

Værdier:

ID	Viser det valgte gruppe-ID.
Navn	Viser det navn, som er tildelt gruppe-ID'et.
Anvend nye indstillinger	Klik på denne knap for at anvende de nye indstillinger.
Bagved	Klik på denne knap for at vende tilbage til den øverste side.

Standardindstilling

Formål:

At angive standardemne og -meddelelse for e-mailen.

Værdier:

Standard emne;	Muliggør at angive standard-e-mailemnet.
Brødtekst	Muliggør at angive standard-e-mailmeddelelsen.
Anvend nye indstillinger	Klik på denne knap for at anvende de nye indstillinger.
Gendan indstillinger	Klik på denne knap for at gendanne de tidligere indstillinger.

Serveradresse

Serveradresse

Formål:

At få vist de serveradresseposter, der er registreret på siden **Serveradresse**.

Værdier:

Adresseliste til:	Når en af knapperne vælges, vises en liste over poster for den gruppe af ID'er, der er angivet på knappen.
ID	Viser server-ID'et.
Navn	Viser filmappenavnet. (Ikke i brug) vises, når der ikke er nogen registrering.
Serveradresse	Viser adressen på filmappen.
Slet	Sletter posten for det valgte server-ID.
Bekræft / Ændr	Viser en dialogboks, hvor du kan redigere angivelsen for det valgte server-ID.
Tilvirk	Viser en dialogboks, hvor du kan oprette en ny post under det valgte server-ID.

Serveradresse (Bekræft/ændr, tilvirk)

Formål:

At få vist eller redigere serveradresseposter på siden **Serveradresse** eller oprette en ny post. De følgende poster findes i den dialogboks, der vises, når du klikker på **Bekræft/Ændr** eller **Opret** på øverste side af **Serveradresse**.

Værdier:

ID	Viser det valgte server-ID.
Navn	Muliggør at få vist eller ændre det servernavn, som er tildelt server-ID'et eller angive et nyt servernavn.
Servertype	Muliggør at få vist servertypen, hvis du klikker på Bekræft/Ændr . Muliggør at få vist servertypen, når du klikker på Opret . FTP ^{*1} Vælg denne indstilling med lagring af scannede dokumenter på en server via FTP-protokollen. SMB ^{*1} Markér denne indstilling for at gemme scannede dokumenter på en computer ved hjælp af SMB-protokollen (Server Message Block).
Serveradresse	Muliggør at få vist eller ændre den serveradresse, som er tildelt server-ID'et eller angive en ny serveradresse.
Fællesnavn ^{*2}	Muliggør at få vist eller redigere det tildelte fællesnavn eller angive et nyt fællesnavn, når Servertype er angivet til SMB .
Serversti	Muliggør at få vist eller redigere den tildelte serversti eller angive en ny sti.
Serverport-nummer	Muliggør at få vist eller redigere det tildelte serverportnummer eller angive et nyt portnummer. Hvis feltet ikke udfyldes, anvendes standardportnummeret (FTP: 21, SMB: 139).
Loginnavn	Muliggør at få vist eller redigere det loginnavn, der kræves for at få adgang til den valgte protokol eller angive et nyt loginnavn.
Loginkodeord	Muliggør at få vist eller redigere det kodeord, der kræves for at få adgang til den valgte protokol eller angive et nyt kodeord.
Skiv kodeord igen	Bekræfter det angivne kodeord.
Slet ^{*3}	Klik på denne knap for at slette den aktuelle post.
Anvend nye indstillinger	Klik på denne knap for at anvende de nye indstillinger.
Gendan indstillinger	Klik på denne knap for at gendanne de tidligere indstillinger.

Bagved	Klik på denne knap for at vende tilbage til den øverste side.
--------	---

*1 Du kan kun redigere dette element, når du klikker på **Opret**.

*2 Dette punkt er kun til rådighed, når **Servertype** er angivet til **SMB**.

*3 Dette punkt er kun til rådighed, når du klikker på **Bekræft/ændr**.

Serveradresse (Slet)

Formål:

At slette de serveradresseposter, der er registreret på siden **Serveradresse**. Følgende punkter findes i den dialogboks, der vises, når du klikker på **Slet** på den øverste side af **Serveradresse**.

Værdier:

ID	Viser det valgte server-ID.
Navn	Viser det navn, som er tildelt til server-ID'et.
Serveradresse	Viser den serveradresse, der er registreret under server-ID'et.
Anvend nye indstillinger	Klik på denne knap for at anvende de nye indstillinger.
Bagved	Klik på denne knap for at vende tilbage til den øverste side.

Telefonbog

Siden **Telefonbog** indeholder følgende undersider.

Fax-hurtigopkald	Muliggør at få vist, redigere eller oprette hurtigopkaldsposter.
Fax-gruppe	Muliggør at få vist, redigere eller oprette faxgruppeposter.

Fax-hurtigopkald

Formål:

At få vist de faxnummerposter, der er registreret på siden **Fax-hurtigopkald**.

Værdier:

Hurtigopkaldsliste til:	Når en af knapperne vælges, vises en liste over poster for den gruppe af koder til hurtigopkald, der er angivet på knappen.
Hurtigopkald	Viser hurtigopkald-ID'et.
Navn	Viser det tildelte navn for et hurtigopkalds-ID. (Ikke i brug) vises, når der ikke er nogen registrering.
Telefonnummer	Viser hurtigopkaldskoden.
Slet	Sletter posten for den valgte hurtigopkaldskode.
Bekræft / Ændr	Viser en dialogboks, hvor du kan redigere angivelse for det valgte hurtigopkalds-ID.
Tilvirk	Viser en dialogboks, hvor du kan tilvirke en ny indskrivning under den valgte hurtigopkaldskode.

Fax-hurtigopkald (Bekræft / Ændr, Tilvirk)

Formål:

At få vist eller redigere hurtigopkaldsposter på siden **Fax-hurtigopkald** eller oprette en ny post. De følgende poster findes i den dialogboks, der vises, når du klikker på **Bekræft/Ændr** eller **Opret** på øverste side af **Fax-hurtigopkald**.

Værdier:

Hurtigopkald	Viser den valgte hurtigopkaldskode.
Navn	Giver dig mulighed for at få vist eller redigere navnet på en post, der er registreret under hurtigopkaldskoden eller angive et navn på den nye post.
Telefonnummer	Muliggør at få vist eller redigere faxnummeret på en post, der er registreret under hurtigopkaldskoden eller angive et faxnummer for den nye post.
Slet ^{*1}	Klik på denne knap for at slette posten for hurtigopkaldskoden. Denne knap er kun tilgængelige i dialogboksen til redigering af en eksisterende post.
Anvend nye indstillinger	Klik på denne knap for at anvende de nye indstillinger.
Gendan indstillinger	Klik på denne knap for at gendanne de tidligere indstillinger.
Bagved	Klik på denne knap for at vende tilbage til den øverste side.

^{*1} Dette punkt er kun til rådighed, når du klikker på **Bekræft/ændr**.

Fax-hurtigopkald (Slet)

Formål:

At slette de hurtigopkaldsposter, der er registreret på siden **Fax-hurtigopkald**. Følgende punkter findes i den dialogboks, der vises, når du klikker på **Slet** på den øverste side af **Fax-hurtigopkald**.

Værdier:

Hurtigopkald	Viser den valgte hurtigopkaldskode.
Navn	Viser det navn, der er registreret under hurtigopkaldskoden.
Telefonnummer	Viser det faxnummer, der er registreret under hurtigopkaldskoden.
Anvend nye indstillinger	Klik på denne knap for at anvende de nye indstillinger.
Bagved	Klik på denne knap for at vende tilbage til den øverste side.

Fax-gruppe

Formål:

At få vist de faxgruppeposter, der er registreret på siden **Fax-gruppe**.

Værdier:

ID	Viser et faxgruppe-id.
Navn	Viser det tildelte gruppenavn. (Ikke i brug) vises, når der ikke er nogen registrering.
Slet	Sletter posten for det valgte gruppe-ID.
Bekræft / Ændr	Viser en dialogboks, hvor du kan redigere angivelse for det valgte gruppe-ID.
Tilvirk	Viser en dialogboks, hvor du kan tilvirke en ny indskrivning under det valgte gruppe-ID.

Fax-gruppe (Bekræft/ændr, opret)

Formål:

At få vist eller redigere faxnummergruppeposter på siden **Fax-gruppe** eller oprette en ny post. De følgende poster findes i den dialogboks, der vises, når du klikker på **Bekræft/Ændr** eller **Opret** på øverste side af **Fax-gruppe**.

Værdier:

Fax-gruppe	ID	Viser det valgte gruppe-ID.
	Navn	Muliggør at få vist eller redigere det navn, som er tildelt gruppe-ID'et eller angive et nyt gruppenavn.
	Slet ^{*1}	Klik på denne knap for at slette den aktuelle post.
Fax-hurtigopkald	Hurtigopkaldsliste til:	Når en af knapperne vælges, vises en liste over poster for den gruppe af koder til hurtigopkald, der er angivet på knappen.
	Hurtigopkald	Viser hurtigopkaldskoden. Markér afkrydsningsfeltet til venstre for at føje hurtigopkaldskoden til gruppen.
	Navn	Viser det navn, der er registreret for hurtigopkaldskoden. (Ikke i brug) vises, når der ikke er nogen registrering.
	Telefonnummer	Muliggør at få vist eller redigere faxnummeret på en post, der er registreret under den valgte hurtigopkaldskode eller angive et faxnummer for den nye post.
	Anvend nye indstillinger	Klik på denne knap for at anvende de nye indstillinger.
	Gendan indstillinger	Klik på denne knap for at gendanne de tidligere indstillinger.
	Bagved	Klik på denne knap for at vende tilbage til den øverste side.

^{*1} Dette punkt er kun til rådighed, når du klikker på **Bekræft/ændr**.

Fax-gruppe (Slet)

Formål:

At slette de faxnummergruppeposter, der er registreret på siden **Fax-gruppe**. Følgende punkter findes i den dialogboks, der vises, når du klikker på **Slet** på den øverste side af **Fax-gruppe**.

Værdier:

ID	Viser det valgte gruppe-ID.
Navn	Viser det navn, som er tildelt gruppe-ID'et.
Anvend nye indstillinger	Klik på denne knap for at anvende de nye indstillinger.
Bagved	Klik på denne knap for at vende tilbage til den øverste side.

Bakkestyring

Brug menuen **Bakkestyring** til at angive format og type af papir, der ilægges bakke 1 og 550 arkilæggeren (ekstraudstyr).

Værdier:

MPF-indstilling	Indstiller MPF-tilstanden.
MPF-papirstørrelse ^{*1}	Indstiller formatet af det papir, som er lagt i MPF.
MPF-papirtype ^{*1}	Indstiller typen af det papir, som er lagt i MPF.
MPF Special - Y ^{*1}	Indstiller længden på papir i specialstørrelse, der er lagt i MPF.
MPF Special - X ^{*1}	Indstiller bredden på papir i specialstørrelse, der er lagt i MPF.
MPF-pop-op-meddelelse for bakke ^{*1}	Indstiller, om der skal vises en pop-op-meddelelse, der beder brugeren om at indstille papirstørrelsen og typen, når papiret ilægges MPF.
Bakke 1 papirstørrelse	Indstiller formatet af det papir, som er lagt i bakke 1.
Bakke 1 papirtype	Indstiller typen af det papir, som er lagt i bakke 1.
Bakke 1 Specialstørrelse - Y	Indstiller længden på papir i specialstørrelse, der er lagt i bakke 1.
Bakke 1 Specialstørrelse - X	Indstiller bredden på papir i specialstørrelse, der er lagt i bakke 1.
Bakke 1 Vis bakkemeddelelse	Indstiller, om der skal vises en pop-op-meddelelse, der beder brugeren om at indstille papirstørrelsen og typen, når papiret ilægges bakke 1.
Bakke 2-papirstørrelse ^{*2}	Indstiller papirformatet, som er lagt i 550 arkilæggeren (ekstraudstyr).
Bakke 2 papirtype ^{*2}	Indstiller den type papir, som er lagt i 550 arkilæggeren (ekstraudstyr).
Bakke 2 Special - Y ^{*2}	Indstiller længden på papir i specialstørrelse, der er lagt i 550 arkilæggeren (ekstraudstyr).
Bakke 2 Specialstørrelse - X ^{*2}	Indstiller bredden på papir i specialstørrelse, der er lagt i 550 arkilæggeren (ekstraudstyr).
Bakke 2 Vis bakkemeddelelse ^{*2}	Indstiller, om der skal vises en pop-op-menu, der beder brugeren om at indstille papirstørrelsen og typen, når papiret ilægges 550 arkilæggeren (ekstraudstyr).
1. prioritet	Indstiller papirkilden, der bruges som første prioritet.
2. prioritet	Indstiller papirkilden, der bruges som anden prioritet.
3rd prioritet ^{*2}	Indstiller papirkilden, der bruges som tredje prioritet.

^{*1} Dette punkt er kun tilgængeligt, når der vælges **Brug panelindstillinger i MPF-tilstand**.

^{*2} Dette punkt er kun tilgængeligt, når der er installeret en 550 arkilægger (ekstraudstyr).

Forklaring af printermenuerne

Når din printer er tilsluttet til et netværk og står til rådighed for flere brugere, kan adgangen til menuerne `Administ. indstillinger` begrænses. Dette forhindrer andre brugere i at anvende betjeningspanelet til uforvarende at ændre en brugerstandard, som er indstillet af administratoren.

Du kan imidlertid godt anvende din printerdriveren til at tilsidesætte brugerstandarder og vælge indstillinger til individuelle udskrivningsjob.

Rapport/liste

Anvend menuen `Rapport/liste` til at udskrive forskellige typer rapporter og lister.

Systemindstillinger

Formål:

At udskrive en liste med de aktuelle standardværdier, de installerede alternativer, mængden af installeret printerhukommelse og status af printertilbehøret.

Panelindstillinger

Formål:

At udskrive en detaljeret liste med alle indstillingerne i printermenuerne.

PCL-fontliste

Formål:

At udskrive et eksempel på de PCL-fonte, som er til rådighed.

PCL-makroliste

Formål:

At udskrive information om den downloadede PCL-makro.

Liste over PS-skrifttyper

Formål:

At udskrive et eksempel på de PS-fonte, som er til rådighed.

PDF-fonteliste

Formål:

At udskrive et eksempel på de PDF-fonte, som er til rådighed.

Jobhistorie

Formål:

At udskrive en detaljeret liste med de udskrivnings-, kopierings- eller scanningsjob, der er behandlet. Denne liste indeholder de sidste 20 job.

Fejlhistorie

Formål:

At udskrive en detaljeret liste over papirstop og alvorlige fejl.

Udskriftstæller

Formål:

At udskrive rapporter om det totale antal sider, der er udskrevet.

Demoside

Formål:

At udskrive en demoside.

Protokolmonitor

Formål:

At udskrive en detaljeret liste over overvågede protokoller.

Hurtigopkald

Formål:

At udskrive listen over alle medlemmer, der er gemt som hurtigopkaldsnumre.

Adressebog

Formål:

At udskrive listen over alle adresser, der er gemt som **Adressebogs**information.

Serveradresse

Formål:

At udskrive listen over alle medlemmer, der er gemt som **Serveradresse**information.

Faxaktivitet

Formål:

At udskrive rapport over faxer, som du har modtaget eller sendt for nylig.

Fax venter

Formål:

At udskrive listen over status for ventende faxer.

Lagrede dokumenter





BEMÆRK: Funktionen Lagrede doku. er kun til rådighed, når RAM-disk under Systemindstillinger er aktiveret.

Formål:

At udskrive en liste over alle filer, der er gemt som Sikkerhedstryk, Privat postboks-udskrift, Offentlig postboks-udskrift og Prøvetryk i RAM-disken.

Udskrivning af en Rapport/liste med brug af betjeningspanelet

- 1 Tryk på knappen  (Information).
- 2 Tryk på Rapport/liste.
- 3 Tryk på , indtil den ønskede rapport eller liste vises, og vælg derefter denne rapport eller liste.
- 4 Tryk på Udskriv.
Den valgte rapport eller liste udskrives.

Udskrivning af en rapport/liste med brug af værktøjskassen

- 1 Klik på Start → Alle programmer → Dell Printers → Dell Printer Hub eller Dell Printer Management Tool.
For Windows® 10: Klik på knappen Start → Dell Printer Hub eller Dell Printer Management Tool.
- 2 For Dell Printer Hub skal du vælge printeren under **Mine Printere** på startskærmen.
For Dell Printer Management Tool skal du vælge den printer, der vises som standard, eller en anden printer på rullelisten i startskærmens øverste højre hjørne.
- 3 Klik på genvejen til **Tool Box** på venstre side af skærmen.
Værktøjskassen åbnes.
- 4 Tjek, at fanen **Printerindst.rapporter** er åben.
- 5 Vælg **Rapporter** fra listen til venstre på siden.
Siden **Rapporter** vises.
- 6 Klik på denne knap for den ønskede rapport eller liste.
Den valgte rapport eller liste udskrives.

Wi-Fi | WPS



BEMÆRK: Menuen Wi-Fi | WPS er kun til rådighed på Dell™ Cloud Multifunction Printer | H815dw.

Brug menuen Wi-Fi | WPS til at kontrollere eller angive indstillinger eller tilslutninger for trådløst netværk.

Wi-Fi

Brug menuen Wi-Fi til at kontrollere eller angive indstillinger for trådløst netværk.

Flere oplysninger findes under “Wi-Fi”.

Wi-Fi Direct

Brug menuen Wi-Fi Direct til at kontrollere eller angive indstillinger for Wi-Fi Direct.

Flere oplysninger findes under “Wi-Fi Direct”.

WPS (tilslut via PBC)

Brug menuen WPS (tilslut via PBC) til at starte konfiguration af Wi-Fi Direct-netværket med WPS-PBC.

Flere oplysninger findes under “WPS-opsætning”.

WPS (tilslut via PIN)

Brug menuen WPS (tilslut via PIN) til at starte konfiguration af Wi-Fi Direct-netværket med WPS-PIN.

Flere oplysninger findes under “WPS-opsætning”.

Parret enhed

 **BEMÆRK:** Menuen `Parret enhed` er kun til rådighed på Dell Cloud Multifunction Printer | H815dw.

Brug menuen `Parret enhed` til at kontrollere enhedsnavnet i listen `Parret enhed`, hvis der er tilsluttet en enhed til printerens via Wi-Fi Direct.

Du kan afbryde den parrede enhed fra denne liste. Flere oplysninger findes under “Afbrydelse af Wi-Fi Direct-netværk”.

Admin.-indstillinger

Brug menuen `Administ.-indstillinger` til at konfigurere forskellige printerfunktioner.

Telefonbog

Anvend menuen `Telefonbog` til at konfigurere hurtigopkalds- og gruppeopkaldsindstillingerne.

Personer

Formål:

At gemme op til 200 hyppigt kaldte numre i hurtigopkaldssteder.

Grupper

Formål:

At oprette en gruppe af faxdestinationer og registrere den under en to-cifret opkaldskode. Der kan registreres op til seks gruppeopkaldskoder.

PCL

Brug `PCL`-menuen til at ændre de printerindstillinger, som kun påvirker job, som anvender `PCL-emuleringsprintersprog`.

 **BEMÆRK:** Værdier, som er mærket med en asterisk (*), er fabriksstandard-menuindstillinger.

Papirbakke

Formål:

At specificere standardpapirbakken.

Værdier:

Auto*

MPF

Bakke1

Bakke2*¹

^{*1} Dette punkt er kun tilgængeligt, når der er installeret en 550 arkilægger (ekstraudstyr).

Papirstørrelse

Formål:

At specificere standardpapirstørrelsen.

Værdier:

mm-serien

A4
(210x297 mm)^{*1}

A5
(148x210 mm)

A6
(105x148 mm)

B5
(182x257 mm)

B6
(128x182 mm)

Letter
(8,5x11")

Folio
(8,5x13")

Legal
(8,5x14")

Statement
(5,5x8,5")

Executive
(7,3x10,5")

Konvolut nr.
(4,1x9,5")

Monarch-konvolut
(3,9x7,5")

DL-konvolut
(110x220 mm)

C5-konvolut
(162x229 mm)

Postkort
(100x148 mm)

Specialpapirstørrelse

^{*1} Betegner landespecifik fabriksstandardværdi.

Tomme-serien

Letter
(8,5x11")^{*1}

Folio
(8,5x13")

Legal
(8,5x14")
Statement
(5,5x8,5")
A4
(210x297 mm)
A5
(148x210 mm)
A6
(105x148 mm)
B5
(182x257 mm)
B6
(128x182 mm)
Executive
(7,3x10,5")
Konvolut nr.
(4,1x9,5")
Monarch-konvolut
(3,9x7,5")
DL-konvolut
(110x220 mm)
C5-konvolut
(162x229 mm)
Postkort
(100x148 mm)
Specialpapirstørrelse
*1 Betegner landespecifik fabriksstandardværdi.



BEMÆRK: Vælger du en brugerdefineret papirstørrelse, skal du indtaste en brugerdefineret længde og bredde.

Retning

Formål:

At specificere, hvordan tekst og grafik vender på siden.

Værdier:

Portræt*	Udskriver tekst og grafik parallelt med papirets korte kant.
Landskab	Udskriver tekst og grafik parallelt med papirets lange kant.

2-sidet udskrift

Formål:

At specificere, om der skal udskrives på begge sider af et ark papir.

Værdier:

1-sidet*		Udskriver ikke på begge sider af et ark papir.
2-sidet	Vend på lang kant*	Udskriver på begge sider af et ark papir, der skal bindes langs den lange kant.
	Vend på kort kant	Udskriver på begge sider af et ark papir, der skal bindes langs den korte kant.

Font

Formål:

At specificere standardfonten fra de registrerede fonte i printeren.

Værdier:

CG Times	Albertus Md	Palatino Roman
CG Times It	Albertus XBd	Palatino It
CG Times Bd	Clarendon Cd	Palatino Bd
CG Times BdIt	Coronet	Palatino BdIt
Univers Md	Marigold	ITCBookman Lt
Univers MdIt	Arial	ITCBookman LtIt
Univers Bd	Arial It	ITCBookmanDm
Univers BdIt	Arial Bd	ITCBookmanDm It
Univers MdCd	Arial BdIt	HelveticaNr
Univers MdCdIt	Times New	HelveticaNr Ob
Univers BdCd	Times New It	HelveticaNr Bd
Univers BdCdIt	Times New Bd	HelveticaNr BdOb
AntiqueOlv	Times New BdIt	N C Schbk Roman
AntiqueOlv It	Symbol	N C Schbk It
AntiqueOlv Bd	Wingdings	N C Schbk Bd
CG Omega	Line Printer	N C Schbk BdIt
CG Omega It	Times Roman	ITC A G Go Bk
CG Omega Bd	Times It	ITC A G Go BkOb
CG Omega BdIt	Times Bd	ITC A G Go Dm
GaramondAntiqua	Times BdIt	ITC A G Go DmOb
Garamond Krsv	Helvetica	ZapfC MdIt
Garamond Hlb	Helvetica Ob	ZapfDingbats
GaramondKrsvHlb	Helvetica Bd	C39 Smal
Courier*	Helvetica BdOb	C39 Almindelig
Courier It	CourierPS	C39 Bred
Courier Bd	CourierPS Ob	OCR-A
Courier BdIt	CourierPS Bd	OCR-B
LetterGothic	CourierPS BdOb	
LetterGothic It	SymbolPS	
LetterGothic Bd		

Symbolsæt

Formål:

At specificere et symbol, som er indstillet til en specificeret font.

Værdier:

DESKTOP	MATH-8	WIN 3.0
DNGBTSMS	MC TEXT	WINBALT
ISO-11	MS PUB	WINGDINGS
ISO-15	PC-1004	WIN L1
ISO-17	PC-775	WIN L2
ISO-21	PC-8	WIN L5
ISO-4	PC-850	PC CYR
ISO-6	PC-852	PC-866U
ISO-60	PC-8 DN	ISO CYR
ISO-69	PC-8 TK	WIN CYR
ISO L1	PI FONT	GREEK-8
ISO L2	PS MATH	WIN-GRK
ISO L5	PS TEXT	PC-851
ISO L6	ROMAN-8*	PC8-GRK
LEGAL	SYMBOL	ISO-GRK

Fontstørrelse

Formål:

At specificere fontstørrelsen for skalerbare typografiske fonte.

Værdier:

12,00[°] Indstiller værdierne i trin af 0,25.

Tilgængeligt område: 4,00–50,00

Fontstørrelse henviser til højden af tegnene i fonten. Et punkt svarer cirka til 0,35 mm.



BEMÆRK: Fontstørrelse-menuen vises kun for typografiske fonte.

Font-pitch

Formål:

At specificere fontpitchen for skalerbare fonte med monoafstand.

Værdier:

10,00[°] Indstiller værdierne i trin af 0,01.

Tilgængeligt område: 6,00–24,00

Fontpitch henviser til antallet af tegn med fast afstand på en vandret tommetype. For ikke-skalerbare monoafstandsfonte vises pitchen, men den kan ikke ændres.



BEMÆRK: Fontpitch-menuen vises kun for fastsatte fonte eller monoafstandsfonte.

Formularlinje

Formål:

At indstille antallet af linjer på en side.

Værdier:

mm-serien

64 ^{*1}	Indstiller værdierne i trin af 1.
------------------	-----------------------------------

Tilgængeligt område: 5–128

^{*1} Betegner landespecifikke fabriksstandardværdier.

Tomme-serien

60 ^{*1}	Indstiller værdierne i trin af 1.
------------------	-----------------------------------

Tilgængeligt område: 5–128

^{*1} Betegner landespecifikke fabriksstandardværdier.

Printeren indstiller afstanden mellem hver linje (lodret linjeafstand), baseret på menuposterne Formularlinje og Retning. Vælg den rigtige Retning, før du ændrer Formularlinje.

Se også:

“Retning”

Antal

Formål:

At indstille standard udskriftskvalitet. (Indstiller det antal af kopier, som kræves til et specifikt job fra printerdriveren. Værdier, som er valgt fra printerdriveren, har altid forrang frem for værdier, som er valgt fra betjeningspanelet.)

Værdier:

1 [*]	Indstiller værdierne i trin af 1.
----------------	-----------------------------------

Tilgængeligt område:
1–999

Billedforstærk.

Formål:

At specificere, om funktionen Billedforstærkning, der gør grænsen mellem sort og hvid jævnere, formindsker flossede kanter og forstærker det visuelle udseende, skal aktiveres.

Værdier:

Fra	Deaktiverer Billedforstærknings-funktionen.
-----	---

Til [*]	Aktiverer Billedforstærkning-funktionen.
------------------	--

Hex dump

Formål:

At bidrage til at kilden til udskriftsjob-problemet isoleres. Når Hex dump er valgt, udskrives alle de til printeren sendte data i hexadecimal og tegnrepræsentation. Kontrolkoder udføres ikke.

Værdier:

Deaktiver *	Deaktiverer Hex dump-funktionen.
Aktiver	Aktiverer Hex Dump-funktionen.

Kladdeindstilling

Formål:

At spare på toner ved at udskrive i konceptindstilling. Udskriftskvaliteten reduceres, når der udskrives i konceptindstilling.

Værdier:

Deaktiver *	Udskriver ikke i konceptindstilling.
Aktiver	Udskriver i konceptindstilling.

Linjeafslutning

Formål:

At tilføje linjeafslutningskommandoerne.

Værdier:

Fra *	Linjeafslutningskommandoen er ikke tilføjet. CR=CR, LF=LF, FF=FF
Tilføj-LF	LF-kommandoen er tilføjet. CR=CR-LF, LF=LF, FF=FF
Tilføj-CR	CR-kommandoen er tilføjet. CR=CR, LF=CR-LF, FF=CR-FF
CR-XX	CR- og LF-kommandoer er tilføjet. CR=CR-LF, LF=CR-LF, FF=CR-FF

Ignorer formulartilførsel

Formål:

At specificere, om man skal ignorere blanke sider, der kun indeholder Formulartilførselskontrolkoder.

Værdier:

Fra *	Deaktiverer funktionen Ignorer formulartilførsel.
Til	Aktiverer funktionen Ignorer formulartilførsel.

A4 bred

Formål:

At udvide bredden på området, hvor der kan udskrives.

Værdier:

Fra *	Deaktiverer A4 Bred.
Til	Aktiverer A4 Bred.

Stregkode-tilstand

Formål:

At angive, om stregkode-tilstand, som er velegnet til udskrivning af stregkoder, skal aktiveres.

Værdier:

Deaktiver *	Deaktiverer stregkode-tilstand.
Aktiver	Aktiverer stregkode-tilstand.

 **BEMÆRK:** Sørg for at indstille til `Deaktiver` efter brug af stregkode-tilstanden.

PS

Brug menuen `PS` til at ændre de printerindstillinger, som kun påvirker job, som anvender PostScript 3 Compatible-emuleringsprintersprog.

 **BEMÆRK:** Værdier, som er mærket med en asterisk (*), er fabriksstandard-menuindstillinger.

PS-fejlrapport

Formål:

At angive, om printeren skal udskrive fejlindehold for det PostScript 3 Compatible sidebeskrivelsesprog.

Ændringen bliver effektiv, når der slukkes for printeren og tændes for den igen.

Værdier:

Fra	Ignorerer udskrivningsjobbet uden at udskrive en fejlmeddelelse.
Til *	Udskriver en fejlmeddelelse før udskrivningsjobbet ignoreres.

 **BEMÆRK:** Anvisninger fra PS-driveren tilsidesætter indstillingerne, der er blevet angivet på betjeningspanelet.

PS-jobtimeout

Formål:

At angive udførelsestiden for ét PostScript 3 Compatible-job. Ændringen bliver effektiv, når der slukkes for printeren og tændes for den igen.

Værdier:

Fra *	Jobtime-out indtræder ikke.
Til	1 minut *
	Tilgængeligt område: 1-900 minutter
	En fejl vedrørende PostScript 3 Compatible sidebeskrivelsesproget opstår, hvis processen ikke er afsluttet efter det angivne tidsrum.

Papirvalgstilstand

Formål:

At angive måden, hvorpå bakken for PostScript 3 Compatible-tilstand vælges. Ændringen bliver effektiv, når der slukkes for printeren og tændes for den igen.

Værdier:

Auto*	Bakken vælges som samme indstilling som i PCL-modus.
Vælg fra bakke	Bakken vælges med en metode, der er kompatibel med almindelige PostScript 3 Compatible-printere.

PDF

Anvend menuen PDF til at ændre printerindstillinger, som kun påvirker PDF-jobs.



BEMÆRK: Værdier, som er mærket med en asterisk (*), er fabriksstandard-menuindstillinger.

Antal

Formål:

At specificere det antal kopier, som skal udskrives.

Værdier:

1*	Indstiller værdierne i trin af 1.
Tilgængeligt område: 1-999	

2-sidet udskrift

Formål:

At specificere, om der skal udskrives på begge sider af et ark papir.

Værdier:

1-sidet*		Udskriver ikke på begge sider af et ark papir.
2-sidet	Vend på lang kant*	Udskriver på begge sider af et ark papir, der skal bindes langs den lange kant.
	Vend på kort kant	Udskriver på begge sider af et ark papir, der skal bindes langs den korte kant.

Udskrivningsindstilling

Formål:

At specificere udskrivningsindstillingen.

Værdier:

Normal*	Til dokumenter med tegn med normal størrelse.
Høj kvalitet	Til dokumenter, der indeholder små tegn eller tynde linjer, eller dokumenter, der er udskrevet på en dot-matrix-printer.
Høj hastighed	Udskriver med højere hastighed end indstillingen normal, men kvaliteten er dårligere.

PDF-kodeord

Formål:

At specificere kodeord til at udskrive en PDF-fil, der er sikret med et kodeord for at åbne et dokument (kodeord for at åbne PDF-filen).

Værdier:

Indtast PDF-kodeord	Indtast dokument åbn-kodeordet for at udskrive det sikre PDF.
---------------------	---

Samling

Formål:

At specificere, om jobbet skal samles.

Værdier:

Samlet	Samler jobbet.
Ikke samlet*	Samler ikke jobbet.

Outputstørrelse

Formål:

At specificere output-papirstørrelsen for PDF.

Værdier:

A4* ¹
Letter* ¹
Auto
* ¹ Standardpapirstørrelsen vises.

Layout

Formål:

At specificere udskriftslayout.

Værdier:

Auto %*
100 % (ingen zoom)
Pjece
2 sider op
4 sider op

Registrér opgaveseparator

Formål:

At angive, om jobafslutning ved løbende udskrivning af PDF-filer skal registreres.

Værdier:

Fra	Deaktiverer funktionen Registrér opgaveseparator.
Til*	Aktiverer funktionen Registrér opgaveseparator.

Netværk

Brug menuen **Netværk** til at ændre de printerindstillinger, som har indflydelse på job, som sendes til printeren gennem et tilsluttet eller trådløst netværk.

 **BEMÆRK:** Værdier, som er mærket med en asterisk (*), er fabriksstandard-menuindstillinger.

Wi-Fi

 **BEMÆRK:** Wi-Fi-funktionen er kun til rådighed på Dell Cloud Multifunction Printer | H815dw.

Formål:

At bekræfte eller angive Wi-Fi netværksindstillinger.

Wi-Fi

Formål:

At angive, om Wi-Fi-funktionen skal aktiveres.

Værdier:

Fra	Deaktiverer Wi-Fi-funktionen.
Til	Aktiverer Wi-Fi-funktionen.

Wi-Fi-status

Formål:

At bekræfte den trådløse kommunikationsstatus.

Værdier:

Status	God
	Acceptabel
	Lav
	Ingen modtagelse
SSID	Viser det navn, som identificerer det trådløse netværk.
Krypteringstype	Viser krypteringstypen.

Guide til Wi-Fi indstilling

 **BEMÆRK:** Guide til Wi-Fi indstilling er kun til rådighed, når printeren er tilsluttet det trådløse netværk.

Formål:

At konfigurere det trådløse netværksinterface.

Værdier:

Vælg adgangspunkt		Vælg adgangspunktet fra listen.
	WEP-tast	Når du vælger et adgangspunkt ved brug af WEP som krypteringstypen, skal du indtaste WEP-nøglen.
	Adgangsudtryk	Når du vælger et adgangspunkt ved brug af WPA, WPA2 eller Blandet som krypteringstypen, skal du indtaste adgangsudtrykket.
Manuel SSID-opsætning	Indtast SSID	Specificer et navn til identificering af det trådløse netværk. Der kan specificeres op til 32 alfanumeriske tegn.

Infrastruktur	Vælges, når du konfigurerer de trådløse indstillinger gennem adgangspunktet, f.eks. en trådløs router.	
Ingen sikkerhed*	Angiv Ingen sikkerhed for at konfigurere trådløse indstillinger uden at angive en krypteringstype.	
Blandet modus PSK	Vælges for at konfigurere de trådløse indstillinger med krypteringstypen for Blandet modus PSK. Blandet modus PSK vælger automatisk krypteringstypen fra WPA-PSK-TKIP, WPA-PSK-AES, eller WPA2-PSK-AES.	
	Adgangsudtryk	Specificerer adgangssætningen med alfanumeriske tegn fra 8 til 63.
WPA2-PSK-AES	Vælges for at konfigurere de trådløse indstillinger med krypteringstypen WPA2-PSK-AES.	
	Adgangsudtryk	Specificerer adgangssætningen med alfanumeriske tegn fra 8 til 63. (hex: 0-9, a-f, A-F, 16 til 64 tegn)
WEP	Specificerer hvilken WEP-nøgle, der skal bruges gennem det trådløse netværk. Til 64bit-nøgler kan der indtastes op til 10 hexadecimalte tegn. Til 128bit-nøgler kan der angives op til 26 hexadecimalte tegn.	
	Overførselsnøgle	Specificerer overførselsnøglen fra Auto* , WEP-nøgle 1 , WEP-nøgle 2 , WEP-nøgle 3 , og WEP-nøgle 4 .
Ad-hoc	Vælges for at konfigurere de trådløse indstillinger uden adgangspunktet, f.eks. en trådløs router.	
Ingen sikkerhed*	Vælges for at konfigurere de trådløse indstillinger uden at angive krypteringstypen fra WEP.	
WEP	Specificerer hvilken WEP-nøgle, der skal bruges gennem det trådløse netværk. For 64bit-nøgler kan der specificeres op til 10 hexadecimalte tegn. For 128bit-nøgler kan der specificeres op til 26 hexadecimalte tegn.	
	Overførselsnøgle	Specificerer overførselsnøglen fra WEP-nøgle 1* , WEP-nøgle 2 , WEP-nøgle 3 , og WEP-nøgle 4 .

WPS-opsætning

Formål:

At konfigurere det trådløse netværk ved brug af WPS.

Værdier:

Tryknap-konfiguration*	Start konfiguration	Konfigurerer de trådløse indstillinger med WPS-PBC.
PIN-kode	Start konfiguration	Konfigurerer de trådløse indstillinger med PIN-koden, der tildeles automatisk af printeren.
	Udskriv PIN-kode	Udskriver PIN-koden. Bekræft den, når PIN-koden, der er tildelt printeren, indtastes på computeren.

IP-indstilling

Formål:

At konfigurere IP-indstilling.

Værdier:

Dobbeltstak*	Bruger både IPv4 og IPv6 til indstilling af IP-adresse.
IPv4-indstilling	Bruger IPv4 til indstilling af IP-adresse.
IPv6-indstilling	Bruger IPv6 til indstilling af IP-adresse.

TCP/IP

Formål:

At konfigurere TCP/IP-indstillinger.

Værdier:

Hent IP-adresse	AutoIP*	Indstiller IP-adressen automatisk. Printerens vil først forsøge at få IP-adressen fra DHCP-serveren. Hvis printerens ikke kan få IP-adressen, vil brugeren den link-lokaladresse. Der indstilles en tilfældig værdi i området fra 169.254.0.0 til 169.254.255.255, der ikke aktuelt er i brug på netværket, som IP-adresse. Subnet-masken indstilles som 255.255.0.0.
	BOOTP	Indstiller IP-adressen vha. BOOTP.
	RARP	Indstiller IP-adressen vha. RARP.
	DHCP	Indstiller IP-adressen vha. DHCP.
	Panel	Anvend dette alternativ, hvis du ønsker at indstille IP-adressen manuelt på betjeningspanelet.
IP-adresse		Når en IP-adresse angives manuelt, tildeles printerens IP'en ved hjælp af formatet nnn.nnn.nnn.nnn. Hver enkelt oktet, som udgør nnn.nnn.nnn.nnn, er en værdi inden for intervallet fra 0 til 255.
Subnet-maske		Når en IP-adresse angives manuelt, angives undernetmasken ved hjælp af formatet nnn.nnn.nnn.nnn. Hver enkelt oktet, som udgør nnn.nnn.nnn.nnn, er en værdi inden for intervallet fra 0 til 255. 255.255.255.255 kan ikke angives som undernetmaske.
Protokolomsætteradresse		Når en IP-adresse angives manuelt, angives gatewayadressen ved hjælp af formatet nnn.nnn.nnn.nnn. Hver enkelt oktet, som udgør nnn.nnn.nnn.nnn, er en værdi inden for intervallet fra 0 til 255. 127 og værdier i området fra 224 til 254 kan ikke angives for første oktet i en gateway-adresse.

IPsec



BEMÆRK: IPsec-funktion er kun tilgængeligt, når IPsec er aktiveret på **Dell Printer Configuration Web Tool**.

Formål:

Deaktiverer IPsec.

Nulstil Wi-Fi

Formål:

At initialisere de trådløse netværksindstillinger. Efter at denne funktion er effektueret og genstart af printeren er fuldført, indstilles alle trådløse netværksindstillinger igen til deres standardværdier.

Wi-Fi Direct



BEMÆRK: Wi-Fi Direct-funktionen er kun til rådighed på Dell Cloud Multifunction Printer | H815dw.

Formål:

At konfigurere Wi-Fi Direct netværksindstillingerne.

Værdier:

Wi-Fi Direct	Deaktiver*	Deaktiverer Wi-Fi Direct netværket.	
	Aktiver	Aktiverer Wi-Fi Direct netværket.	
Grupperolle	Auto	Afklarer automatisk grupperollen for Wi-Fi Direct.	
	Gruppe ejer*	Indstiller printeren som gruppeejer ved brug af Wi-Fi Direct. Når printeren angives som gruppeejer, bliver det muligt for enheder at opdage denne printer. Printerens SSID vises så i listen over trådløse netværk på din mobile Wi-Fi-enhed.	
Enhedsnavn		Specificerer printernavnet, som identificerer Wi-Fi Direct netværket med op til 32 alfanumeriske tegn. Bekræft det, når du vælger printernavn på din Wi-Fi certificerede enhed.	
Parret enhed		Viser status for Wi-Fi Direct-forbindelserne mellem printeren og op til tre mobile Wi-Fi-enheder.	
	Afbryd alle	Afbryder alle Wi-Fi Direct-forbindelserne.	
	Afbryd nu	Afbryder alle Wi-Fi Direct-forbindelserne lige nu.	
	Afbryd forbindelsen og nulstil kodesætning	Afbryder Wi-Fi Direct-forbindelserne og nulstiller adgangsudtrykket.	
SSID		Viser navnet, der identificerer Wi-Fi Direct-netværket. Du kan også angive navnet med op til 32 alfanumeriske tegn ("DIRECT-XY" kan ikke ændres). Bekræft det, når du vælger Wi-Fi Direct-netværksnavnet på de mobile Wi-Fi-enheder.	
Adgangsudtryk		Viser adgangsudtrykket. Bekræft det, når du indtaster adgangsudtrykket på de mobile Wi-Fi-enheder.	
	Udskriv kodesætning	Udskriver adgangsudtrykket. Bekræft det, når du indtaster adgangsudtrykket på de mobile Wi-Fi-enheder.	
	Nulstil kodesætning	Nulstiller adgangsudtrykket.	
WPS-opsætning		Konfigurer Wi-Fi Direct netværket ved brug af WPS.	
	Tryknap-konfiguration*	Konfigurer Wi-Fi Direct netværket med WPS-PBC.	
	PIN-kode		Konfigurerer Wi-Fi Direct netværket med PIN-koden, der er tildelt printeren automatisk.
		Udskriv PIN-kode	Udskriver PIN-koden. Bekræft den, når du indtaster PIN-koden, der er tildelt printeren, på din bærbare Wi-Fi enhed.
	Nulstil kode		Nulstiller PIN-koden.

Ethernet

 **BEMÆRK:** Når Ethernet-kablet er tilsluttet, vises Ethernet.

Formål:

At bekræfte eller angive kablede netværksindstillinger.

IP-indstilling

Formål:

At konfigurere IP-indstilling.

Værdier:

Dobbeltstak*	Bruger både IPv4 og IPv6 til indstilling af IP-adresse.
IPv4-indstilling	Bruger IPv4 til indstilling af IP-adresse.
IPv6-indstilling	Bruger IPv6 til indstilling af IP-adresse.

TCP/IP

Formål:

At konfigurere TCP/IP-indstillinger.

Værdier:

Hent IP-adresse	AutoIP*	Indstiller IP-adressen automatisk. Printerens vil først forsøge at få IP-adressen fra DHCP-serveren. Hvis printerens ikke kan få IP-adressen, vil brugeren den link-lokaladresse. Der indstilles en tilfældig værdi i området fra 169.254.0.0 til 169.254.255.255, der ikke aktuelt er i brug på netværket, som IP-adresse. Subnet-masken indstilles som 255.255.0.0.
	BOOTP	Indstiller IP-adressen vha. BOOTP.
	RARP	Indstiller IP-adressen vha. RARP.
	DHCP	Indstiller IP-adressen vha. DHCP.
	Panel	Anvend dette alternativ, hvis du ønsker at indstille IP-adressen manuelt på betjeningspanelet.
IP-adresse		Når en IP-adresse angives manuelt, tildeles printerens IP'en ved hjælp af formatet nnn.nnn.nnn.nnn. Hver enkelt oktet, som udgør nnn.nnn.nnn.nnn, er en værdi inden for intervallet fra 0 til 255.
Subnet-maske		Når en IP-adresse angives manuelt, angives undernetmasken ved hjælp af formatet nnn.nnn.nnn.nnn. Hver enkelt oktet, som udgør nnn.nnn.nnn.nnn, er en værdi inden for intervallet fra 0 til 255. 255.255.255.255 kan ikke angives som undernetmaske.
Protokolomsætteradresse		Når en IP-adresse angives manuelt, angives gatewayadressen ved hjælp af formatet nnn.nnn.nnn.nnn. Hver enkelt oktet, som udgør nnn.nnn.nnn.nnn, er en værdi inden for intervallet fra 0 til 255. 127 og værdier i området fra 224 til 254 kan ikke angives for første oktet i en gateway-adresse.

IPsec

 **BEMÆRK:** IPsec-funktion er kun tilgængeligt, når IPsec er aktiveret på Dell Printer Configuration Web Tool.

Formål:

Deaktiverer IPsec.

Forbindelseshastighed

 **BEMÆRK:** Funktionen for forbindelseshastighed er kun tilgængelig, når printeren er forbundet ved hjælp af et kablet netværk.

Formål:

At specificere kommunikationshastigheds- og dupleksindstillingerne for Ethernet. Ændringen bliver effektiv, når der slukkes for printeren og tændes for den igen.

Værdier:

Auto *	Detekterer Ethernet-indstillingerne automatisk.
10BASE-T halv	Anvender 10BASE-T halv-dupleks.
10BASE-T fuld	Anvender 10BASE-T fuld-dupleks.
100Base-TX halv	Anvender 100BASE-TX halv-dupleks.
100BASE-TX fuld	Anvender 100BASE-TX fuld-dupleks.
1000BASE-T fuld	Anvender 1000BASE-T fuld-dupleks.

Protokol

Formål:

At aktivere eller deaktivere hver protokol. Ændringen bliver effektiv, når der slukkes for printeren og tændes for den igen.

Værdier:

LPD	Deaktiver	Deaktiverer Line Printer Daemon-porten (LPD).
	Aktiver *	Aktiverer Line Printer Daemon-porten (LPD).
Port9100	Deaktiver	Deaktiverer Port9100-porten.
	Aktiver *	Aktiverer Port9100-porten.
FTP	Deaktiver	Deaktiverer FTP-porten.
	Aktiver *	Aktiverer FTP-porten.
IPP	Deaktiver	Deaktiverer IPP-porten.
	Aktiver *	Aktiverer IPP-porten.
SMB TCP/IP	Deaktiver	Deaktiverer SMB TCP/IP-porten.
	Aktiver *	Aktiverer SMB TCP/IP-porten.
WSD-udskrivning	Deaktiver	Deaktiverer Web Services on Devices (WSD)-udskrift.
	Aktiver *	Aktiverer udskrivning med Web Services on Devices (WSD).
WSD-scan	Deaktiver	Deaktiverer scanning med Web Services on Devices (WSD).
	Aktiver *	Aktiverer scanning med Web Services on Devices (WSD).
Network TWAIN	Deaktiver	Deaktiverer netværket TWAIN.
	Aktiver *	Aktiverer netværket TWAIN.
SNMP UDP	Deaktiver	Deaktiverer SNMP (Simple Network Management Protocol) UDP-porten.
	Aktiver *	Aktiverer SNMP (Simple Network Management Protocol) UDP-porten.
E-mail alarm	Deaktiver	Deaktiverer funktionen E-mail alarm.
	Aktiver *	Aktiverer funktionen E-mail alarm.

EWS	Deaktiver	Deaktiverer en adgang til Dell Printer Configuration Web Tool, som er indlejret i printeren.
	Aktiver*	Aktiverer en adgang til Dell Printer Configuration Web Tool, som er indlejret i printeren.
Bonjour (mDNS)	Deaktiver	Deaktiverer Bonjour (mDNS).
	Aktiver*	Aktiverer Bonjour (mDNS).
Telnet	Deaktiver	Deaktiverer Telnet.
	Aktiver*	Aktiverer Telnet.
Opdater adressebog	Deaktiver	Deaktiverer Opdater adressebog.
	Aktiver*	Aktiverer Opdater Adressebog.
HTTP-SSL/TLS ^{*1}	Deaktiver*	Deaktiverer HTTP-SSL/TLS.
	Aktiver	Aktiverer HTTP-SSL/TLS.
Google Cloud Print	Deaktiver	Deaktiverer Google Cloud-udskrivning.
	Aktiver*	Aktiverer Google Cloud-udskrivning.
Udskriv fra widget apps	Deaktiver	Deaktiverer udskrivning fra widget-apps.
	Aktiver*	Aktiverer udskrivning fra widget-apps.
Scan til widget apps	Deaktiver	Deaktiverer scanning til widget-apps.
	Aktiver*	Aktiverer scanning til widget-apps.

*1 Denne funktion er kun tilgængelig, når der er indstillet et digitalt certifikat fra Dell Printer Configurations Web Tool. Denne printer understøtter kun TLS-forbindelser.

Avancerede indstillinger

Formål:

At specificere avancerede netværksindstillinger.

IP-filter

 **BEMÆRK:** Funktionen IP-filter er kun tilgængelig for LPD eller Port9100.

Formål:

At blokere data, der modtages fra visse IP-adresser gennem et tilsluttet eller trådløst netværk. Du kan indstille op til fem IP-adresser. Ændringen bliver effektiv, når der slukkes for printeren og tændes for den igen.

Værdier:

n (n er 1-5)	IP-adresse	Indstiller IP-adressen for filter n.		
	Subnet-maske	Indstiller adressemasken for filter n.		
	Modus	Fra*	Deaktiverer IP-filterfunktionen for Filter n.	
		Accepter	Accepterer en tilgang fra den specificerede IP-adresse.	
Afvis		Afviser en tilgang fra den specificerede IP-adresse.		

IEEE 802.1x

 **BEMÆRK:** Funktionen IEEE 802.1x er kun tilgængelig, når printeren er forbundet med Ethernet-kabel, og den er kun tilgængelig, når IEEE 802.1x-godkendelsen er aktiveret.

Formål:

At deaktivere IEEE 802.1x-godkendelse. Ændringen bliver effektiv, når der slukkes for printeren og tændes for den igen.

PS dataformat

Formål:

For at angive PostScript 3 Compatible-kommunikationsprotokol kan du konfigurere indstillingerne for PS dataformat. Ændringen bliver effektiv, når der slukkes for printeren og tændes for den igen.

Værdier:

Auto*	Anvendes, når PostScript 3 Compatible-kommunikationsprotokollen registreres automatisk.
Standard	Anvendes, når kommunikationsprotokollen er i ASCII-interface.
BCP	Anvendes, når kommunikationsprotokollen er i binært format.
TBCP	Anvendes, når kommunikationsprotokollen understøtter både ASCII og binære data til at skifte mellem dem i overensstemmelse med den specificerede kontrolkode.
Binær	Anvendes, når der ikke kræves nogen speciel behandling for data.

Nulstil LAN

Formål:

At initialisere tilsluttede netværksdata, som er gemt i den ikke-flygtige hukommelse. Efter at denne funktion er effektueret, og genstart af printeren er fuldført, genindstilles alle tilsluttede netværksindstillinger til deres standardværdier.

Slet alle certifikater

Formål:

At slette alle printerens certifikater. Efter udførelse af denne funktion og genstart af printeren er alle certifikater blevet slettet.

Faxindstillinger

Anvend menuen Faxindstillinger til at konfigurere de grundlæggende faxindstillinger.



BEMÆRK: Værdier, som er mærket med en asterisk (*), er fabriksstandard-menuindstillinger.

Faxlinjeindstillinger

Formål:

At konfigurere grundlæggende indstillinger for faxlinjen.

Faxnummer

Formål:

At indstille printerens faxnummer, som udskrives på en faxmeddelelses hoved.



BEMÆRK: Sørg for at specificere Faxnummer, før du anvender Junkfax-indstilling.

Land

Formål:

At vælge landet, hvor printeren anvendes.

Værdier:

Australien	Italien	Singapore
Østrig	Japan*	Sydafrika
Belgien	Luxembourg	Spanien
Canada	Malaysia	Sverige
Colombia	Mexico	Schweiz
Danmark	Holland	Thailand
Frankrig	New Zealand	Tyrkiet*
Tyskland	Norge	Storbritannien
Grækenland*	Polen*	USA
Island*	Portugal*	Ukendt
Irland	Saudi-Arabien*	

* Kun tilgængelig på Dell Smart Multifunction Printer | S2815dn.

Faxhovednavn

Formål:

At indstille afsenderens navn, så det udskrives på faxernes hoved.

Linjetype

Formål:

At vælge standardlinjetypen.

Værdier:

PSTN*	Anvender PSTN.
PBX	Anvender PBX.

Linjemonitor

Formål:

At indstille lydstyrken på linjemonitoren, der ved hjælp af lyd overvåger en transmission gennem den indbyggede højttaler, indtil der er opnået en forbindelse.

Værdier:

Fra	Frakobler lydstyrken på linjemonitoren.
Lav	Indstiller lydstyrken på linjemonitoren på Lav.
Medium*	Indstiller lydstyrken på linjemonitoren på Medium.
Høj	Indstiller lydstyrken på linjemonitoren på Høj.

DRPD-mønster

Formål:

At tildele et separat nummer til forsendelse af fax med et særligt ringemønster.

Værdier:

Mønster 1-7 DRPD er en tjeneste, som visse telefonselskaber stiller til rådighed. DRPD-mønster specificeres af dit telefonselskab. Mønstrene, der følger med din printer, vises nedenfor:



Spørg dit telefonselskab, hvilket mønster du skal vælge for at bruge denne service. F.eks er mønster 7 det særlige ringemønster for New Zealands Faxevne: Ringer i 400 ms, stopper i 800 ms, ringer i 400 ms og stopper i 1400 ms. Dette mønster gentages igen og igen. Denne printer svarer kun på Distinctive Alert cadence(s) DA4 i New Zealand.

Indgående standarder

Formål:

At konfigurere indstillinger for indgående fax.

Modtagetilstand

Formål:

At vælge standard-faxmodtagerindstillingen.

Værdier:

Telefon	Automatisk modtagelse af faxbeskeder er slået fra. Du kan modtage en fax ved at løfte røret på den eksterne telefon og indtaste fjernmodtagekoden eller ved at trykke på Manuel modtagelse i Rør på og derefter trykke på knappen Modtag. Flere oplysninger om Manuel modtagelse findes under "Manuel modtagelse af en fax i telefontilstand".
Fax*	Modtager faxbeskeder automatisk.
Telefon/fax	Når printeren modtager en indgående fax, ringer den eksterne telefon i den tid, der er angivet i Automodtag fax/telefon, hvorefter printeren automatisk modtager en faxbesked. Hvis det indgående opkald ikke er en fax, giver printeren en biplyd via den interne højttaler, hvilket angiver, at opkaldet er et telefonopkald.
Telefonsvarer/fax	Printeren kan dele en telefonlinje med en telefonsvarer. I denne tilstand overvåger printeren faxsignalet og opsamler linjen, hvis der er faxtoner. Hvis telefonkommunikationen i dit land er seriel, understøttes denne tilstand ikke.
DRPD	Før du bruger indstillingen DRPD (Distinctive Ring Pattern Detection), skal telefonselskabet have installeret en karakteristisk ringetjeneste på din telefonlinje. Når telefonselskabet har stillet et separat nummer til rådighed for brug af faxen med et karakteristisk ringemønster, skal du konfigurere faxindstillingerne til at overvåge, om det pågældende ringemønster forekommer.

Ringetonestyrke

Formål:

At indstille lydstyrken for ringetonen, som angiver, at et indkommende opkald er et telefonopkald gennem den interne højttaler, når Modtagetilstand er indstillet på Telefon/fax.

Værdier:

Fra	Frakobler lydstyrken for ringetonen.
Lav	Indstiller lydstyrken for ringetonen på Lav.
Medium	Indstiller lydstyrken for ringetonen på Medium.
Høj*	Indstiller lydstyrken for ringetonen på Høj.

Automatisk modtage-opsætning

Formål:

At konfigurere indstillinger for automatisk faxmodtagelse.

Værdier:

Automodtag fax	0 sekunder*	Indstiller det interval, hvorved printeren skifter til faxmodtagetilstand efter at have modtaget et indkommende opkald. Værdien er indstillet i intervaller på 1 sekund.
Tilgængeligt område: 0-255 sekunder		

Automodtag telefon/fax	6 sekunder*	Angiver det interval, hvorefter printeren går i faxmodtagelsestilstand, efter at den eksterne telefon modtager et indgående opkald. Værdien er indstillet i intervaller på 1 sekund.
	Tilgængeligt område: 0-255 sekunder	
Automodtag telefonsvarer/fax	21 sekunder*	Indstiller det interval, hvorefter printeren går i faxmodtagelsestilstand, efter at den eksterne telefonsvarer modtager et indgående opkald. Værdien er indstillet i intervaller på 1 sekund.
	Tilgængeligt område: 0-255 sekunder	

Junkfax-indstilling

Formål:

At afvise uønskede faxer ved kun at acceptere faxer fra faxnumre, der er registreret i telefonbogen.

Værdier:

Fra*	Afviser ikke faxer, der sendes fra uønskede numre.
Til	Afviser faxer, der sendes fra uønskede numre.

Fortrolig modtagelse



BEMÆRK: Funktionen Fortrolig modtagelse er kun tilgængelig, når Panellåsindstil . er indstillet på Aktiver.

Formål:

Gør det muligt at beskytte alle de indgående faxbeskeder med kodeord og at indstille eller ændre kodeordet.

Når funktionen til sikker modtagning er aktiveret, gemmer printeren indgående faxbeskeder og udskriver dem, når det korrekte kodeord er angivet i betjeningspanelet.

Værdier:

Fortrolig modtag.indstilling	Deaktiver*	Kræver ikke et kodeord for at udskrive indgående faxer.
	Aktiver	Kræver et kodeord for udskrivning af gemte indgående faxer.
Ændr kodeord* ¹	0000-9999	Indstiller eller ændrer kodeordet, der kræves for at modtage indgående faxer.

*¹ Dette punkt er kun tilgængeligt, når Fortrolig modtag.indstilling er indstillet på Aktiver.

Videresendt fax modtaget



BEMÆRK: Funktionen Videresend til e-mail er kun til rådighed, når information om E-mailserver og E-mailadresse til videresendelse er registreret. For information om indstillinger for e-mail-server henvises til "E-mail-server" og for information om videresendelse af e-mail-adresser henvises til "Faxindstillinger".

Formål:

At indstille, om indkommende faxer skal videresendes til en specificeret destination.

Værdier:

Fra *	Videresender ikke indkommende faxer.
Videresend	Videresender indkommende faxer til en specificeret destination. Udskriver indkommende faxer, hvis der forekommer en fejl under overførslen.
Videresendelsesnr.	Specificerer faxnummeret på den destination, som indkommende faxer skal videresendes til.
Udskriv og videresend	Udskriver indkommende faxer og videresender dem også til en specificeret destination.
Videresendelsesnr.	Specificerer faxnummeret på den destination, som indkommende faxer skal videresendes til.
Videresend til e-mail	Videresender indgående faxer til angivne e-mailadresser. Udskriver indkommende faxer, hvis der forekommer en fejl under overførslen.
Udskriv og videresend til e-mail	Udskriver indgående faxer og videresender dem desuden til angivne e-mailadresser.
Videresend til server	Videresender indkommende faxer til en specificeret serveradresse. Udskriver indkommende faxer, hvis der forekommer en fejl under overførslen.
Udskriv og videresend til server	Udskriver indgående faxer og videresender dem desuden til en angivet serveradresse.

 **BEMÆRK:** Afhængigt af e-mailserverindstillingerne kan printeren muligvis ikke udskrive indgående faxer, hvis videresendelse af de indgående faxer til e-mailadresser ikke lykkes.

2-sidet udskrift

At indstille dupleksudskrift for fax.

Værdier:

Fra *	Udfører ikke dupleksudskrivning.
Til	Udfører dupleksudskrivning.

Fjernmodtagning

Formål:

At modtage en fax ved at trykke på en fjernmodtagningskode på den eksterne telefon, når telefonens håndsat er taget.

Værdier:

Fra *	Modtager ikke en fax ved at trykke på en fjernmodtagningskode på den eksterne telefon.
Til	Modtager en fax ved at trykke på en fjernmodtagningskode på den eksterne telefon.
Fjernmodtagetone	Specificerer tonen i to cifre for at starte Fjernmodtagning.

Annuller størrelse

Formål:

At indstille printeren til at annullere billeder eller tekst nederst på en faxside, når hele siden ikke passer til outputpapiret.

Værdier:

Fra *	Udskriver overskydende billeder eller tekst nederst på en faxside uden at annullere dem.
Til	Annullere overskydende billeder eller tekst.
Autoreduktion	Reducerer en faxside automatisk, så den passer på den passende papirstørrelse.

Transmissionsstandarder

Formål:

At konfigurere indstillinger for transmittering af fax.

Opsætning af automatisk genopkald

Formål:

At konfigurere indstillinger for automatisk genopkald.

Værdier:

Genopkaldsforsøg	3 *	Indstiller antallet af forsøg på genopkald, der skal foretages, hvis destinationsfaxnummeret er optaget. Hvis du angiver 0, ringer printeren ikke igen. Værdien er indstillet i intervaller på 1.
	Tilgængeligt område: 0-13	
Interval for genopkald	1 minut *	Indstiller intervallet mellem forsøg på genopkald. Værdien er indstillet i intervaller på 1 minut.
	Tilgængeligt område: 1-15 minutter	
Gensendelsesforsinkelse	8 sekunder *	Indstiller intervallet mellem forsøg på genafsendelser. Værdien er indstillet i intervaller på 1 sekund.
	Tilgængeligt område: 3-255 sekunder	

Tone/Impuls

Formål:

At vælge opkaldstypen.

Værdier:

Tone *	Anvender toneopkald.
Impuls(10PPS)	Indstiller "DP (10PPS)" (opkaldsimpuls, 10 impulser pr. sekund) som opkaldstype.
Impuls(20PPS)	Indstiller "DP (20PPS)" (opkaldsimpuls, 20 impulser pr. sekund) som opkaldstype.

Foropkald

Formål:

At vælge, om der skal sættes et opkaldsnummer med præfiks.

Værdier:

Fra *		Indstiller ikke et opkaldsnummer med præfiks.
Til		Indstiller et opkaldsnummer med præfiks.
	Opkaldsnummer med præfiks	Indstiller et opkaldsnummer med præfiks på op til fem cifre. Der ringes til dette nummer, før der ringes til et automatisk opkaldsnummer. Dette er nyttigt i forbindelse med adgang til PABX (Private Automatic Branch Exchange).

Fax-forside

Formål:

At indstille, om der skal fastgøres en forside til faxer.

Værdier:

Fra *	Fastgør ikke en forside til faxer.
Til	Fastgør en forside til faxer.



BEMÆRK: Denne indstilling påvirker indstillingen for Direct fax-driveren og standardindstillingen for faxfunktionen, når flisen **Fax** tilføjes på skærmen **Startside**.

Faxhoved

Formål:

At udskrive senderens information på faxernes hoved.

Værdier:

Fra	Udskriver ikke senderens information på faxernes hoved.
Til *	Udskriver senderens information på faxernes hoved.



BEMÆRK: Hvis **USA** er valgt som indstilling af **Land**, vises dette alternativ ikke på menuen. Indstillingen er fastlagt på **Til** og kan ikke ændres. Se "Indstilling af land" angående information om indstillingen af et land.

ECM

Formål:

At indstille, om ECM (Error Correction Mode) aktiveres eller deaktiveres. Hvis du vil bruge ECM'en, skal eksterne maskiner også understøtte ECM'en.

Værdier:

Fra	Deaktiverer ECM.
Til *	Aktiverer ECM.

Modemhastighed

Formål:

At justere faxmodemhastigheden, når der forekommer en faxtransmission eller modtagningsfejl.

Værdier:

2,4 Kbps
4,8 Kbps
9,6 Kbps
14,4 Kbps
33,6 Kbps*

Viser manuelle faxmodtagere

Formål:

At indstille om modtagerfaxnummeret skal vises på skærmen for **Send fax**, når en fax sendes manuelt.

Værdier:

Fra	Viser ikke faxnummeret, når en fax sendes manuelt.
Til*	Viser faxnummeret, når en fax sendes manuelt.

Faxrapporter

Formål:

At konfigurere indstillinger for faxrapporter.

Faxaktivitet

Formål:

At indstille, om der automatisk udskrives en faxaktivitetsrapport efter hver 50 indkommende og udgående faxkommunikationer.

Værdier:

Autoudskrivning*	Udskriver automatisk en faxaktivitetsrapport efter hver 50 indkommende og udgående faxkommunikationer.
Ingen autoudskrivning	Udskriver ikke automatisk en faxaktivitetsrapport efter hver 50 indkommende og udgående faxkommunikationer.

Fax transmit

Formål:

At indstille, om der udskrives et transmissionsresultat efter en faxtransmission.

Værdier:

Udskriv altid	Udskriver en transmissionsrapport efter hver faxtransmission.
Udskriv ved fejl*	Udskriver kun en transmissionsrapport, når der forekommer en fejl.
Deaktiver udskrivning	Udskriver ikke en transmissionsrapport efter en faxtransmission.

Faxudsendelse

Formål:

At indstille, om der udskrives et transmissionsresultat efter en faxtransmission til flere destinationer.

Værdier:

Udskriv altid*	Udskriver en transmissionsrapport efter hver faxtransmission.
Udskriv ved fejl	Udskriver kun en transmissionsrapport, når der forekommer en fejl.
Deaktiver udskrivning	Udskriver ikke en transmissionsrapport efter en faxtransmission til flere destinationer.

Faxprotokol

Formål:

At indstille, om protokolmonitrorrapporten, som hjælper dig til at identificere årsagen til et kommunikationsproblem, udskrives.

Værdier:

Udskriv altid	Udskriver en protokolmonitrorrapport efter hver faxtransmission.
Udskriv ved fejl	Udskriver kun en protokolmonitrorrapporten, når der forekommer en fejl.
Deaktiver udskrivning*	Udskriver ikke protokolmonitrorrapporten.

Systemindstillinger

Anvend Systemindstillinger til at konfigurere strømbesparelsesindstillingen, advarselstoner, time-out-varighed, displaysprog og indstillingerne for autoudskrivning af job-log.



BEMÆRK: Værdier, som er mærket med en asterisk (*), er fabriksstandard-menuindstillinger.

Generelt

Formål:

At konfigurere generelle indstillinger for printeren.

Strømsparetimer

Formål:

At specificere tidspunktet for overgang til strømspareindstilling.

Værdier:

Dvale	<u>7 minutter*</u> Tilgængeligt område: 1–60 minutter	Specificerer tiden, som det tager printeren at skifte til dvaletilstand, når den afslutter et job.
Dyb dvale	<u>8 minutter*</u> Tilgængeligt område: 1–60 minutter	Specificerer tiden, som det tager printeren at skifte til dyb dvaletilstand, når den har skiftet til dvaletilstand.

Når du angiver 1 minut for Dvale, går printeren i strømbesparelsesindstilling 1 minut efter, at den har afsluttet et job. Dette anvender betydelig mindre energi, men kræver en længere opvarmningstid for printeren. Angiv 1 minut, hvis din printer deler et elektrisk kredsløb med rumbelysningen, og du bemærker, at lyset flimrer.

Vælg en høj værdi, hvis din printer konstant er i brug. Under de fleste forhold vil dette holde printeren parat til betjening med et mindstemål af opvarmningstid.

Vælg en mellemværdi, hvis du ønsker balance mellem energiforbruget og en kortere opvarmningsperiode.

Printeren vender automatisk tilbage til standbyindstilling fra strømbesparelsesindstillingen, når den modtager data fra computeren eller den fjerne faxmaskine. Du kan også ændre printerstatus til standby-funktion ved at trykke på knappen  (Strømbesparer) på betjeningspanelet.

Dato og tid

Formål:

At specificere dato- og tidsformaterne.

Værdier:

Tidszone			Indstiller tidszonen.
Dato			Indstiller datoen afhængigt af Format-indstillingerne.
	Format		Indstiller datoformatet.
Tid			Indstiller tiden.
	Format	12 timer	Indstiller tiden i 12-timers format.
		24 timer	Indstiller tiden i 24-timers format.

mm/tomme

Formål:

At specificere standardmåleenheden, som vises efter den numeriske værdi på betjeningspanelet.

Værdier:

Millimeter (mm)*	Vælger millimeter som standardmåleenhed.
Tommer (")	Vælger tommer som standardmåleenhed.



BEMÆRK: Standard for mm/tomme afviger afhængigt af andre indstillinger, som f.eks. Land og Dokumentstørrelse.

Display-lysstyrke

Formål:

At indstille lysstyrkeniveauet for berøringspanelskærmen.

Værdier:

5*	Indstiller lysstyrke i ti niveauer, hvor ti er det lyseste.
Tilgængeligt område: 1-10	

Lydtoner

Formål:

At konfigurere indstillingerne for toner, der udsendes af printerens under drift, eller når der vises en advarselsmeddelelse.

Værdier:

Kontrolpanel	Fra*	Udsender ingen tone, når indtastningen på betjeningspalet er korrekt.
	Svag	Udsender en tone, når indtastningen på betjeningspalet er korrekt.
	Normal	
	Høj	
Ugyldig tast	Fra*	Udsender ingen tone, når indtastningen på betjeningspalet er forkert.
	Svag	Udsender en tone, når indtastningen på betjeningspalet er forkert.
	Normal	
	Høj	
Maskine klar	Fra	Udsender ikke en tone, når printeren er klar til at behandle et job.
	Svag	Udsender en tone, når printeren er klar til at behandle et job.
	Normal*	
	Høj	
Kopi udført	Fra	Udsender ingen tone, når et kopijob er fuldført.
	Svag	Udsender en tone, når et kopijob er fuldført.
	Normal*	
	Høj	
Job fuldført	Fra	Udsender ingen tone, når et andet job end et kopijob er fuldført.
	Svag	Udsender en tone, når et andet job end et kopijob er fuldført.
	Normal*	
	Høj	
Fejltoner	Fra	Udsender ingen tone, når et job afsluttes på unormal vis.
	Svag	Udsender en tone, når et job afsluttes på unormal vis.
	Normal*	
	Høj	
Alarmltone	Fra	Udsender ingen tone, når der opstår et problem.
	Svag	Udsender en tone, når der opstår et problem.
	Normal*	
	Høj	
Ikke mere papir	Fra	Udsender ingen tone, når printeren løber tør for papir.
	Svag	Udsender en tone, når printeren løber tør for papir.
	Normal*	
	Høj	
Lav toner-alarml	Fra	Udsender ingen tone, når tonermængden er lav.
	Svag	Udsender en tone, når toneren er lav.
	Normal*	
	Høj	
Autoannul. alarm	Fra*	Udsender ikke en tone 5 sekunder, før printeren udfører autoannullering.
	Svag	Udsender en tone 5 sekunder, før printeren udfører autoannullering.
	Normal	
	Høj	

NFC godkendelse ^{*1}	Fra	Udsender ingen tone, når et NFC-kort anbringes i NFC-læseren til godkendelse.
	Svag	Udsender en tone, når et NFC-kort anbringes i NFC-læseren til godkendelse.
	Normal [*]	
	Høj	
Alle toner	Fra	Deaktiverer alle alarmtoner.
	Svag	Indstiller lydstyrken for alle alarmtoner på en gang.
	Normal [*]	
	Høj	

^{*1} Dette punkt er kun til rådighed på Dell Cloud Multifunction Printer | H815dw.

Lav toner-alarmeddelelse

Formål:

At specificere, om der skal vises en alarmmeddelelse, når toneren er lav.

Værdier:

Fra	Viser ikke alarmmeddelelsen, når toneren er lav.
Til [*]	Viser meddelelsen, når toneren er lav.

Aktivering med rør af

Formål:

At specificere, om den skal aktiveres fra tilstanden Dvale eller Dyb dvale, når du tager røret af på håndsættet på den eksterne telefon.

Værdier:

Fra [*]	Vækkes ikke op tilstanden Dvale eller Dyb dvale, når du tager røret af på håndsættet på den eksterne telefon.
Til	Vækkes op tilstanden Dvale eller Dyb dvale, når du tager røret af på håndsættet på den eksterne telefon.

Auto log udskr.

Formål:

At udskrive automatisk en jobhistorie-rapport efter hver 20. job.

Værdier:

Fra [*]	Udskriver ikke automatisk en jobhistorie-rapport.
Til	Udskriver automatisk en jobhistorie-rapport.

Udskriftslogger kan også udskrives ved brug af menuen Rapport/liste.

RAM-disk

Formål:

At allokere hukommelse til RAM-diskens filsystemet for funktionerne Sikker udskrift, Privat postboks-udskrift og Offentlig postboks-udskrift og Prøvetryk. Ændringen bliver effektiv, når der slukkes for printeren og tændes for den igen.

Værdier:

Fra		Lad være med at allokere hukommelse til RAM-diskens filsystem. Sikkerhedstryk, Privat postboks-udskrift, Offentlig postboks-udskrift og Prøvetryk-jobs bliver afbrudt og bliver optaget på job-loggen.
Til*	260 MB	Indstiller tildeling af hukommelse til RAM-diskens filsystem i trin på 20 MB.
	Tilgængeligt område: 20-300 MB	

 **BEMÆRK:** Genstart printeren, når du ændrer indstillingerne for RAM-disk-menuen.

Faxservertelefonbog

Formål:

At angive, om der skal søges efter telefonnumre i telefonbogen for LDAP-serveren.

Værdier:

Fra*	Søger ikke efter telefonnumre i telefonbogen for LDAP-serveren.
Til	Søger efter telefonnumre i telefonbogen for LDAP-serveren.

 **BEMÆRK:** Du kan kun søge efter telefonnumrene i den lokale telefonbog, når Faxservertelefonbog er indstillet på Fra.

E-mail server adressebog

Formål:

At angive, om der skal søges efter e-mailadresserne i adressebogen for LDAP-serveren.

Værdier:

Fra*	Søger ikke efter e-mailadresserne i adressebogen for LDAP-serveren.
Til	Søger efter e-mailadresserne i adressebogen for LDAP-serveren.

 **BEMÆRK:** Du kan kun søge efter e-mailadresserne i den lokale adressebog, når E-mail-server adressebog er indstillet til Fra.

Guiden Tænd

Formål:

At udføre opstartsopsætningen for printeren.

Maks. e-mailstørrelse

Formål:

At specificere den maks. e-mailstørrelse, som kan sendes.

Værdier:

4096 KB*	Indstiller den maks. e-mailstørrelse, som kan sendes, i trin på 1 KB.
	Tilgængeligt område: 50-16384 KB

Timere

Formål:

At konfigurere timerindstillinger.

Autonulstil

Formål:

At nulstille automatisk indstillingerne for kopier, scan, fax, e-mail eller udskriv til standardindstillingerne og at vende tilbage til standbyindstillingen, når du ikke specificerer indstillinger for den specificerede tid.

Værdier:

45 sek*
1 min
2 min
3 min
4 min

Fejltime-out

Formål:

At specificere, hvor lang tid printeren venter, før den annullerer et job, der slutter på unormal vis. Udskrivningsjobbet annulleres, hvis time-out-tidsrummet overskrides.

Værdier:

Fra		Deaktiverer fejltimeout.
Til*	60 sekunder*	Indstiller hvor lang tid printeren venter, før et job, der slutter på unormal vis, stoppes.
	Tilgængeligt område: 3-300 sekunder	

Output-indstillinger

Formål:

At konfigurere indstillinger for output fra printeren.

Standardpapirstørrelse

Formål:

At specificere standardpapirstørrelsen.

Værdier:

mm-serien

A4 (210x297 mm) ^{*1}
Brev (8,5x11")

*1 Betegner landespecifikke fabriksstandardværdier.

Tomme-serien

A4 (210x297 mm)

Letter (8,5x11")^{*1}

^{*1} Betegner landespecifikke fabriksstandardværdier.

Udskrift ID

Formål:

At specificere en lokalitet, hvor bruger-ID'et udskrives.

Værdier:

Fra [*]	Udskriver ikke bruger-ID'et.
Øverst til venstre	Udskriver bruger-ID'et øverst til venstre på siden.
Øverst til højre	Udskriver bruger-ID'et øverst til højre på siden.
Nederst til Venstre	Udskriver bruger-ID'et nederst til venstre på siden.
Nederst til Højre	Udskriver bruger-ID'et nederst til højre på siden.



BEMÆRK: Når der udskrives på papir af DL-størrelse, vil en del af bruger-ID'et muligvis ikke blive udskrevet korrekt.

Udskriv tekst

Formål:

At angive, om printeren udskriver PDL (Page Description Language)-data, som den ikke understøtter, som f.eks. tekst, når denne type data modtages. Tekstdata udskrives på papir i A4- eller Letter-størrelse.

Værdier:

Fra	Udskriver ikke de modtagne data.
Til [*]	Udskriver den modtagne data som tekstdata.

Bannerark

Formål:

At angive placeringen af bannerarket, og også at angive den bakke, som bannerarket er lagt i.

Værdier:

Indsæt position	Fra [*]	Udskriver ikke bannerarket.
	Foran	Indsat inden den første side for hver kopi.
	Bagved	Indsat efter den sidste side for hver kopi.
	Foran og bagved	Indsat inden den første side for hver kopi og efter den sidste side for hver kopi.
Specificer bakke	MPF	Bannerarket er lagt i MPF.
	Bakke1 [*]	Bannerarket er lagt i bakke1.
	Bakke2 ^{*1}	Bannerarket er lagt i 550 arkilæggeren (ekstraudstyr).

^{*1} Dette punkt er kun tilgængeligt, når der er installeret en 550 arkilægger (ekstraudstyr).

Reservebakke

Formål:

Specificerer, om der skal anvendes en anden papirstørrelse, når det papir, som er sat i den specificerede bakke, ikke svarer til papirstørrelsesindstillingerne for det aktuelle job.

Værdier:

Fra	Ingen bakkestørrelseserstatning accepteret.
Større størrelse	Erstatter papir af den næststørste størrelse. Hvis der ikke er nogen større papirstørrelse, vil printeren anvende papir af den nærmeste størrelse.
Nærmeste format*	Anvender papir af den nærmeste størrelse.
Brug MPF	Erstatter papir fra MPF.

Brevhoved, 2-sidet

Formål:

At specificere, om der skal udskrives på begge sider, når der anvendes brevpapir.

Værdier:

Deaktiver*	Udskriver ikke på begge sider af brevpapiret.
Aktiver	Udskriver på begge sider af brevpapiret.

Skift mellem A4<>Letter

Formål:

At udskrive A4-formatjobs på papir i Letter-format, hvis A4-papir ikke er til rådighed eller til at udskrive Letter-formatjob på papir i A4-format, hvis papir i Letter-format ikke er til rådighed.

Værdier:

Fra* ¹	Udskriver ikke A4-formatjob på Letter-formatpapir eller Letter-formatjobs på A4-papir.
Til*	Udskriver A4-formatjobs på papir i Letter-format, hvis A4-papir ikke er til rådighed i papirbakterne og omvendt (Letter-formatjob på papir i A4-format).

- *¹ Afhængigt af printerindstillingen vil printeren fortsætte med at udskrive på eksisterende medie i anden størrelse eller bede brugeren om at vælge blandt følgende:
- Slet job
 - Ilæg korrekt medie

Skift mellem A5<>Statement

Formål:

At udskrive A5-formatjobs på papir i Statement-format, hvis A5-papir ikke er til rådighed, eller at udskrive Statement-formatjob på papir i A5-format, hvis papir i Statement-format ikke er til rådighed.

Værdier:

Fra* ¹	Udskriver ikke A5-formatjob på Statement-formatpapir eller Statement-formatjobs på A5-papir.
Til*	Udskriver A5-formatjobs på papir i Statement-format hvis A5-papir ikke er til rådighed i papirbakterne og omvendt (Statement-formatjob på papir i A5-format).

-
- *1 Afhængigt af printerindstillingen vil printeren fortsætte med at udskrive på eksisterende medie i anden størrelse eller bede brugeren om at vælge blandt følgende:
- Slet job
 - Ilæg korrekt medie
-

Rapport 2-sidet udskrift

Formål:

At angive om der skal udskrives rapporter på begge sider af et papirark.

Værdier:

1-sidet*	Udskriver rapporter på én side af et ark papir.
2-sidet	Udskriver rapporter på begge sider af et ark papir.

Brug en anden bakke

Formål:

At skifte papirbakken til en anden, når et papirformat ikke er tilgængeligt i den specificerede papirbakke.

 **BEMÆRK:** Hvis du vælger en anden papirbakke med et mindre papirformat end formatet, der er specificeret i jobbet, bliver de dele, der går ud over papiret, ikke udskrevet (udskriftsstørrelsen bliver ikke justeret automatisk).

Værdier:

Fra	Udskriver ikke på andre papirformater i andre papirbakker, hvis papirformatet, der er specificeret for jobbet, ikke er tilgængeligt.
Til*	Viser en meddelelse for at vælge en anden bakke, når det specificerede papir ikke er tilgængeligt i papirbakken.

Konvolutkonflikt

Formål:

At angive, om advarselsvinduet skal vises, når udskriftsjobbet startes uden indstilling af konvolut-tilstand.

Værdier:

Tilsidesæt	Viser ikke advarselsvinduet og fortsætter udskriftsjobbet på konvolutten, selvom der registreres en uoverensstemmelse i printerens indstillinger for konvolut-tilstand.
Vis advarsel*	Viser advarselsvinduet til bekræftelse af, om udskriftsjobbet skal holdes tilbage med skift til konvolut-tilstand, eller udskriftsjobbet skal fortsættes uden skift til konvolut-tilstand.

Fortsæt udskrivning efter papirstop

Formål:

At angive, om det fastklemte dokument skal genudskrives eller annulleres, når papirstop er afhjulpel på printeren.

Værdier:

Fra	Annuller det fastklemte dokument efter papirstop.
Til*	Udskriv det fastklemte dokument igen, når papirstop er afhjulpel på printeren.

 **BEMÆRK:** Denne indstilling påvirker ikke faxjobbene.

Indstil tilgængeligt klokkeslæt

Formål:

Indstiller den mulige tid for funktionerne Kopier, Scan, Fax og Udskriv.

Værdier:

Kopier, scan, fax, udskriv	Indstil tilgængeligt klokkeslæt	Fra*	Indstiller ikke tiden for, hvornår funktionen er ledig.
		Til	Indstiller tiden for, hvornår funktionen er ledig.
	Starttidspunkt		Indstiller starttidspunktet for den tilgængelige tid.
	Afslutningstidspunkt		Indstiller afslutningstidspunktet for den tilgængelige tid.
	Gentagelse		Indstiller ugedagen, hvor indstillingen gentages.

 **BEMÆRK:** Indstil tilgængeligt klokkeslæt kan konfigureres, når Udskriv, Kopier, Scan, eller Fax er sat på Til.

Udløb af sikkert job

 **BEMÆRK:** Funktionen Udløb af Sikkert job er kun tilgængelig, når RAM-disk er indstillet på Til.

Formål:

At angive datoen og klokkeslættet, hvor filerne, der er gemt som Sikkerhedstryk på RAM-disken, skal slettes.

Værdier:

Udløbsmodus	Fra*	Indstiller ikke datoen og tidspunktet for, hvornår filerne, der er gemt som Sikkerhedstryk på RAM-disken, slettes.
	Til	Indstiller datoen og tidspunktet for, hvornår filerne, der er gemt som Sikkerhedstryk på RAM-disken, slettes.
Udløbsklokkeslæt		Indstiller tidspunktet for, hvornår filerne, der er gemt som Sikkerhedstryk på RAM-disken, slettes.
Gentagelse	Dagligt	Indstiller gentagelsen for, hvornår filerne, der er gemt som Sikkerhedstryk på RAM-disken, slettes dagligt.
	Ugentligt*	Indstiller gentagelsen for, hvornår filerne, der er gemt som Sikkerhedstryk på RAM-disken, slettes ugentligt.
	Månedligt	Indstiller gentagelsen for, hvornår filerne, der er gemt som Sikkerhedstryk, slettes månedligt.
Ugentlig indstilling	Mandag	Indstiller ugedagen for, hvornår filerne, der er gemt som Sikkerhedstryk, slettes.
	Tirsdag	
	Onsdag	
	Torsdag	
	Fredag	
	Lørdag	
	Søndag*	
Månedlige indstillinger	dag*	Indstiller dagen i måneden for, hvornår filerne, der er gemt som Sikkerhedstryk på RAM-disken, slettes.
	Tilgængeligt område: 1-28 dage	

Modo AccessControl

Formål:

At specificere, hvem der har adgang til udskrivning.

Værdier:

Fra *	Begrænser ikke adgang til udskrivning.
Til	Begrænser adgang til udskrivning. Godkendelse udføres ved brug af brugerinformationen, der er registreret i printeren.

Ikke-registreret bruger

Formål:

At specificere, om det er tilladt at udskrive data uden godkendelsesinformationer.

Værdier:

Fra *	Tillader ikke, at en bruger uden konto udskriver dataene.
Til	Tillader, at en bruger uden konto udskriver dataene.

Informe de Error de AccessControl

Formål:

At angive, om der udskrives fejlrelaterede oplysninger automatisk, hvis udskrivning med AccessControl medfører en fejl.

Værdier:

Fra *	Udskriver ikke fejlrapporten, når udskrivning med AccessControl medfører en fejl.
Til	Udskriver fejlrapporten, når udskrivning med AccessControl medfører en fejl.

NFC - Tryk for at udskrive



BEMÆRK: Funktionen Tryk for at udskrive er kun tilgængelig på Dell Cloud Multifunction Printer | H815dw.

Formål:

For at angive, om printeren skal tilføjes en mobil enhed såsom en tablet- eller smartphone ved at trykke på enheden til (NFC) på printeren.

Værdier:

Deaktiver	Tilføjer ikke printeren til en mobil enhed ved at trykke på enheden på printeren.
Aktiver *	Tilføjer printeren til en mobil enhed ved at trykke på enheden på printeren.

Vedligeholdelse

Brug menuen Vedligeholdelse til at finjustere printeren til optimal udskriftskvalitet, nulstille udskriftstælleren eller levetidstælleren for udskiftede dele eller nulstille standardindstillingerne ved at initialisere printerens ikke-flygtige hukommelse.



BEMÆRK: Værdier, som er mærket med en asterisk (*), er fabriksstandard-menuindstillinger.

Papirdensitet

Formål:

At specificere indstillingerne af papirdensiteten.

Værdier:

Almindeligt	Tyndt (<81 g/m ²)
	Normal*

Juster overføringsenhed



BEMÆRK: Udskriftskvaliteten varierer afhængig af de indstillingsværdier, du vælger for denne post.

Formål:

At angive spændingsindstillingerne for overføringsenheden for hver papirtype.

Værdier:

Almindeligt (60-80 g/m ²)	0* Tilgængeligt område: -5 til +10	Indstiller spændingsindstillingerne for overføringsenheden i trin på 1. Det er ikke sikkert, at standardindstillingerne giver det bedste resultat på alle papirtyper. Hvis du ser marmorering på det udskrevne papir, skal du prøve at hæve spændingen. Hvis du ser hvide prikker på det udskrevne papir, skal du prøve at sænke spændingen.
Almindeligt, tyk (81-105 g/m ²)	0* Tilgængeligt område: -5 til +10	
Omslag (106-163 g/m ²)	0* Tilgængeligt område: -5 til +10	
Omslag tykke (164-216 g/m ²)	0* Tilgængeligt område: -5 til +10	
Ru overflade	0* Tilgængeligt område: -5 til +10	
Etikette	0* Tilgængeligt område: -5 til +10	
Konvolut	0* Tilgængeligt område: -5 til +10	
Japansk postkort	0* Tilgængeligt område: -5 til +10	

Juster fuser

 **BEMÆRK:** Udskriftskvaliteten varierer afhængig af de indstillingsværdier, du vælger for denne post.

Formål:

At justere fusertemperaturindstillingen for fuseren for hver papirtype.

Værdier:

Almindeligt (60-80 g/m ²)	0 [*] Tilgængeligt område: -3 til +3	Indstiller fusertemperaturen i trin på 1. Det er ikke sikkert, at standardindstillingerne giver det bedste resultat på alle papirtyper. Hvis det trykte papir bliver krøllet, kan du prøve at sænke temperaturen. Hvis toneren ikke indebrændes ordentligt på papiret, kan du prøve at hæve temperaturen.
Almindeligt, tyk (81-105 g/m ²)	0 [*] Tilgængeligt område: -3 til +3	
Omslag (106-163 g/m ²)	0 [*] Tilgængeligt område: -3 til +3	
Omslag tykke (164-216 g/m ²)	0 [*] Tilgængeligt område: -3 til +3	
Ru overflade	0 [*] Tilgængeligt område: -3 til +3	
Etikette	0 [*] Tilgængeligt område: -3 til +3	
Konvolut	0 [*] Tilgængeligt område: -3 til +3	
Japansk postkort	0 [*] Tilgængeligt område: -3 til +3	

Justér densitet

Formål:

At justere niveau for densitet.

Værdier:

Mørkere	-3 til -1	Justerer niveauet for densitet mørkere end den normale indstilling.
Normal [*]	0	Fungerer godt med standard maskinskrevne eller udskrevne dokumenter.
Lysere	+1 til +3	Justerer niveauet for densitet lysere end den normale indstilling.

Skema

Formål:

At udskrive forskellige tabeller, der kan bruges til diagnosticering af printeren.

Værdier:

Pitch-skema	Udskriv	Udskriver en fuld halvtoneside. Udskriver også en side til kontrol af pitch. I alt udskrives der to sider.
Sort	1-sidet	Angiver udskrivning af et skema med sort på papiret.
	2-sidet	Angiver udskrivning af et skema med sort på begge sider af papiret.
	Udskriv	Begynder at udskrive sort.

Justeringstabel	Udskriv	Udskriver en tabel til kontrol af korrekt justering af udskrivningen på papiret.
-----------------	---------	--

Rengør fremkalder

Formål:

At omrøre fremkalderen i tromlepatronen.

Værdier:

Start	Omrører fremkalderen i tromlepatronen.
-------	--

Rengør remenhed

Formål:

At rengøre overføringsenheden.

Værdier:

Start	Rengør overføringsenheden.
-------	----------------------------

Opfrisk toner

Formål:

At rengøre toneren i tromlepatronen (og levere ny toner fra tonerpatronen).

 **BEMÆRK:** Funktionen Toneropfriskning bruger toner og forkorter levetiden for tonerpatronen og tromlepatronen.

Værdier:

Start	Rengør toneren.
-------	-----------------

Nulstil standardindstillinger

Formål:

At initialisere det ikke-flygtige (NV) lager. Når denne funktion er udført og printeren er genstartet, genindstilles alle menuparametre til deres standardværdier.

Værdier:

Brugerfax	Initialiser	Initialiserer faxnumrene i Adressebogen.
Brugerscanning	Initialiser	Initialiserer e-mail- og serveradresser i Adressebogen.
Brugerkontoafsnit	Initialiser	Initialiserer informationen om brugerregistrering.
Bruger App-sektion	Initialiser	Initialiserer information om widget-applikation.
Systemsektion	Initialiser	Initialiserer systemparametrene.

Start udskriftstæller

Formål:

At initialisere printerens udskriftsmål. Når udskriftsmåleren initialiseres, nulstilles måleren til nul.

Nulstil remenhed

Formål:

At initialisere printerens livstæller for remenhed. Efter udskiftning af remenhed, skal du sikre, at du initialiserer dens livstidstæller.

Nulstil fusermodul

Formål:

At initialisere printerens livstidstæller for fuseren. Efter udskiftning af fuseren, skal du sikre, at du initialiserer dens livstidstæller.

Slet gemte opgaver

 **BEMÆRK:** Funktionen Slet gemte job er kun tilgængelig, hvis RAM-disk er indstillet til Til.

Formål:

At slette alle filer gemt som Sikker udskrift, Privat postboks-udskrift, Offentlig postboks-udskrift, og Prøveudskrift og Lagret udskrift på RAM disken.

Værdier:

Alle	Ryd	Sletter alle filer, der er gemt som Sikker udskrift, Privat postboks-udskrift, Offentlig postboks-udskrift, og Prøveudskrift på RAM disken.
Sikkert dokument	Ryd	Sletter alle filer gemt som Fortrolig udskrift på RAM disken.
Lagret dokument	Ryd	Sletter alle filer gemt som Lagret udskrift på RAM disken.

Ikke-Dell toner

Formål:

At bruge tonerpatron fra en anden fabrikant.

 **FORSIGTIG:** Brug af en ikke-Dell™-tonerpatron kan medføre, at din printer bliver alvorligt ødelagt. Garantien dækker ikke skader, der skyldes brug af tonerpatroner, der ikke er fra Dell.

Værdier:

Fra *	Anvender ikke tonerpatron fra en anden producent.
Til	Anvender tonerpatron fra en anden producent.

Indstil højde

Formål:

At specificere højden på det sted, hvor printerens er installeret.

Udladningsfænomenet for opladning af fotolederen afviger med barometertrykket. Justeringer udføres ved at specificere højden på den lokalitet, hvor printerens anvendes.

 **BEMÆRK:** En ukorrekt højdeindstilling giver dårlig udskrivningskvalitet, forkert angivelse af tilbageværende toner m.m.

Værdier:

0 m *	Indstiller højden på printerens installationslokalitet.
1.000 m	
2.000 m	
3.000 m	

Reducér elektrostatisk hukommelse

Formål:

At gøre udskriftsmellemrummet bredere for ikke at efterlade tonerstriber på næste side.

Værdier:

Fra *	Gør ikke udskriftsmellemrummet bredere.
Til	Gør udskriftsmellemrummet bredere.

 **BEMÆRK:** Når **Reducér elektrostatisk hukommelse** er indstillet til **Til**, sænkes udskrivningshastigheden.

Reducér skygger

Formål:

At reducere negativt ghost.

Værdier:

Fra *	Reducerer ikke negative skygger.
Til	Reducerer negative skygger.

Slet jobhistorie

Formål:

At slette jobhistorie for alle afsluttede jobs.

Test af faxlinje

 **BEMÆRK:** Funktionen for test af faxlinje er ikke tilgængelige, når faxfunktionen er deaktiveret.

Formål:

At teste om spændingsforsyningen fra faxlinjen er tilstrækkelig.

Sikkerhedsindstillinger

Anvend menuen **Sikkerhedsindstillinger** til at indstille et kodeord der begrænser adgangen til menuerne. Dette forhindrer, at poster ændres ved et uheld.

 **BEMÆRK:** Værdier, som er mærket med en asterisk (*), er fabriksstandard-menuindstillinger.

Se også:

“Panellås”

Panellås

Formål:

At indstille en begrænset adgang til `Administ.indstillinger` med et kodeord og at indstille eller ændre kodeordet.

Værdier:

Panellåsindstil.	Deaktiver*	Deaktiverer kodeordsbeskyttelse af <code>Administ.indstillinger</code> .
	Aktiver	Aktiverer kodeordsbeskyttelse af <code>Administ.indstillinger</code> .
Ændr kodeord* ¹	0000–9999	Indstiller eller ændrer det kodeord, der kræves for adgang til <code>Administ.indstillinger</code> .

*1 Dette punkt er kun tilgængeligt, når Panellåsekontrol er indstillet på Aktiver.

Funktionskontrol

 **BEMÆRK:** Funktionen Funktionskontrol er kun tilgængelig, når Panellåsindstil . er indstillet til Aktiver.

Formål:

At specificere om hver af printerfunktionerne skal aktiveres eller deaktiveres, eller om der kræves et kodeord for at anvende funktionerne.

Værdier:

Kopier	Til*	Aktiverer Kopifunktionen.
	Til (Kodeord)	Aktiverer Kopifunktionen, men kræver et kodeord for at anvende funktionen.
	Fra	Deaktiverer Kopifunktionen.
Scan til e-mail	Til*	Aktiverer funktionen Scan til e-mail.
	Til (Kodeord)	Aktiverer funktionen Scan til e-mail, men kræver en adgangskode.
	Fra	Deaktiverer funktionen Scan til e-mail.
Fax	Til*	Aktiverer Faxfunktionen.
	Til (Kodeord)	Aktiverer faxfunktionen, men kræver et kodeord for at sende faxer (kræver ikke et kodeord for at modtage indkommende faxer).
	Fra	Deaktiverer Faxfunktionen (printeren sender og modtager ikke faxer).
Faxdriver	Aktiver*	Aktiverer Faxdriverfunktionen.
	Deaktiver	Deaktiverer Faxdriverfunktionen (printeren sender ikke faxer).
Mappen Scan til netværk	Til*	Aktiverer funktionen Mappen Scan til netværk.
	Til (Kodeord)	Aktiverer funktionen Mappen Scan til netværk, men kræver en adgangskode.
	Fra	Deaktiverer funktionen Mappen Scan til netværk.
Scan til computer	Til*	Aktiverer funktionen Scan til computer.
	Til (Kodeord)	Aktiverer funktionen Scan til computer, men kræver et kodeord. Når du vælger Til (Kodeord), kan du ikke scanne ved hjælp af Web Services on Devices (WSD).
	Fra	Deaktiverer funktionen Scan til computer.
PC Scan	Til*	Aktiverer PC Scanfunktionen.
	Til (Kodeord)	Aktiverer PC Scan-funktionen, men kræver et kodeord.
	Fra	Deaktiverer PC Scanfunktionen.
Scan til USB	Til*	Aktiverer Scan til USB-funktionen.
	Til (Kodeord)	Aktiverer Scan til USB-funktionen, men kræver et kodeord.
	Fra	Deaktiverer Scan til USB-funktionen.

Direkte USB-udskrivning	Til*		Aktiverer funktionen Direkte USB-udskrivning.
	Til (Kodeord)		Aktiverer funktionen Direkte USB-udskrivning, men kræver et kodeord.
	Fra		Deaktiverer funktionen Direkte USB-udskrivning.
Kopier af ID	Aktiver*		Aktiverer funktionen Kopier af ID.
	Deaktiver		Deaktiverer funktionen Kopier af ID.
USB-services	Vis, når indsat	Aktiver*	Viser en skærm med USB-drev registreret, når en USB-hukommelse sættes i printerens.
		Deaktiver	Viser ikke en skærm med USB-drev registreret, når en USB-hukommelse sættes i printerens.
Ændr kodeord* ¹			Ændrer adgangskoden, som er indstillet under menuen Funktionskontrol.

*¹ Dette punkt er kun til rådighed, når Til (kodeord) er aktiveret.

Skrivebordsgodkendelse

 **BEMÆRK:** Funktionen Skrivebordsgodkendelse er kun tilgængelig på Dell Smart Multifunction Printer | S2815dn.

Formål:

At specificere metoden Skrivebordsgodkendelse.

Værdier:

Lokal godkendelse*	Brug den lokale godkendelsesmetode.
Ekstern godkendelse	Brug fjerngodkendelsesmetoden.

Rediger e-mailadresse-felter

Formål:

At specificere, om redigeringen af transmissionskilden skal aktiveres, når du bruger Scan til email.

Værdier:

Deaktiver	Deaktiverer redigering af transmissionskilden.
Aktiver*	Aktiverer redigering af transmissionskilden.

Bekræft modtager

Formål:

At angive, om modtageren skal bekræftes igen, før fax- og scanjob afsendes.

 **BEMÆRK:** Hvis menuen Bekræft modtager igen er sat til Bekræft modtager igen, kan modtagere kun vælges fra telefonbogen eller adressebogen. Du kan ikke indtaste en adresse eller et faxnummer direkte.

Værdier:

Ingen bekræftelse*	Viser ikke en skærm til at bekræfte modtageren igen, før jobbet faktisk sendes.
Bekræft modtager	Viser en skærm til at bekræfte modtageren igen, før jobbet faktisk sendes.

Domænefiltrering

Formål:

At specificere, om afsendelse af e-mails skal begrænses til specificerede domæner.



BEMÆRK: Indstiller domæner fra **SMTP-domænefiltrering** på **Dell Printer Configuration Web Tool**.

Værdier:

Fra *	Deaktiverer domænefiltrering.
Tillad domæner	Tillader kun, at e-mails sendes til specificerede domæner.

Download af software

Formål:

At aktivere eller deaktivere downloading af firmwareopdateringer.

Værdier:

Deaktiver	Deaktiverer firmwareopdateringer.
Aktiver *	Aktiverer firmwareopdateringer.

Viser netværksinformation

Formål:

At vise eller skjule netværksinformation i meddelelsesfeltet på skærmen **Hjem**.

Værdier:

Vis IPv4-adresse *	Viser printerens IPv4-adresse på skærmen Hjem .
Vis værtsnavn	Viser printerens værtsnavn på skærmen Hjem .
Skjul netværksinformation	Viser ikke netværksinformation på skærmen Hjem .

Loginfejl



BEMÆRK: Funktionen Loginfejl er kun tilgængelig, når **Panellåsindstil.** er indstillet på **Aktiver**.

Formål:

At specificere antallet af tilladte forsøg, når du logger på som administrator i **Administ.** indstillinger og menuen **Rapport/liste**.

Værdier:

Fra *	Tillader ikke en administrator at logge på efter et forsøg.
Til	5 *
	Tilgængeligt område: 1-10

NFC godkendelse

 **BEMÆRK:** Funktionen NFC-godkendelse er kun til rådighed på Dell Cloud Multifunction Printer | H815dw.

Formål:

At angive om godkendelse med NFC godkendelseskortet skal være tilladt.

Værdier:

Deaktiver*	Tillader ikke godkendelse ved brug af NFC godkendelseskortet.
Aktiver	Tillader godkendelse ved brug af NFC godkendelseskortet.

FIPS 140-2-valideringstilstand

 **BEMÆRK:** FIPS 140-2-valideringsfunktionen er kun tilgængelig på Dell Smart Multifunction Printer | S2815dn.

Formål:

At angive, om der skal bruges FIPS 140-2 niveau-1-godkendte krypteringsalgoritmer til RSA-moduler.

Værdier:

Deaktiver*	Tillader brug af FIPS 140-2 niveau-1-ikke-godkendte algoritmer.
Aktiver	Tillader brug af FIPS 140-2-niveau-1-godkendte krypteringsalgoritmer.

 **BEMÆRK:** Kommunikation ved hjælp af følgende protokoller krypteres ikke vha. FIPS 140-2 niveau-1-godkendte krypteringsalgoritmer, selvom FIPS 140-2-valideringstilstand er aktiveret. Brugere rådes til at slå dem fra manuelt, når FIPS 140-2-valideringstilstand er aktiveret:

- SNMP v3
- SMB
- Direkte PDF-udskrivning

 **BEMÆRK:** Denne funktion er muligvis ikke tilgængelig for visse modeller.

USB-indstillinger

Brug menuen USB-indstillinger til at ændre de printerindstillinger, der påvirker en USB-port.

USB-port

 **BEMÆRK:** Funktionen USB-port er kun tilgængelig for USB-porten bag på printeren.

Formål:

At specificere, om USB-porten skal aktiveres. Ændringen bliver effektiv, når der slukkes for printeren og tændes for den igen.

Værdier:

Deaktiver	Deaktiverer USB-interfacet.
Aktiver*	Aktiverer USB-interfacet.

PS dataformat

Formål:

At angive PostScript 3-kompatibel kommunikationsprotokol. Du kan konfigurere PS dataformat-indstillingerne. Ændringen bliver effektiv, når der slukkes for printeren og tændes for den igen.

Værdier:

Auto	Anvendes, når PostScript 3 Compatible-kommunikationsprotokollen registreres automatisk.
Standard	Anvendes, når kommunikationsprotokollen er i ASCII-interface.
BCP	Anvendes, når kommunikationsprotokollen er i binært format.
TBCP*	Anvendes, når kommunikationsprotokollen understøtter både ASCII og binære data til at skifte mellem dem i overensstemmelse med den specificerede kontrolkode.
Binær	Anvendes, når der ikke kræves nogen speciel behandling for data.

Jobtime-out

Formål:

At specificere, hvor lang tid printeren venter på ankomst af data fra computeren. Udskrivningsjobbet annulleres, hvis time-out-tidsrummet overskrides.

Værdier:

Fra		Deaktiverer job time-out.
Til*	30 sekunder*	Indstiller, hvor lang tid printeren venter på ankomst af data fra computeren.
	Tilgængeligt område: 5-300 sekunder	

Standardindstillinger

Anvend Standardindstillinger til at ændre menustandarderne Kopier, Scan eller Fax.

Kopistandarder

Formål:

At ændre menustandarderne Kopier.

Kopistandarder tillader dig at konfigurere følgende punkter ud over punkterne under menuen Kopier.

Autoeksponeringsniveau

Formål:

At specificere standardniveauet for baggrundsundertrykning.

Værdier:

Normal*	Indstiller niveauet for baggrundsundertrykning på Normal.
Høj	Indstiller niveauet for baggrundsundertrykning på Høj.
Højest	Indstiller niveauet for baggrundsundertrykning på Højest.

Faxstandarder

Formål:

At ændre menustandarderne Fax. Se "Fax" for at få flere oplysninger.

Scannestandarder

Formål:

At ændre menustandarderne Scan.

Scannestandarder tillader dig at konfigurere følgende punkter ud over punkterne under menuen Scan.

Autoeksponeringsniveau

Formål:

At specificere standardniveauet for baggrundsundertrykning.

Værdier:

Normal*	Indstiller niveauet for baggrundsundertrykning på Normal.
Høj	Indstiller niveauet for baggrundsundertrykning på Høj.
Højest	Indstiller niveauet for baggrundsundertrykning på Højest.

TIFF-filformat

Formål:

At specificere standard TIFF-filformatet.

Værdier:

TIFF V6	Indstiller standard TIFF-filformatet på TIFF V6.
TTN2*	Indstiller standard TIFF-filformatet på TTN2.

Billedkomprimering

Formål:

At specificere billedkomprimeringsniveauet.

Værdier:

Høj	Indstiller billedkomprimeringsniveauet på Høj.
Normal*	Indstiller billedkomprimeringsniveauet på Normal.
Lav	Indstiller billedkomprimeringsniveauet på Lav.

Standarder for direkte udskrivning (kun til rådighed på Dell Cloud Multifunction Printer | H815dw)

Standarder for direkte USB-udskrivning (kun til rådighed på Dell Smart Multifunction Printer | S2815dn)

Formål:

At ændre standarderne for menuen Standarder for direkte udskrivning eller Standarder for direkte USB-udskrivning. Se "Udskriv PDF/TIFF" for at få flere oplysninger.

Bakkestyring

Brug menuen Bakkeindstillinger til at definere de udskrivningsmedier, der er lagt i bakke 1 og 550 arkilæggeren (ekstraudstyr).



BEMÆRK: Værdier, som er mærket med en asterisk (*), er fabriksstandard-menuindstillinger.

Bakkeindstillinger

At konfigurere bakkeindstillinger.

MPF

Formål:

At specificere papiret, der er lagt i MPF.

Værdier:

Viser bakkemeddelelse		Indtast et tjek for at få vist en pop-op-meddelelse, der beder om indstilling af Papirtype og Papirstørrelse, når der lægges papir i MPF. Fabriksværdien er Til (tjek).
MPF-indstilling	Brug panelindstillinger*	Anvender papirstørrelsen og papirtypen, som er angivet på betjeningspanelet.
	Brug printerdriver Indstillinger	Anvend papirstørrelsen og papirtypen, som er angivet i printerdriveren.
	Manuel	Når udskrivningsjobbet startes, afbryder printeren jobbet midlertidigt og viser et skærbillede, hvor brugeren bedes om at ilægge papir af den angivne størrelse og type. Fortsæt jobbet ved at kontrollere, at der er ilagt det angivne papir, og tryk på Continue på skærmen på berøringspanelet.
Størrelse* ¹	mm-serien	A4 (210x297 mm) ^{*2} <hr/> A5 (148x210 mm) <hr/> A6 (105x148 mm) <hr/> B5 (182x257 mm) <hr/> B6 (128x182 mm) <hr/> Letter (8,5x11") <hr/> Folio (8,5x13") <hr/> Legal (8,5x14") <hr/> Statement (5,5x8,5") <hr/> Executive (7,3x10,5") <hr/> Konvolut nr. (4,1x9,5") <hr/> Monarch-konvolut (3,9x7,5") <hr/> DL-konvolut (110x220 mm)

	C5-konvolut (162x229 mm)
	Postkort (100x148 mm)
	Brugervalgt
Tomme-serien	Letter (8,5x11") ^{*2}
	Folio (8,5x13")
	Legal (8,5x14")
	Statement (5,5x8,5")
	A4 (210x297 mm)
	A5 (148x210 mm)
	A6 (105x148 mm)
	B5 (182x257 mm)
	B6 (128x182 mm)
	Executive (7,3x10,5")
	Konvolut nr. (4,1x9,5")
	Monarch-konvolut (3,9x7,5")
	DL-konvolut (110x220 mm)
	C5-konvolut (162x229 mm)
	Postkort (100x148 mm)
	Brugervalgt
Type ^{*1}	Almindeligt [*] (60-80 g/m ²)
	Almindeligt, tyk (81-105 g/m ²)

Omslag
(106-163 g/m ²)
Omslag tyk
(164-216 g/m ²)
Ru overflade
Etikette
Konvolut
Genbrugt
Japansk postkort
Brevpapir
Fortrykt papir
Forhullet papir
Farve

*1 Kun til rådighed når MPF-tilstand er indstillet til Brug panelindstillinger.

*2 Betegner landespecifik fabriksstandardværdi.

Bakke1

Formål:

At specificere papiret, der er lagt i bakke1.

Værdier:

Viser bakkemeddelelse		Indtast et tjek for at få vist en pop-op-meddelelse, der beder om indstilling af Papirtype og Papirstørrelse, når der lægges papir i bakke1. Fabriksværdien er Til (tjek).
Størrelse	mm-serien	A4 (210x297 mm) ^{*1}
		A5 (148x210 mm)
		A6 (105x148 mm)
		B5 (182x257 mm)
		B6 (128x182 mm)
		Letter (8,5x11")
		Folio (8,5x13")
		Legal (8,5x14")
		Statement (5,5x8,5")

	Executive (7,3x10,5")
	Postkort (100x148 mm)
	Brugervalgt
Tomme-serien	Letter (8,5x11") ^{*1}
	Folio (8,5x13")
	Legal (8,5x14")
	Statement (5,5x8,5")
	A4 (210x297 mm)
	A5 (148x210 mm)
	A6 (105x148 mm)
	B5 (182x257 mm)
	B6 (128x182 mm)
	Executive (7,3x10,5")
	Postkort (100x148 mm)
	Brugervalgt
Type	Almindeligt (60-80 g/m ²)
	Almindeligt, tyk (81-105 g/m ²)
	Omslag (106-163 g/m ²)
	Omslag tyk (164-216 g/m ²)
	Ru overflade
	Etikette
	Genbrugt
	Japansk postkort
	Brevpapir

Fortrykt papir

Forhullet papir

Farve

*1 Betegner landespecifik fabriksstandardværdi.

 **BEMÆRK:** Se "Understøttede papirformater" for mere information om understøttede papirstørrelser.

Bakke2

 **BEMÆRK:** Funktionen Bakke2 er kun tilgængelig, når der er installeret en 550 arkilægger (ekstraudstyr).

Formål:

At indstille det papir, som er lagt i 550 arkilæggeren (ekstraudstyr).

Værdier:

Viser bakkemeddelelse	Indtast et tjek for at få vist en pop-op-meddelelse, der beder om indstilling af Papirtype og Papirstørrelse, når der lægges papir i 550 arkilæggeren (ekstraudstyr). Fabriksværdien er Til (tjek).
-----------------------	---

Størrelse	mm-serien	
		A4
		(210x297 mm) *1
		A5
		(148x210 mm)
		B5
		(182x257 mm)
		Letter
		(8,5x11")
		Folio
		(8,5x13")
		Legal
		(8,5x14")
		Statement
		(5,5x8,5")
		Executive
		(7,3x10,5")
		Brugervalgt
	Tomme-serien	Letter
		(8,5x11") *1
		Folio
		(8,5x13")
		Legal
		(8,5x14")
		Statement
		(5,5x8,5")

	A4 (210x297 mm)
	A5 (148x210 mm)
	B5 (182x257 mm)
	Executive (7,3x10,5")
	Brugervalgt
Type	Almindeligt (60-80 g/m ²)
	Almindeligt, tyk (81-105 g/m ²)
	Omslag (106-163 g/m ²)
	Omslag tyk (164-216 g/m ²)
	Ru overflade
	Etikette
	Genbrugt
	Brevpapir
	Fortrykt papir
	Forhullet papir
	Farve

Bakkeprioritet

Formål:

At indstille prioritetsrækkefølgen for papirbakkerne for automatisk bakkevalg. Hvis der findes papirbakker med samme papirformat og papirtype, vælges papirbakken ifølge dens prioritetsrækkefølge.

Værdier:

Først	MPF ^{*1}	Indstiller MPF som første prioritet.
	Bakke1 [*]	Indstiller bakke1 som første prioritet.
	Bakke2	Indstiller 550 arkilæggeren (ekstraudstyr) som første prioritet.
Anden	MPF [*]	Indstiller MPF som anden prioritet.
	Bakke1 ^{*1}	Indstiller bakke1 som anden prioritet.
	Bakke2	Indstiller 550 arkilæggeren (ekstraudstyr) som anden prioritet.
Tredje	MPF	Indstiller MPF som tredje prioritet.
	Bakke1	Indstiller bakke1 som tredje prioritet.
	Bakke2 ^{*1}	Indstiller 550 arkilæggeren (ekstraudstyr) som tredje prioritet.

*1 Fabrikstandarden, når der er installeret en 550 arkilægger (ekstraudstyr).

Sprogindstillinger

Brug menuen Sprogindstillinger til at konfigurere Panelsprog eller Tastaturlayout.

Panelsprog

Formål:

At bestemme sproget for teksten på berøringspanelet.

Værdier:

English*
Français
Italiano
Deutsch
Español
Dansk
Nederlands
Norsk
Svenska

Tastaturlayout

Formål:

At vælge tastaturlayout på berøringspanelet.

Værdier:

QWERTY
AZERTY
QWERTZ

Udskriv

Brug menuen Udskriv til at vælge og udskrive et job, som er lagret af funktionerne Privat postboks, Fælles postboks, Prøvetryk, Fortrolig udskrivning og Fortrolig faxmodtagelse.



BEMÆRK: Værdier, som er mærket med en asterisk (*), er fabriksstandard-menuindstillinger.

Privat postboks



BEMÆRK: Funktionen Privar mailboks er kun til rådighed, når RAM-disk er indstillet på Til.

Formål:

At specificere, om og hvordan jobbet, der er gemt i den Private mailboks, skal udskrives.

Værdier:

Vælg bruger-ID	Indtast kodeordet, du specificerede i printerdriveren.
Vælg et job	Vælger et job til udskrivning.
Vælg alle	Vælger alle dokumenter, der er gemt for dette bruger-ID.

Antal	1*	Specificerer antallet af udskrifter i trin af 1.
	Tilgængeligt område: 1-999	
	Brug driverindstillinger	Indstiller antallet af udskrifter, der er specificeret i printerdriveren.
Udskriv		Udskriver det valgte job.
	Udskriv og slet*	Sletter dokumentet, efter at det er udskrevet.
Slet		Sletter det specificerede dokument fra printerens hukommelse.

Offentlig mailboks

 **BEMÆRK:** Funktionen Offentlig mailboks er kun til rådighed, når RAM-disk er indstillet på Til.

Formål:

At angive, om og hvordan jobbet, der er gemt i den Offentlige mailboks, skal udskrives.

Værdier:

Vælg bruger-ID	Vælg et job	Vælger et job til udskrivning.
	Vælg alle	Vælger alle dokumenter, der er gemt for dette bruger-ID.
Antal	1*	Specificerer antallet af udskrifter i trin af 1.
	Tilgængeligt område: 1-999	
	Brug driverindstillinger	Indstiller antallet af udskrifter, der er specificeret i printerdriveren.
Udskriv		Udskriver det valgte job.
	Udskriv og slet	Sletter dokumentet, efter at det er udskrevet.
Slet		Sletter det specificerede dokument fra printerens hukommelse.

Prøvetryk

 **BEMÆRK:** Funktionen Prøvetryk er kun tilgængelig, når RAM-disk er indstillet på Til.

Formål:

At specificere, om og hvordan jobbet, der er gemt i Prøvetrykket, skal udskrives. Når udskrivningsjobbet er sendt fra printerdriveren på computeren, udskrives en enkelt kopi, så du kan kontrollere udskrivningsresultatet. Hvis der ikke er nogen problemer med udskrivningsresultatet, kan du vælge at udskrive flere kopier. Dette forhindrer, at et stort antal fejludskrevne eksemplarer udskrives på en gang.

Værdier:

Vælg bruger-ID	Vælg et job	Vælger et job til udskrivning.
	Vælg alle	Vælger alle dokumenter, der er gemt for dette bruger-ID.
Antal	1*	Specificerer antallet af udskrifter i trin af 1.
	Tilgængeligt område: 1-999	
	Brug driverindstillinger	Indstiller antallet af udskrifter, der er specificeret i printerdriveren.
Udskriv		Udskriver det valgte job.
	Udskriv og slet	Sletter dokumentet, efter at det er udskrevet.

Slet

Sletter det specificerede dokument fra printerens hukommelse.

Sikkerhedstryk

 **BEMÆRK:** Funktionen Sikker udskrift er kun tilgængelig, når RAM-disk er indstillet på Til.

Formål:

At udskrive fortrolige jobs. Printerens kan gemme jobbet i hukommelsen, indtil du kommer hen til printerens og skriver kodeordet på betjeningspanelet.

Værdier:

Vælg bruger-ID		Indtast kodeordet, du specificerede i printerdriveren.
Vælg et job		Vælger et job til udskrivning.
Vælg alle		Vælger alle dokumenter, der er gemt for dette bruger-ID.
Udskriv		Udskriver det valgte job.
	Udskriv og slet*	Sletter dokumentet, efter at det er udskrevet.
Slet		Sletter det specificerede dokument fra printerens hukommelse.

Sikker faxmodtagelse

Formål:

At udskrive fortrolige faxer. Printerens kan gemme jobbet i hukommelsen, indtil du kommer hen til printerens og skriver kodeordet på betjeningspanelet.

Værdier:

<i>Indtast kodeord</i>	Indtast kodeordet, du specificerede i Fortrolig modtagelse.
------------------------	---

Fliseindstillinger

Skærmen Fliseindstillinger vises, når der trykkes på  under menuen Udskriv.

Brug Fliseindstillinger til at oprette og redigere brugerdefinerede fliser til udskrivning.

Kopier

Du kan konfigurere forskellige kopifunktioner under menuen Kopi.

 **BEMÆRK:** Værdier, som er mærket med en asterisk (*), er fabriksstandard-menuindstillinger.

Antal

Formål:

Sådan angives antal kopier fra 1 til 99.

Mørkere/lysere

Formål:

At gøre kopien mørkere eller lysere end originalen.

Værdier:

Mørkere 3	Fungerer godt med lyse dokumenter eller svage blyantsmarkeringer.
Mørkere 2	
Mørkere 1	
Normal*	Fungerer godt med standard maskinskrevne eller udskrevne dokumenter.
Lysere 1	Fungerer godt med mørke dokumenter.
Lysere 2	
Lysere 3	

Vælg bakke

Formål:

At specificere inputbakken.

Værdier:

MPF	Papiret fremføres fra MPF. Når Brug printerdriver Indstillinger er sat til MPF i Bakkeindstillinger, vises Alle for Størrelse og Type. Hvis du begynder kopieringsjobbet med Alle som papirstørrelse og -type, vælges A4 eller Letter som papirstørrelse og Almindeligt (60-80g/m ²) som papirtype. Hvis du ønsker at angive størrelsen og typen af papir i MPF, skal du vælge MPF og angive papirstørrelsen og -typen.	
Papirstørrelse	mm-serien	A4 (210x297 mm) ^{*1}
		A5 (148x210 mm)
		A6 (105x148 mm)
		B5 (182x257 mm)
		B6 (128x182 mm)
		Brev (8,5x11")
		Folio (8,5x13")
		Legal (8,5x14")
		Statement (5,5x8,5")
		Executive (7,3x10,5")
		Konvolut nr. 10 (4,1x9,5")
		Monarch-konvolut (3,9x7,5")
		DL-konvolut (110x220 mm)
		C5-konvolut (162x229 mm)
		Postkort (100x148 mm)
		Brugervalgt størrelse
	Tomme-serien	Letter (8,5x11") ^{*1}
		Folio (8,5x13")
		Legal (8,5x14")
		Statement (5,5x8,5")
		A4 (210x297 mm)
		A5 (148x210 mm)
		A6 (105x148 mm)

	B5 (182x257 mm)
	B6 (128x182 mm)
	Executive (7,3x10,5")
	Konvolut nr. 10 (4,1x9,5")
	Monarch-konvolut (3,9x7,5")
	DL-konvolut (110x220 mm)
	C5-konvolut (162x229 mm)
	Postkort (100x148 mm)
	Brugervalgt størrelse
Papirtype	Almindeligt (60-80g/m ²)
	Almindeligt, tyk (81-105g/m ²)
	Omslag (106-163 g/m ²)
	Tykt omslag (164-216 g/m ²)
	Ru overflade
	Etiketter
	Konvolut
	Genbrugt
	Japansk postkort
	Brevpapir
	Fortrykt papir
	Forhullet papir
	Farve
Bakke1 ^{*1}	Papiret fremføres fra bakkel.
Bakke2 ^{*2}	Papiret fremføres fra 550 arkilæggeren (ekstraustyr).
	^{*1} Betegner landespecifik fabriksstandardværdi.
	^{*2} Dette punkt er kun tilgængeligt, når der er installeret en 550 arkilægger (ekstraustyr).

2-sidet kopiering

Formål:

At specificere, om der skal tages en duplekskopi og vælges en hæftningsposition.

Værdier:

1 → 1-sidet [*]	Udskriver på én side af et ark papir.
1 → 2-sidet	Udskriver én-sidet originaler på begge sider af et ark papir.
Indbinding langs lang kant [*]	Udskriver på begge sider af et ark papir, der skal bindes langs den lange kant.
Indbinding langs kort kant	Udskriver på begge sider af et ark papir, der skal bindes langs den korte kant.
2 → 1-sidet	Udskriver tosidede originaler på én side af et ark papir.
Indbinding langs lang kant [*]	Scanner begge sider af et dokument, der er indbundet langs den lange kant.
Indbinding langs kort kant	Scanner begge sider af et dokument, der er indbundet langs den korte kant.

2 → 2-sidet	Udskriver tosidede originaler på begge sider af et ark papir.
Indbinding langs lang kant*	Scanner begge sider af et dokument, der er indbundet langs den lange kant.
Indbinding langs kort kant	Scanner begge sider af et dokument, der er indbundet langs den korte kant.

Skarphed

Formål:

At justere skarpheden, så kopien bliver skarpere eller blødere end originalen.

Værdier:

Skarpere	Gør kopien skarpere end originalen.
Normal*	Gør ikke kopien skarpere eller blødere end originalen.
Blødere	Gør kopien blødere end originalen.

Reducerer/forstør

Formål:

At reducere eller forstørre størrelsen af et kopieret billede.

Værdier:

Brugervalgt faktor	100* 25-400 %	Indstiller en brugerdefineret faktor i trin på 1 procent.
mm-serien	100%* 50% 70% A4→A5 81% B5→A5 122% A5→B5 141% A5→A4 200%	
Tomme-serien	100%* 50% 64% Ledger→Letter 78% Legal→Letter 129% Statement→Letter 154% Statement→Legal	

Originalformat

Formål:

At specificere standarddokumentstørrelsen.

Værdier:

mm-serien	Auto ^{*1}
	A4 (210x297 mm)
	A5 (148x210 mm)
	B5 (182x257 mm)
	Brev (8,5x11")
	Folio (8,5x13")
	Legal (8,5x14")
	Statement (5,5x8,5")
	Executive (7,3x10,5")
Tomme-serien	Auto ^{*1}
	Brev (8,5x11")
	Folio (8,5x13")
	Legal (8,5x14")
	Statement (5,5x8,5")
	A4 (210x297 mm)
	A5 (148x210 mm)
	B5 (182x257 mm)
	Executive (7,3x10,5")

^{*1} Betegner landespecifikke fabriksstandardværdier.



BEMÆRK: Når Auto er valgt, antager printeren, at dokumentstørrelsen er størrelsen for udskrivningsmediet, der er lagt i bakke1 eller MPF.

Original type

Formål:

At forbedre billedkvaliteten ved at vælge originaldokumentets type.

Værdier:

Foto og tekst [*]	Anvendes til dokumenter med både tekst og fotos.
Tekst	Anvendes til dokumenter med tekst.
Foto	Anvendes til dokumenter med fotos.

Samling

Formål:

At samle kopijobbet. Hvis du f.eks. ønsker at tage to kopier af dokumenter med tre sider, udskrives et komplet sæt af dokumenterne med tre sider, en ad gangen.

Værdier:

Auto*	Samler kun automatisk et kopijob, når du anvender DADF.
Samlet	Samler et kopijob.
Ikke samlet	Samler ikke et kopijob.

2 op

Formål:

At udskrive to originale sider, så de passer på et ark papir.

Værdier:

Fra*	Foretager ikke 2 op-udskrivning.
Auto	Reducerer automatisk de originale sider, så de passer på et ark papir.
Manuel	Udskriver de originale sider på et ark papir i den originale størrelse, der er specificeret i Reducer/Forstør.

Margin

Formål:

At specificere kopiens øverste, nederste, højre og venstre margin.

Værdier:

Top/bund	0,1 tomme* (2 mm*) Tilgængeligt område: 0,0–2,0 tommer (0–50 mm)	Indstiller værdierne i trin på 0,1 tomme (1 mm).
Ven./højre	0,1 tomme* (2 mm*) Tilgængeligt område: 0,0–2,0 tommer (0–50 mm)	Indstiller værdierne i trin på 0,1 tomme (1 mm).
Midt	0,0 tommer* (0 mm*) Tilgængeligt område: 0,0–2,0 tommer (0–50 mm)	Indstiller værdierne i trin på 0,1 tomme (1 mm).

Autoeksponering

Formål:

At undertrykke baggrunden på originalen, så teksten forstærkes.

Værdier:

Fra	Undertrykker ikke baggrunden.
Til*	Undertrykker baggrunden for at forstærke teksten.

Gem indstillinger

Skærmen **Gem indstillinger** vises, når der trykkes på  under menuen **Kopi**.

Brug **Gem indstillinger** til at gemme forskellige kopifunktioner. Bruges også til at oprette og redigere brugerdefinerede fliser til kopiering.

Kopier af ID

Du kan konfigurere forskellige ID-kopifunktioner under menuen **Kopier af ID**.

Værdier:

Antal	Se “Kopier” angående oplysninger om hvert menupunkt.
Mørkere/lysere	
Vælg bakke	
Skarphed	
Autoeksponering	
Reducer/forstør	

Gem indstillinger

Skærmen **Gem indstillinger** vises, når der trykkes på  under menuen **Kopier af ID**.

Brug **Gem indstillinger** til at gemme en række ID-kopifunktioner. Samt også til at oprette og redigere brugerdefinerede fliser til **Kopier af ID**.

Scanning

Som standardindstilling har printeren følgende fliser til scanningsfunktioner på skærmen **Startside**: Scan til e-mail, Scan til netværksmappe, Scan til USB og Scan til computer.

Scan til email

Formål:

At bruge e-mail til at sende det scannede billede. Se “Scanningsindstillinger” for flere detaljer om forskellige scannefunktioner, som du kan indstille for scanning.

Værdier:

Indtast modtagers adresse		Indtaster modtagerens e-mailadresse med brug af tastaturet.
Adressebog	Personer	Vælger en e-mailadresse i den lokale adressebog.
	Grupper	Vælger en e-mailgruppe fra den lokale adressebog.
	Netværksadressebog	Søger efter en e-mailadresse i serveradressebogen.
Afsender ^{*1}	Tastatur	Indtaster afsenderens e-mailadresse med brug af tastaturet.
	Adressebog	Vælger en afsender-e-mailadresse i den lokale adressebog.
	Netværksadressebog	Søger efter en afsender-e-mailadresse i serveradressebogen.

^{*1} Afsenderens e-mailadresse kan ikke redigeres, når fjerngodkendelse anvendes som metode til brugergodkendelse på Dell Smart Multifunction Printer | S2815dn.

Mappen Scan til netværk

Formål:

At gemme det scannede billede på en netværksserver eller en computer. Se “Scanningsindstillinger” for flere detaljer om forskellige scannefunktioner, du kan indstille for scanning.

Værdier:

Adressebog	Vælger en FTP-adresse eller Server Message Block (SMB)-protokoladresse fra den lokale adressebog.
------------	---

Scan til USB

Formål:

At gemme det scannede billede på en USB-hukommelse, der er tilsluttet til printeren. Se "Scanningsindstillinger" for flere detaljer om forskellige scannefunktioner, du kan indstille for scanning.

Værdier:

<i>Mappenavn</i>	Vælger hvilken mappe det scannede billede gemmes i.
------------------	---

Scan til computer

Formål:

At gemme scannede data på en netværkscomputer, der er tilsluttet ved hjælp af Web Services on Devices (WSD), eller på en computer, der er tilsluttet via et USB-kabel.

 **BEMÆRK:** Web Services on Devices (WSD) understøttes kun af Microsoft® Windows Vista® (SP2 eller nyere), Windows® 7, Windows® 8, Windows® 8.1 og Windows® 10.

Værdier:

Computer (via USB)	Gemmer scannede data på en computer, der er tilsluttet via USB-kabel.
Scan til <i>Computernavn</i>	Vælger hvilken computer det scannede billede gemmes i. Op til 20 computere kan vises.
Scanning	Sender det scannede billede på computeren i overensstemmelse med den valgte hændelse. Hvilket program hver hændelse er relateret til afhænger af indstillingen på computeren.
Scan til udskrivning	
Scan til email	
Scan til fax	
Scan til OCR	

Scanningsindstillinger

Skærmen Scanningsindstillinger vises, når der trykkes på  på skærmen Scan til e-mail, Scan til netværksmappe eller Scan til USB, eller når der trykkes på Computer (via USB) på skærmen Scan til computer.

Brug Scanningsindstillinger til at gemme forskellige scanningsfunktioner.

 **BEMÆRK:** Værdier, som er mærket med en asterisk (*), er fabriksstandard-menuindstillinger.

Outputfarve

Formål:

At vælge farve eller sort/hvid scanning.

Værdier:

Farve*	Scanner i farveindstilling. Fungerer godt med tekster og fotos.
Sort og hvid	Scanner i sort og hvid indstilling. Fungerer godt med tekster.
Gråskala	Scanner i gråtoneindstilling. Fungerer godt med tekster og fotos.

Opløsning

Formål:

At specificere det scannede billedes opløsning.

Værdier:

200 dpi*
300 dpi
400 dpi
600 dpi

Filformat

Formål:

At specificere filformatet til at gemme det scannede billede.

Værdier:

PDF*
Flersidet TIFF
TIFF (1 fil pr. side)
JPEG (1 fil pr. side)

2-sidet scanning

Formål:

At indstille om begge sider af dokumentet skal scannes.

Værdier:

1-sidet*		Scanner en side af et dokument.
2-sidet	Indbinding langs lang kant*	Scanner begge sider af et dokument, der er indbundet langs den lange kant.
	Indbinding langs kort kant	Scanner begge sider af et dokument, der er indbundet langs den korte kant.

Mørkere/lysere

Formål:

At justere densiteten for at gøre det scannede billede lysere eller mørkere end originalen.

Værdier:

Mørkere 3	Fungerer godt med lyse dokumenter eller svage blyantsmarkeringer.
Mørkere 2	
Mørkere 1	
Normal*	Fungerer godt med standard maskinskrevne eller udskrevne dokumenter.
Lysere 1	Fungerer godt med mørke dokumenter.
Lysere 2	
Lysere 3	

Kontrast

Formål:

At justere mængden af farver, så farvernes kontrast bliver mørkere eller lysere end på originalen.

Værdier:

Høj	Justerer mængden af farver, så farvernes kontrast bliver mørkere eller lysere end på originalen.
Medium*	Justerer ikke mængden af farver, så farvernes kontrast bliver mørkere eller lysere end på originalen.
Lav	Justerer mængden af farver, så farvernes kontrast bliver lysere end på originalen.

Skarphed

Formål:

At justere skarpheden, så det scannede billede bliver skarpere eller blødere end originalen.

Værdier:

Skarpere	Gør det scannede billede skarpere end originalen.
Normal*	Gør ikke det scannede billede skarpere eller blødere end originalen.
Blødere	Gør det scannede billede blødere end originalen.

Autoeksponering

Formål:

At undertrykke baggrunden på originalen, så teksten på kopien forstærkes.

Værdier:

Fra	Undertrykker ikke baggrunden.
Til*	Undertrykker baggrunden for at forstærke teksten.

Originalstørrelse

Formål:

At specificere standardpapirstørrelsen.

Værdier:

mm-serien

A4 (210x297 mm) *1
A5 (148x210 mm)
B5 (182x257 mm)
Brev (8,5x11")
Folio (8,5x13")
Legal (8,5x14")
Statement (5,5x8,5")
Executive (7,3x10,5")

*1 Betegner landespecifikke fabriksstandardværdier.

Tomme-serien

Letter (8,5x11") *1
Folio (8,5x13")
Legal (8,5x14")
Statement (5,5x8,5")
A4 (210x297 mm)
A5 (148x210 mm)
B5 (182x257 mm)
Executive (7,3x10,5")

*1 Betegner landespecifikke fabriksstandardværdier.

Margin

Formål:

At specificere øverste, nederste, højre og venstre margin på det scannede billede.

Værdier:

Top/bund	0,1 tomme * (2 mm *) Tilgængeligt område: 0,0–2,0 tommer (0–50 mm)	Indstiller værdierne i trin på 0,1 tomme (1 mm).
Ven./højre	0,1 tomme * (2 mm *) Tilgængeligt område: 0,0–2,0 tommer (0–50 mm)	Indstiller værdierne i trin på 0,1 tomme (1 mm).
Midt	0,0 tommer * (0 mm *) Tilgængeligt område: 0,0–2,0 tommer (0–50 mm)	Indstiller værdierne i trin på 0,1 tomme (1 mm).

Opret mappe



BEMÆRK: Funktionen Opret mappe er kun rådighed for Scan til USB eller Mappen Scan til netværk.

Formål:

At angive, om der skal oprettes en mappe, når du gemmer scannede billeder.

Værdier:

Fra *	Opretter ikke en mappe, når du gemmer et scannet billede.
Til	Opretter en mappe, når du gemmer et scannet billede.

Filnavngivning

Formål:

Til at specificere de detaljerede indstillinger for **Filnavngivning**.

Værdier:

Auto *	Indstiller standardfilnavnet.
Tilføj præfiks	Tilføjer tekst foran filnavnet.

	Præfiks-/suffiksstreng	Specificerer de tekster, der bliver tilføjet, når Tilføj præfiks er valgt.
Tilføj suffiks		Tilføjer tekster efter filnavnet.
	Præfiks-/suffiksstreng	Specificerer de tekster, der bliver tilføjet, når Tilføj suffiks er valgt.

Gem indstillinger

Skærmen **Gem indstillinger** vises, når der trykkes på  på skærmen **Scanningsindstillinger** for funktionen Scan til e-mail, Scan til netværksmappe eller Scan til USB samt på skærmen **Scan til computer**.

Brug **Gem indstillinger** til at gemme forskellige scanningsfunktioner. Bruges også til at oprette og redigere brugerdefinerede fliser til scanning.

Fax

Brug menuerne Fax til at konfigurere forskellige faxfunktioner.

 **BEMÆRK:** Fax-funktionen kan ikke anvendes, med mindre du indstiller en landekode under Land. Hvis Land ikke indstilles, vises en meddelelse **Indstil landekoden** på displayet.

 **BEMÆRK:** Værdier, som er mærket med en asterisk (*), er fabriksstandard-menuindstillinger.

Værdier:

Indtast nummer		Indtaster faxnummeret med tastaturet.
Hurtigopkald		Indtaster hurtigopkaldsnummeret gemt i printeren.
Telefonbog	Personer	Vælger et faxnummeret i den lokale adressebog.
	Grupper	Vælger et gruppeopkaldsnummer i den lokale adressebog.
	Netværkets telefonbog	Søger efter faxnummeret i serveradressebogen.
Lagt på	Send*	Sender faxer manuelt.
	Modtag	Modtager faxer manuelt.
	Forespørgsel	Henter manuelt information fra en fjernmaskine.

Faxindstillinger

Skærmen **Faxindstillinger** vises, når der trykkes på  på skærmen **Fax**.

Brug **Faxindstillinger** til at konfigurere forskellige faxfunktioner.

Mørkere/lysere

Formål:

At justere densiteten for at gøre kopien lysere eller mørkere end originalen.

Værdier:

Mørkere 3	Fungerer godt med lyse dokumenter eller svage blyantsmarkeringer.
Mørkere 2	
Mørkere 1	
Normal*	Fungerer godt med standard maskinskrevne eller udskrevne dokumenter.

Lysere 1	Fungerer godt med mørke dokumenter.
Lysere 2	
Lysere 3	

2-sidet scanning

Formål:

At indstille om begge sider af dokumentet skal scannes.

Værdier:

1-sidet*		Scanner en side af et dokument.
2-sidet	Indbinding langs lang kant*	Scanner begge sider af et dokument, der er indbundet langs den lange kant.
	Indbinding langs kort kant	Scanner begge sider af et dokument, der er indbundet langs den korte kant.

Pollingmodtagelse

Formål:

At modtage faxer fra det fjerne faxapparat, når du ønsker at modtage det.

Værdier:

Fra*	Modtager ikke faxer med Pollingmodtagelse.
Til	Modtager faxer med Pollingmodtagelse.

Opløsning

Formål:

At specificere scanningsopløsningen for at forbedre udskriftskvaliteten.

Værdier:

Standard*	Egnet til dokumenter med tegn i normal størrelse.
Fin	Egnet til dokumenter, der indeholder små tegn eller tynde linjer eller dokumenter, der er udskrevet ved hjælp af matrixprinter.
Superfin	Egnet til dokumenter, der indeholder meget fine detaljer. Indstillingen Superfin er kun aktiveret, hvis fjermmaskinen også understøtter indstillingen Superfin. Se bemærkningerne nedenfor.
Foto	Egnet til dokumenter, der indeholder fotografiske billeder.



BEMÆRK: Faxer, der er scannet i funktionen Superfin sendes med den højeste opløsning, der understøttes af modtagerenheden.

Fax-forside

Formål:

At indstille, om der skal fastgøres en forside til faxer.

Værdier:

Fra*	Fastgør ikke en forside til faxer.
Til	Fastgør en forside til faxer.

Forsinket afsendelse

Formål:

At sende en fax på et senere tidspunkt.

Værdier:

Fra*	Sender ikke en fax på et senere tidspunkt.
Til	Indstiller starttidspunktet for faxtransmissionen, når der sendes en faxbesked på et bestemt tidspunkt.

 **BEMÆRK:** Der kan maksimalt gemmes 19 udskudte faxjob.

Gem indstillinger

Skærmen **Gem indstillinger** vises, når der trykkes på  på skærmen **Faxindstillinger**.

Brug **Gem indstillinger** til at gemme forskellige faxfunktioner. Bruges også til at oprette og redigere brugerdefinerede fliser for Fax.

 **BEMÆRK:** Der kan gemmes op til 30 adresser på printerens. Hvis du har adresser på mere end 31, kan du ikke gemme indstillingerne for faxfunktioner. I dette tilfælde reduceres til 30.

Udskriv PDF/TIFF

 **BEMÆRK:** Funktionen Udskriv PDF/TIFF er kun tilgængelig, når der er sat en USB-hukommelse i forreste USB-port.

Formål:

At specificere det gemte dokument i biblioteket, filen eller mappen i en USB-hukommelse. Se “Udskriftsindstillinger” for flere detaljer om forskellige udskrivningsfunktioner, du kan indstille for udskrivning.

Udskriv JPEG

 **BEMÆRK:** Funktionen Udskriv JPEG er kun til rådighed, når der er isat en USB-hukommelse i forsiden USB-port.

Formål:

At specificere de gemte fotos i biblioteket, filen eller mappen i en USB-hukommelse. Se “Udskriftsindstillinger” for flere detaljer om forskellige udskrivningsfunktioner, du kan indstille for udskrivning.

Udskriftsindstillinger

Skærmen **Udskriftsindstillinger** vises, når der trykkes på  på skærmen **Udskriv PDF/TIFF** eller **Udskriv JPEG**.

Brug **Udskriftsindstillinger** til at konfigurere forskellige udskrivningsfunktioner.

Antal

Formål:

Sådan angives antal kopier fra 1 til 99.

Vælg bakke

Formål:

At specificere inputbakken.

Værdier:

MPF		Papiret fremføres fra MPF. Når Brug driverindstillinger for udskriftsjob er sat til MPF i Bakkeindstillinger, vises Alle for Størrelse og Type. Hvis du begynder udskrivningsjobbet med Alle som papirstørrelse og -type, vælges A4 eller Letter som papirstørrelse og Almindeligt (60-80g/m ²) som papirtype. Hvis du ønsker at angive størrelsen og typen af papir i MPF, skal du vælge MPF og angive papirstørrelsen og -typen.	
	Papirstørrelse	mm-serien	A4 (210x297 mm) ^{*1}
			A5 (148x210 mm)
			B5 (182x257 mm)
			Brev (8,5x11")
			Folio (8,5x13")
			Legal (8,5x14")
			Statement (5,5x8,5")
		Tomme-serien	Letter (8,5x11") ^{*1}
			Folio (8,5x13")
			Legal (8,5x14")
			Statement (5,5x8,5")
			A4 (210x297 mm)
			A5 (148x210 mm)
			B5 (182x257 mm)
	Papirtype		Almindeligt (60-80g/m ²)
			Almindeligt, tyk (81-105g/m ²)
			Omslag (106-163 g/m ²)
			Tykt omslag (164-216 g/m ²)
			Ru overflade
			Etiketter
			Konvolut
			Genbrugt
			Japansk postkort
			Brevpapir
			Fortrykt papir
			Forhullet papir
			Farve
	Bakke1 [*]		Papiret fremføres fra bakke1.
	Bakke2		Papiret fremføres fra 550 arkilæggeren (ekstraudstyr).

^{*1} Betegner landespecifik fabriksstandardværdi.

2-sidet udskrift

Formål:

At udskrive på begge sider af et ark papir.

Værdier:

1-sidet *		Udskriver ikke på begge sider af et ark papir.
2-sidet	Indbinding langs lang kant *	Udskriver på begge sider af et ark papir, der skal bindes langs den lange kant.
	Indbinding langs kort kant	Udskriver på begge sider af et ark papir, der skal bindes langs den korte kant.

Layout

Formål:

At specificere udskriftslayout.

Værdier:

1 op *	Udskriver en side på én side af et ark papir.
2 op	Udskriver to sider på én side af et ark papir.
4 op	Udskriver fire sider på én side af et ark papir.
Fra (ingen skalering)	Udskrivning uden ændring af størrelsesforhold.

Billedtyper

Formål:

At indstille billedudskriftskvaliteten.

Værdier:

Auto *	Udskriver PDF/TIFF-filer i Tekst-modus og JPEG-filer i Fotos (standardkvalitet)-modus.
Fotos (Standardkvalitet)	Udskriver fotos i standardkvalitet.
Fotos (høj kvalitet)	Udskriver fotos i høj kvalitet.
Tekst	Udskriver tekstdokumentet i standardkvalitet.

Samling

Formål:

At specificere, om jobbet skal samles.

Værdier:

Samlet	Samler et job.
Ikke samlet *	Samler ikke jobbet.

PDF-kodeord

Formål:

At indtaste kodeordet for at udskrive en PDF-fil, der er sikret med et kodeord for at åbne et dokument (kodeord for at åbne PDF-filen).

Værdier:

Indtast PDF-kodeord	Indtast dokument åbn-kodeordet for at udskrive det sikre PDF-job.
---------------------	---

Gem indstillinger

Skærmen **Gem indstillinger** vises, når der trykkes på  på skærmen **Udskriftsindstillinger**.

Brug **Gem indstillinger** til at gemme forskellige udskrivningsfunktioner. Samt også til at oprette og redigere brugerdefinerede fliser til USB direkte udskrift.

Dell Document Hub

 **BEMÆRK:** Funktionen Dell Document Hub er kun til rådighed på Dell Cloud Multifunction Printer | H815dw.



Anvend Dell Document Hub-menuer til at konfigurere en række Dell Document Hub-funktioner.

Søger efter filer

Formål:

At søge efter filer gemt med Cloud Tjenester og udskrive dem fra printeren.

Værdier:





<i>Tekstfelt</i>	Indtaster nøgleordene såsom ordene, der indeholder filnavnet.
	Sorterer søgeresultaterne ved at vælge sorteringsrækkefølgen.
	Vælger indstillingerne for Udskriftsindstillinger.
	Viser de valgte filer. De tre første sider af hver fil bliver vist i de små forhåndsvisninger.

Søg efter filer

Formål:

At browse og udskrive filerne der er gemt i de valgte cloud-tjenester.

Værdier:





<i>Tekstfelt</i>	Indtaster nøgleordene såsom ordene, der indeholder filnavnet.
	Søger efter filerne i den aktuelle placering eller den valgte cloud-tjeneste.
	Vælger indstillingerne for Udskriftsindstillinger.
	Viser de valgte filer. De tre første sider af hver fil bliver vist i de små forhåndsvisninger.
	Sorterer søgeresultaterne ved at vælge sorteringsrækkefølgen.
	Gemmer indstillingerne for Udskriftsindstillinger som Favorit.

Scanning

Formål:

At scanne dokumentet og gemme den scannede til i cloud-tjenesten.

Værdier:

Filnavn	Indtaster det filnavn, du vil bruge.
Filformat	Vælger filformatet fra listen for at gemme det scannede billede.
Tag	Indtaster det mærke du vil anvende.
	Søger efter placeringen, hvor en scannet fil skal gemmes. Du kan søge efter placeringen på tværs af cloud-tjenestene.
	Sorterer søgeresultaterne ved at vælge sorteringsrækkefølgen.
	Vælger indstillingerne for Scanningsindstillinger.
	Gemmer indstillingerne for Scanningsindstillinger som Favorit.

PDF-kodeord

Formål:

At indtaste kodeordet for at udskrive en PDF-fil, der er sikret med et kodeord for at åbne et dokument (kodeord for at åbne PDF-filen).

Værdier:

Indtast PDF-kodeord	Indtaster dokument åbn-kodeordet for at udskrive det sikre PDF-job.
---------------------	---

Filnavnfunktion

Formål:

At angive, hvordan det scannede dokument skal navngives.

Værdier:

Fra	Føjer ingen tekst til filnavnet, hverken før eller efter.
Tilføj præfiks	Tilføjer tekst foran filnavnet.
Præfiks-/suffiksstreng	Specificerer de tekster, der bliver tilføjet, når Tilføj præfiks er valgt.
Tilføj suffiks	Tilføjer tekster efter filnavnet.
Præfiks-/suffiksstreng	Specificerer de tekster, der bliver tilføjet, når Tilføj suffiks er valgt.

Se “Scanningsindstillinger” for at få mere information om andre indstillinger.





Smart OCR scanning

Formål:

At scanne dokumentet ved brug af OCR og gemme det i cloud-tjenesten.

Værdier:

Filnavn	Indtaster det filnavn, du vil bruge.
Filformat	Vælger filformatet fra listen for at gemme det scannede billede.

Tag	Indtaster det mærke du vil anvende.
	Søger efter placeringen, hvor en scannet fil skal gemmes. Du kan søge efter placeringen på tværs af cloud-tjenesterne.
	Sorterer søgeresultaterne ved at vælge sorteringsrækkefølgen.
	Vælger indstillingerne for Scanningsindstillinger.
	Gemmer indstillingerne for Scanningsindstillinger som Favorit.

Filformat

Formål:

At specificere filformatet til at gemme det scannede billede.

Værdier:

PDF (søgbar)
RTF
DOC
DOCX
XLS
XLSX
PPTX

OCR sprog

Formål:

At angive sproget, der skal bruges ved OCR.

Værdier:

Auto
English
Français
Italiano
Deutsch
Español
Dansk
Nederlands
Norsk
Svenska

PDF-kodeord

Formål:

At indtaste kodeordet for at udskrive en PDF-fil, der er sikret med et kodeord for at åbne et dokument (kodeord for at åbne PDF-filen).

Værdier:

Indtast PDF-kodeord	Indtaster dokument åbn-kodeordet for at udskrive det sikre PDF-job.
---------------------	---

Fjern blank side

Formål:

At angive om tomme sider skal fjernes eller ej.

Værdier:

Fra *	Deaktiverer funktionen Fjern tom side.
Til	Aktiverer funktionen Fjern tom side.

Filnavnfunktion

Formål:

At angive, hvordan det scannede dokument skal navngives.

Værdier:

Fra	Føjer ingen tekst til filnavnet, hverken før eller efter.
Tilføj præfiks	Tilføjer tekst foran filnavnet.
	Præfiks-/suffiksstreng
Tilføj suffiks	Tilføjer tekster efter filnavnet.
	Præfiks-/suffiksstreng



Se “Scanningsindstillinger” for at få mere information om andre indstillinger.

E-mail mig

Formål:

At scanne dokumentet og sende det til dig som en fil vedhæftet en e-mail.

Værdier:

Filformat	Vælger filformatet fra listen for at gemme det scannede billede.
Emne	Indtaster det emne du vil anvende.
	Vælger indstillingerne for Scanningsindstillinger.
	Gemmer indstillingerne for Scanningsindstillinger som Favorit.

Filformat

Formål:

At specificere filformatet til at gemme det scannede billede.

Værdier:

PDF
PDF (søgbar)
RTF
DOC
DOCX
XLS

XLSX

PPTX

Flersidet TIFF

TIFF

JPEG

OCR sprog

Formål:

At angive sproget, der skal bruges ved OCR.

Værdier:

Auto

English

Français

Italiano

Deutsch

Español

Dansk

Nederlands

Norsk

Svenska

PDF-kodeord

Formål:

At indtaste kodeordet for at udskrive en PDF-fil, der er sikret med et kodeord for at åbne et dokument (kodeord for at åbne PDF-filen).

Værdier:

Indtast PDF-kodeord

Indtast dokument åbn-kodeordet for at udskrive det sikre PDF-job.

Fjern blank side

Formål:

At angive om tomme sider skal fjernes eller ej.

Værdier:

Fra

Deaktiverer funktionen Fjern tom side.

Til

Aktiverer funktionen Fjern tom side.

Se "Scanningsindstillinger" for at få mere information om andre indstillinger.

Forretningskortlæser

Formål:

At scanne et visitkort og sende det som en fil (vCard-format) vedhæftet en e-mail.

Værdier:

Emne	Indtaster det emne du vil anvende.
	Vælger indstillingerne for Scanningsindstillinger.

SharePoint

 **BEMÆRK:** SharePoint-funktionen er kun tilgængelig på Dell Smart Multifunction Printer | S2815dn.



Anvend SharePoint-menuerne til at konfigurere forskellige SharePoint®-funktioner.

Udskriv

Formål:

At gennemse og udskrive de filer, der er gemt på den valgte SharePoint®-server.

Værdier:



	Søger efter fileme i den aktuelle mappe på serveren.
<i>Tekstfelt</i>	Indtast nøgleordene såsom ordene, der indgår i filnavnet.
	Vælger indstillingerne for Udskriftsindstillinger.

Scanning

Formål:

At scanne dokumentet og gemme de scannede data på den valgte SharePoint®-server.

Værdier:

Filnavn	Indtast det filnavn, du vil bruge.
Filformat	Vælger filformatet fra listen for at gemme de scannede data.
	Søger efter mappen på den valgte SharePoint®-server.
	Vælger indstillingerne for Scanningsindstillinger.

Filnavnfunktion

Formål:

At angive, hvordan det scannede dokument skal navngives.

Værdier:

Fra	Føjer ingen tekst til filnavnet, hverken før eller efter.
Tilføj præfiks	Tilføjer tekst foran filnavnet.
	Præfiks-/suffiksstreng
Tilføj suffiks	Tilføjer tekster efter filnavnet.
	Præfiks-/suffiksstreng

Se “Scanningsindstillinger” for at få mere information om andre indstillinger.

 **BEMÆRK:** Du kan ikke tildele kodeordet til PDF-filen, når de scannede data gemmes på SharePoint®-serveren.

Tilføj Apps



Anvend menuen Tilføj applikationer til at tilføje forskellige fliser til skærmen Startside.

Panellås

Denne funktion forhindrer uautoriserede personer i at ændre de indstillinger, som er foretaget af administratoren.

 **BEMÆRK:** Deaktivering af betjeningspanelmenuerne forhindrer ikke adgang til Lagret udskrift og menuen Bakkeindstillinger.



Aktivering af Panellåsen

- 1 Tryk på knappen  (Information).
- 2 Tryk på fanebladet Værktøj og derefter på Admin.indstillinger.
- 3 Tryk på , indtil Sikkerhedsindstillinger vises, og tryk derefter på Sikkerhedsindstillinger.
- 4 Tryk på Panellås.
- 5 Tryk på Panellåsindstil..
- 6 Tryk på Aktiver, og tryk derefter på OK.
- 7 Indtast det nye kodeord, og tryk derefter på OK.

 **FORSIGTIG: Sørg for at huske kodeordet. Proceduren, der er beskrevet nedenfor, muliggør at nulstille kodeordet, men indstillingerne for Adressebog og Telefonbog slettes.**

- Sluk printeren. Hold derefter knappen  (Information) nede, mens du tænder for printeren. Udfør trin 7 og 8.
- 8 Indtast kodeordet igen for at bekræfte det kodeord, du har indtastet, og tryk derefter på OK.
- For at ændre kodeordet, mens Panellås er Aktiveret, skal du udføre trin 1 til 4 ovenfor og derefter trykke på Skift kodeord. Udfør trin 7 til 8 ovenfor for at nulstille kodeordet.

Deaktivering af Panellåsen

- 1 Tryk på knappen  (Information).
- 2 Tryk på fanebladet Værktøj og derefter på Admin.indstillinger.
- 3 Indtast kodeordet.
- 4 Tryk på , indtil Sikkerhedsindstillinger vises, og tryk derefter på Sikkerhedsindstillinger.
- 5 Tryk på Panellås.
- 6 Tryk på Panellåsindstil..
- 7 Tryk på Deaktiver, og tryk derefter på OK.
- 8 Indtast det aktuelle kodeord, og tryk derefter på OK.



Nulstilling af Standarder

Efter du har udført denne funktion og genstartet printeren, nulstilles telefonbogen, adressebogen, eller alle menuparametrene, med undtagelse af parametrene for netværket, tilbage til deres standardværdier.

Følgende menuparametre er undtagelser og bliver ikke nulstillet.

- Netværksindstillinger
- Indstillinger og kodeord for panellås
- Funktionskontrolindstillinger (Kopi, Scan til e-mail, Fax, Scan til netværksmappe, Scan til computer, PC-scan, Scan til USB, Direkte USB-udskrivning) og kodeord
- Indstilling for Fortrolig modtagelse og kodeord
- Indstillinger for Loginfejl
- Indstillinger for Indstil tilgængeligt klokkeslæt
- Indstillinger for Udløb af sikkert job
- Indstillinger for USB-port
- Indstillinger for AccessControl-tilstand
- Indstillinger for AccessControl-fejlrapport
- Indstillinger for Ikke-registreret bruger
- Indstillinger for NFC-godkendelse
- Indstillinger for Tryk for at udskrive

Når du bruger betjeningspanelet

- 1 Tryk på knappen  (Information).
- 2 Tryk på fanebladet **Værktøj** og derefter på **Admin.indstillinger**.
- 3 Tryk på **Vedligeholdelse**.
- 4 Tryk på  indtil **Nulstil standardindstillinger** vises, og tryk derefter på **Gendan stand..**
- 5 Tryk på den ønskede indstilling, og tryk derefter på **Initialiser**.

Brugerfax	Nulstiller telefonbogsdata.
Brugerscanning	Nulstiller adressebogsdata.
Brugerkontoafsnit	Nulstiller informationen om brugerregistrering.
Systemsektion	Nulstiller systemparametrene.

- 6 Tryk på **Ja, Nulstil**.
Printeren genstartes automatisk.

Retningslinjer for udskrivningsmedier

Udskrivningsmedier er bl.a. papir, etiketter, konvolutter og bestrøget papir. Din printer sørger for en højkvalitetsudskrivning på mange forskellige udskrivningsmedier. Valg af de rigtige udskrivningsmedier til din printer bidrager til at undgå udskrivningsproblemer. Dette afsnit beskriver valg og behandling af udskrivningsmedier.

 **BEMÆRK:** Anvend kun laser udskrivningsmedie. Brug ikke ink jet-papir i printeren.

Papir

Den bedste udskrivningskvalitet opnås ved anvendelse af 90 g/m² xerografisk papir med lange fibre. Det anbefales, at du tester en prøve på et udskrivningsmedie, inden du køber store mængder.

Når du lægger papir i, skal du identificere den anbefalede udskrivningsside på papirpakken og ilægge papiret i overensstemmelse hermed. Se "Ilægning af udskrivningsmedier i bakkel og 550 arkilæggeren (ekstraudstyr)" og "Ilægning af udskrivningsmedie i MPF" for at få detaljerede oplysninger om ilægning.

Anbefalet papir

Den bedste udskrivningskvalitet og fremføringspålidelighed opnås ved anvendelse af 75 g/m² xerografisk papir. Forretningspapir, som er fremstillet til almindelige forretningskrivelser, har ligeledes en acceptabel udskriftskvalitet. Anvend kun papir, som kan modstå høje temperaturer uden misfarvning, blødning eller afgivelse af farlig emission. Laserudskrivningsprocessen opvarmer papiret til høje temperaturer. Forhør dig hos fabrikanten eller forhandleren om, hvorvidt det papir du har valgt er acceptabelt til brug med laserprintere.

Det anbefales, at du tester en prøve på et udskrivningsmedie, inden du køber store mængder. Når du vælger udskriftsmedia, bør du overveje vægten, fiberindholdet og farven.

Uacceptabelt papir

Følgende papirtyper kan ikke anbefales til brug i denne printer:

- Kemisk behandlet papir, som bruges til at lave kopier uden karbonpapir, også kendt som selvkopierende papir, CCP-papir (Carbonless Copy Paper), eller NCR-papir (No Carbon Required).
- Fortrykt papir med kemikalier, som kan forurene printeren.
- Fortrykt papir, som kan påvirkes af temperaturen i fuseren.
- Fortrykt papir, som kræver en registrering (det præcise udskrivningssted på siden), som er større end $\pm 0,09$ tommer, som f.eks. formularer til optisk tekstgenkendelse (OCR).

I nogle tilfælde kan du indstille registreringen med dit softwareprogram, så du kan opnå en korrekt udskrivning på disse formularer.

- Bestrøget papir (sletbart skrivemaskinepapir), syntetisk papir og termopapir.
- Papirer med grove kanter, grove eller kraftige overflader eller krummede papirer.
- Genbrugspapir, som indeholder mere end 25 % efter-forbrugs affald, der ikke opfylder kravene i DIN 19 309.
- Formularer og dokumenter i flere dele.
- Udskriftskvaliteten kan forringes (der kan optræde blanke mellemrum eller pletter i teksten), når du udskriver på talkum- eller syrepapir.

Valg af papir

Korrekt papirvalg bidrager til forhindring af papirstop og sikre en problemfri udskrivning.

Følgende forholdsregler vil bidrage til at undgå papirstop og dårlig udskrivningskvalitet:

- Anvend altid nyt papir, som ikke er beskadiget.
- Identificer den anbefalede udskrivningsside på papiret, inden det lægges i. Denne information er normalt angivet på papirets emballage.
- Anvend ikke papir, som du selv har skåret eller klippet til.
- Bland ikke printmediestørrelser, -vægt eller -typer i den samme kilde. Dette kan føre til papirstop.
- Fjern ikke bakken under udskrivning af et job.
- Sørg for, at papiret er lagt korrekt i bakken.
- Bøj papiret frem og tilbage og "luft" det derefter. Ret kanterne på stakken ud på en plan flade.

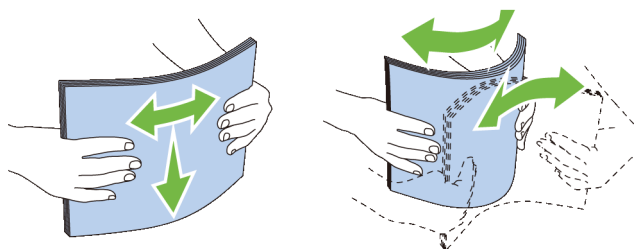

Valg af fortrykte medier og brevhoveder

Når du vælger fortrykte formularer og brevpapir til printeren:

- Brug papir med lange fibre for at få det bedste resultat.
- Brug kun formularer og brevhoveder, som er trykt med brug af en offset-litografisk eller graveringstrykproces.
- Vælg papir som absorberer farve, men ikke smitter af.
- Undgå papir med grove og kraftige overflader.
- Brug papir, som er udskrevet med varmeresistente farver til brug i xerografiske kopimaskiner. Farven skal kunne modstå temperaturer på 225 °C uden at smelte eller afgive farlig emission.
- Brug farve, som ikke påvirkes af harpiksen i toneren eller silikonen i fuseren. Farve, som er oxidationsstat eller oliebaseeret bør opfylde disse krav. Det er ikke sikkert, at latexfarve gør det. Kontakt din papirleverandør, hvis du er i tvivl.

Valg af forhullet papir

Når du vælger forhullet papir til printeren:

- Test papir fra flere fabrikater, inden du bestiller og anvender store mængder af forhullet papir.
- Papir bør hules af papirfabrikanten, og der bør ikke bores i papir, som allerede er emballeret i et ris. Boret papir kan medføre papirstop, når flere ark går gennem printeren. Dette kan føre til papirstop.
- Forhullet papir kan indeholde mere papirstøv end almindeligt papir. Det kan være nødvendigt at rengøre printeren oftere, og det er ikke sikkert, at fremføringspålideligheden er så god som med standardpapir.
- Vægt-retningslinjerne for forhullet papir er de samme som for ikke-hullet papir.

Konvolutter

Afhængigt af valget af konvolutter kan der eventuelt forventes at forekomme forskellige grader af folder. Det anbefales, at du tester en prøve på et udskrivningsmedie, inden du køber store mængder. Se "Ilæg etiketter i MPF" for at få anvisninger om ilægning af konvolutter.

Når du udskriver på konvolutter:

- Anvend kun høj kvalitets konvolutter, som er beregnet til brug i laserprintere.
- Indstil printmediekilden til MPF. Indstil papirtypen til **Konvolut**, og vælg den rigtige størrelseskonvolut fra printerdriveren.
- Benyt konvolutter i 75 g/m² papir. Der kan anvendes op til 105 g/m² vægt til konvolutilæggeren, under forudsætning af, at bomuldsindholdet er 25 % eller mindre. Konvolutter med 100 % bomuldsindhold må ikke overstige 90 g/m² vægt.
- Brug kun nye netop udpakkede konvolutter, som ikke er beskadiget.
- Anvend konvolutter, som kan modstå temperaturer på 205 °C uden at klæbe, krølles for meget, rynkes eller frigøre farlige emissioner. Forhør dig hos konvolutleverandøren, hvis du har nogen tvivl om de konvolutter, du påtænker at anvende.
- Indstil styret, så det passer til konvolutbredden.
- Hvis du vil lægge en konvolut i MPF, skal du lægge konvolutterne i med flapperne lukket eller åbnet, og den korte kant på konvolutten skal vende ind mod printeren. Den trykte side skal vende opad.
- Se "Ilæg etiketter i MPF" for at få anvisninger om ilægning af konvolutter.
- Anvend kun én konvolutstørrelse under et udskriftsjob.
- Kontrollér, at luftfugtigheden er lav, da en høj luftfugtighed (højere end 60 %) og de høje udskrivningstemperaturer kan lukke konvolutterne.
- Det bedste resultat opnås, hvis man ikke anvender konvolutter, som
 - Er for krumme eller bøjede
 - Er sammenklæbede eller på nogen måde beskadigede
 - Indeholder vinduer, huller, perforeringer, udkæringer og prægetryk
 - Har metaklips, bånd eller metalfoldeclips
 - Har et låsedesign
 - Har påklæbede frimærker
 - Har synligt klister, når flappen er i den forseglede eller lukkede position
 - Har flossede eller bøjede hjørner
 - Har grov, bølget eller vandmærke-finish.

Etiketter

Din printer kan udskrive på mange etiketter, som er beregnet til anvendelse i laserprintere.

Ved valg af etiketter:

- Etiketteklister, beskyttelsesark og toplag (udskrivbart papir) skal kunne modstå temperaturer på 205 °C og et tryk på 25 pund pr. kvadrattomme (psi).
- Anvend etiketter, som kan håndteres uden at klæbe, krølles for meget, rynkes eller frigøre farlige emissioner.
- Anvend ikke etiketark med et glat bagsidemateriale.

 **FORSIGTIG: Før der indkøbes store mængder udskrivningsmedier, anbefales det, at de første proves af.**

Når du udskriver på etiketter:

- Anvend etiketter, som kan modstå temperaturer på 205 °C uden at klæbe, krølles for meget, rynkes eller frigøre farlige emissioner.
- Indstil papirtypen til **Etiket** i printerdriveren.
- Ilæg etiketter i MPF. Bakkel og 550 arkilæggeren (ekstraudstyr) kan ikke bruges til etiketter.
- Læg ikke etiketter sammen med papir i MPF.
- Udskriv ikke inden for 1 mm (0,04 tommer) fra udstansningen.
- Udskriv ikke inden for 1 mm (0,04 tommer) fra kanten af etiketten, af perforeringerne eller mellem udstansningen af etiketten.
- Kør aldrig etiketter igennem printeren mere end én gang.
- Portrætretning foretrækkes, specielt ved udskrivning af strekkoder.
- Anvend ikke etiketter, hvor klisteret er synligt.
- Anvend hele etiketark. Delvise ark kan bevirke, at etiketterne går af under udskrivning, med papirstop som resultat.
- Anvend ikke etiketark, som har klister på kanten af arket. Det anbefales at zonebestrygningen af klisteret er mindst 1 mm (0,04 tommer) fra kanterne. Klæbemateriale forurener din printer og kan ugyldiggøre din garanti.

 **ADVARSEL: I modsat fald kan der opstå papirstop i printeren, hvorved printeren og patronen kan blive forurenet med klister. Som følge deraf kan garantien på printeren og patronerne bortfalde.**

Opbevaring af udskrivningsmedier

De følgende retningslinjer kan hjælpe dig med at undgå problemer og uensartet udskrivningskvalitet mht. korrekt opbevaring af udskrivningsmedier.

- Opbevar udskrivningsmedier i omgivelser, hvor temperaturen er ca. 21 °C, og den relative luftfugtighed er 40 %.
- Opbevar papkasser med udskrivningsmedie på en palle eller en hylde i stedet for direkte på gulvet.
- Hvis du opbevarer enkelte pakker med udskrivningsmedier uden for den originale emballage, skal du sikre dig, at de står på en plan flade, så kanterne ikke bøjes eller krølles.
- Anbring ikke noget oven på pakkerne med udskrivningsmedie.

Identifikation af udskrivningsmedie og specifikationer

Nedenstående tabeller indeholder oplysninger om udskriftsmedier.

Understøttede papirformater

Papirstørrelse	MPF	Bakke1	550 arkilægger (ekstraudstyr)	Dupleksenhed
A4 (210 x 297 mm)	J	J	J	J
A5 (148 x 210 mm)	J	J	J	J
A6 (105 x 148 mm)	J	J	N	N
B5 (182 x 257 mm)	J	J	J	J
B6 (128 x 182 mm)	J	J	J	J
Letter (8,5 x 11")	J	J	J	J
Folio (8,5 x 13")	J	J	J	J
Legal (8,5 x 14")	J	J	J	J
Erklæring (5,5 x 8,5")	J	J	J	J
Executive (7,25 x 10,5")	J	J	J	J
Konvolut nr. 10 (4,125 x 9,5")	J	N	N	N
Monarch (3,875 x 7,5")	J	N	N	N
DL (110 x 220 mm)	J	N	N	N
C5 (162 x 229 mm)	J	N	N	N
Postkort JPN	J	J	N	N
Specialstørrelse ^{*1, 2}	J	J	J	J

*1 Specialstørrelse: bredde: 76,2 mm (3,0 tommer) til 215,9 mm (8,5 tommer) for MPF og bakke1; 139,7 mm (5,5 tommer) til 215,9 mm (8,5 tommer) for valgfri 550 arkilægger
length: 127,0 mm (5,0 tommer) til 355,6 mm (14,00 tommer) for MPF og bakke1; 210 mm (8,27 tommer) til 355,6 mm (14,00 tommer) for valgfri 550 arkilægger

*2 XML Paper Specification (XPS)-driver understøtter ikke specialpapirstørrelser.

Understøttede papirtyper

Papirtype	MPF		Bakke1		550 arkilægger (ekstraudstyr)		Dupleksenhed	
	Side 1	Side 2	Side 1	Side 2	Side 1	Side 2	Side 1	Side 2
Almindeligt	J	N	J	N	J	N	J	N
Almindeligt tyk	J	N	J	N	J	N	J	N
Omslag	J	N	J	N	J	N	J	N
Omslag tyk	J	N	J	N	J	N	N	N
Ru overflade	J	N	J	N	J	N	N	N
Etiketter	J	N	J	N	J	N	N	N
Konvolut	J	N	N	N	N	N	N	N
Genbrugt	J	N	J	N	J	N	J	N
Japansk postkort	J	N	J	N	N	N	N	N
Brevpapir	J	N	J	N	J	N	J	N
Fortrykt papir	J	N	J	N	J	N	J	N
Forhullet papir	J	N	J	N	J	N	J	N
Farve	J	N	J	N	J	N	J	N

 **BEMÆRK:** For almindeligt papir kan du indstille papirdensiteten ved at vælge Papirdensitet (let eller normal) under Vedligeholdelse af printer på betjeningspanelet, **Værktøjskasse** eller **Dell™ Printer Configuration Web Tool**. Når du har ændret indstillingerne for papirdensiteten, bruger printeren indstillingerne til almindeligt papir.

 **BEMÆRK:** Papir med ru overflade kan kun fremføres et ad gangen.

Papirtypespecifikationer

Papirtype	Vægt (g/m ²)	Bemærkninger
Almindeligt	60–80	-
Almindeligt tyk	81–105	-
Omslag	106–163	-
Omslag tyk	164–216	-
Ru overflade	106–163	Inkjet-printerpapir kan ikke anvendes.
Etiketter	106–163	Inkjet-printerpapir kan ikke anvendes.
Konvolut	91–105	-
Genbrugt	60–105	-
Japansk postkort	190	Inkjet-printerpapir kan ikke anvendes.
Brevpapir	60–90	-
Fortrykt papir	60–90	-
Forhullet papir	60–90	-
Farve	60–90	-

Ilægning af udskrivningsmedier

Korrekt ilægning af udskrivningsmedie bidrager til at forhindre papirstop og sikre en problemfri udskrivning.

Identificer udskrivningsmediernes anbefalede udskrivningsside, inden du lægger udskrivningsmediene i. Disse oplysninger er normalt angivet på udskrivningsmediets emballage.

 **BEMÆRK:** De anvendte billeder i denne vejledning viser Dell™ Cloud Multifunction Printer | H815dw medmindre andet er angivet.

Kapacitet

Bakke1 har plads til:

- 250 ark standardpapir.

Ekstraudstyret 550 arkilæggeren (bakke2) har plads til:

- 550 ark standardpapir.

Multifunktionsføder (MPF) kan rumme:

- 50 ark standardpapir.

Udskrivningsmediemål

De maksimale mål på udskrivningsmedier, som kan håndteres i MPF og bakke1 er:

- Bredde — 76,2 mm (3,00 tommer) til 215,9 mm (8,5 tommer)
- Længde — 127 mm (5,00 tommer) til 355,6 mm (14,00 tommer)

De maksimale mål på udskrivningsmedier, som kan håndteres i 550 arkilæggeren (ekstraudstyr) er:

- Bredde — 139,7 mm (5,5 tommer) til 215,9 mm (8,5 tommer)
- Længde — 210 mm (8,27 tommer) til 355,6 mm (14,00 tommer)

Ilægning af udskrivningsmedier i bakke1 og 550 arkilæggeren (ekstraudstyr)

I det følgende beskrives, hvordan man ilægger brevpapir. Se "Ilægning af papir" for detaljer om ilægning af andre udskriftsmedier end brevpapir.

 **BEMÆRK:** For at undgå papirstop må bakken ikke fjernes, imens der udskrives.

 **BEMÆRK:** Anvend kun laser udskrivningsmedie. Brug ikke ink jet-papir i denne printer.

Ilægning af brevpapir (fortrykt eller forhullet papir)

Det fortrykte papir som f.eks. brevpapir eller forhullet papir skal lægges ind i printerens med bundkanten først og med den trykte side nedad, som vist nedenfor.

 **BEMÆRK:** Hvis du vil udskrive på papir med brevhoved, skal du indstille **Papertype** til **Brevhoved** og indstille **Brevhoved duplex-funktion** til **Aktiver** fra printerdriveren. Kontroller, at **Papertype** er indstillet til **Brevhoved** fra betjeningspanelet, også selvom du kun skal udskrive på den ene side af papir med brevhoved, fortrykt eller forhullet papir.

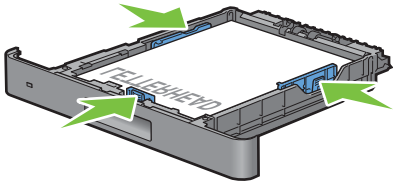
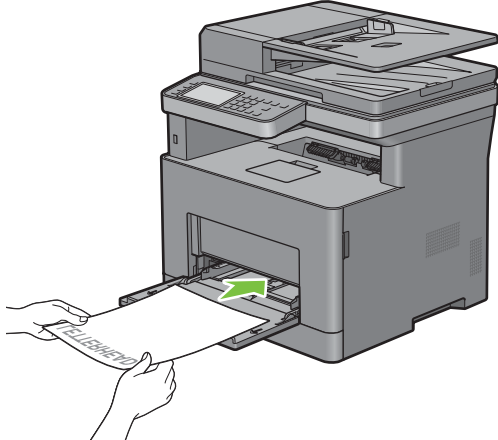
Udskrivningsmediekilde	Udskrivningsside	Sideretning
Bakke1 og 550 arkilægger (ekstraudstyr)	Vendende nedad 	Brevhovedet går sidst ind i printerens
MPF	Vendende nedad 	Brevhovedet går sidst ind i printerens

Ilægning af udskrivningsmedie i MPF

- 1 Løft og åbn forsigtigt MPF-dækslet.

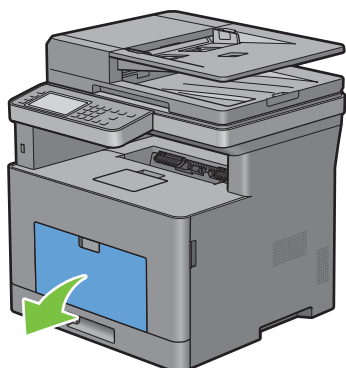

- 2 Skub styret, så det passer til bakkekanten. Sidestyrene skal være i fuld bredde.

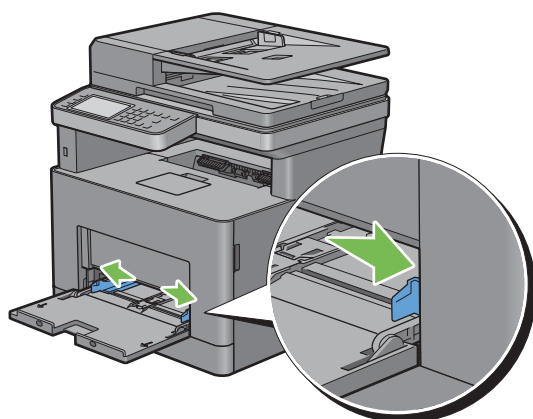

- 3 Indsæt alle medier med tekstsiden op og øverste kant først ind i MPF.



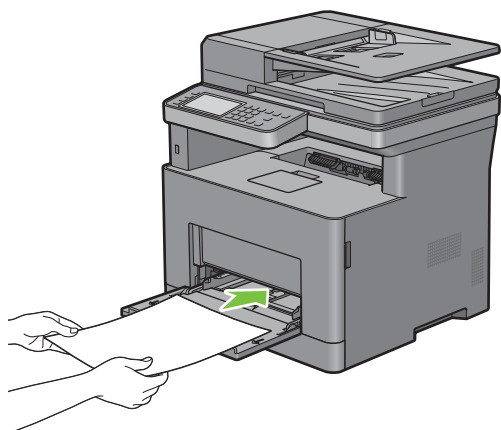

 **BEMÆRK:** Brug ikke kraft til at tvinge udskrivningsmediet ind i MPF.

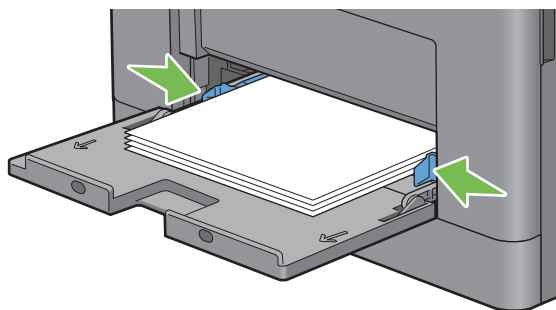

- 4 Skub begge breddestyr, indtil de hviler let mod kanten af udskrivningsmediestakken.

 **BEMÆRK:** Brug ikke kraft til at tvinge udskrivningsmediet ind i MPF.



- 5 Tryk på **Størrelse** på berøringspanelet.
- 6 Tryk på  eller  , indtil det ønskede papirformat vises, og vælg derefter papirformatet.
- 7 Tryk på **Type**.
- 8 Tryk på  eller  , indtil den ønskede papirtype vises, og vælg derefter papirtypen.
- 9 Tryk på **OK**.

Ilægning af lille udskrivningsmedie i MPF

Ved ilægning af lille udskrivningsmedie såsom Monarch-konvolut eller brugerspecificerede udskrivningsmedier, hvor fremføringsretningens længde er 191,6 mm eller mindre i MPF, fjernes MPF fra printerens.

- 1 Løft og åbn forsigtigt MPF-dækslet.

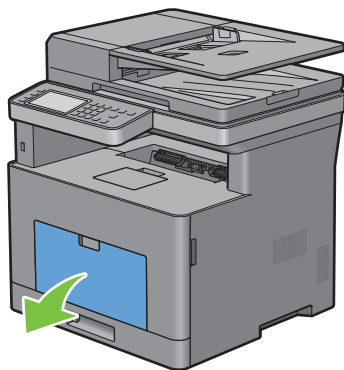

- 2 Grib om begge sider af MPF'eren, og træk MPF'eren af printeren.

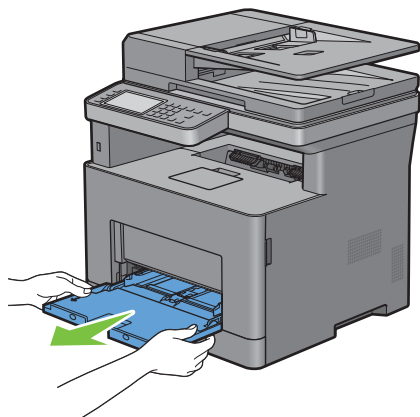

- 3 Skub styret, så det passer til bakkekanten. Sidestyrene skal være i fuld bredde.

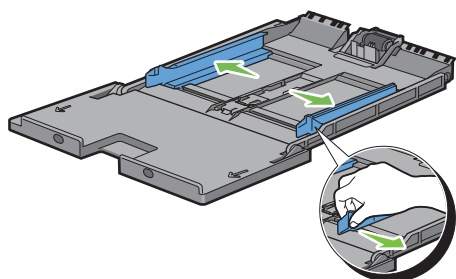

- 4 Træk længdestyret op, og skub det mod MPF-dækslet, indtil det stopper.

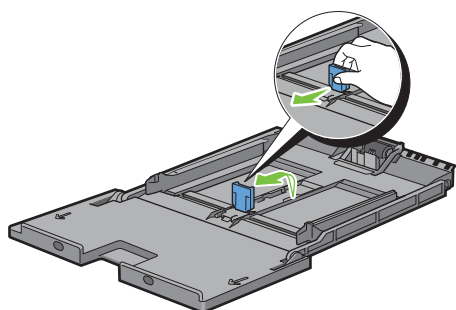

- 5 Læg udskrivningsmediet i MPF med den anbefalede trykte side opad, så udskrivningsmediets øverste kant kommer ind i printeren først.

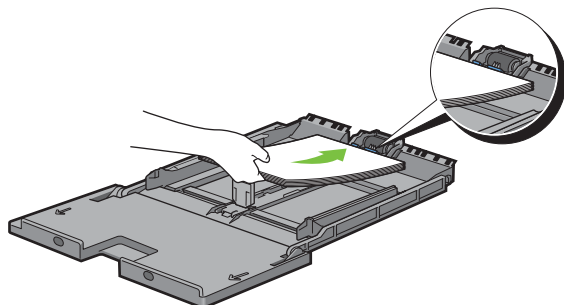

6 Ret papirstyrene ind efter udskrivningsmediets kanter.

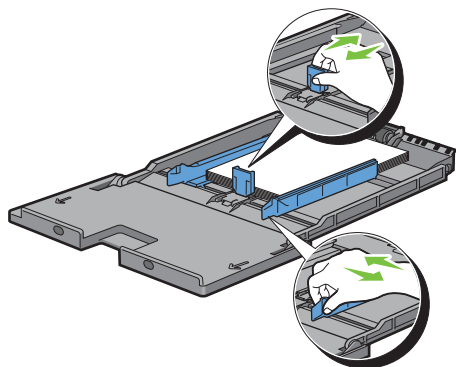

7 Indsæt MPF'en i printeren.

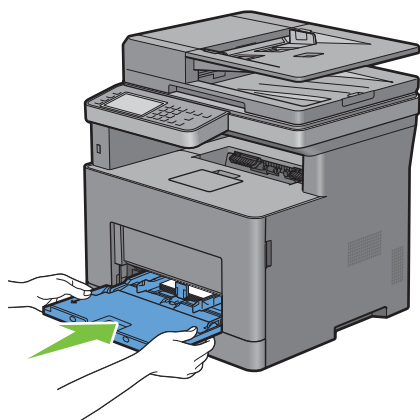

8 Tryk på **Størrelse** på berøringspanelet.

9 Tryk på eller , indtil det ønskede papirformat vises, og vælg derefter papirformatet.

10 Tryk på **Type**.

11 Tryk på eller , indtil den ønskede papirtype vises, og vælg derefter papirtypen.

12 Tryk på **OK**.

Udskrivning på konvolutter – konvoluttilstand

Indstil printeren til konvoluttilstand for at få en bedre udskrivningskvalitet ved udskrivning på konvolutter.

 **BEMÆRK:** Udskriftsjob kan laves på konvolutter, selvom printeren ikke er indstillet til konvoluttilstand. Indstil printeren til konvoluttilstand for at få et bedre udskrivningsresultat.

 **BEMÆRK:** Når printeren er i konvoluttilstand, kan udskriftsjob ikke udføres, hvis papirtypen er indstillet til noget andet end konvolutter.

Sådan indstilles printeren til konvoluttilstand

- 1 Træk i bagdækslets greb for at åbne bagdækslet.

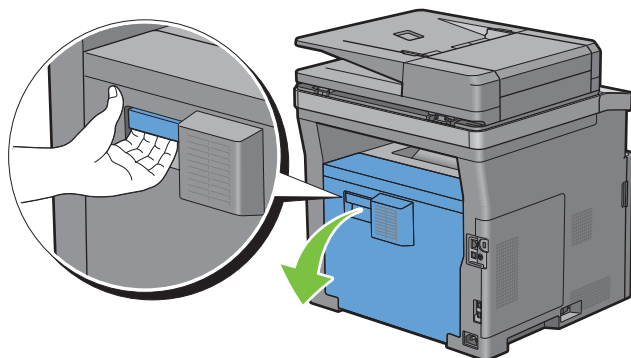

- 2 Løft holderne i begge sider af fuseren.

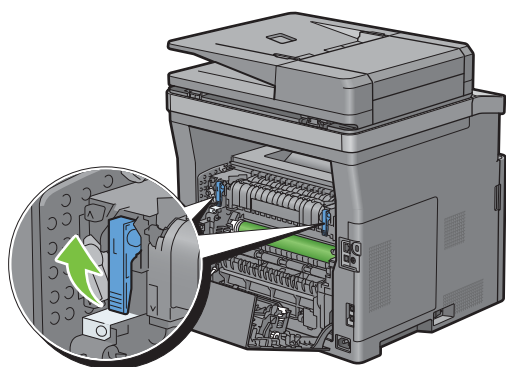

3 Skub konvolutkontakterne på begge sider af fuseren til position .

 **ADVARSEL: Fuseren er varm. Rør ikke ved den, du kan blive forbrændt.**

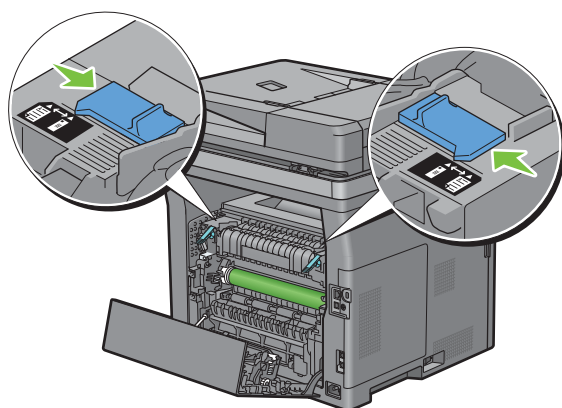

4 Tryk holderne ned i begge sider af fuseren.

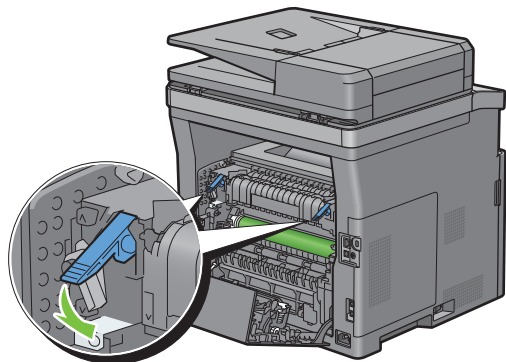

5 Luk bagdækslet.

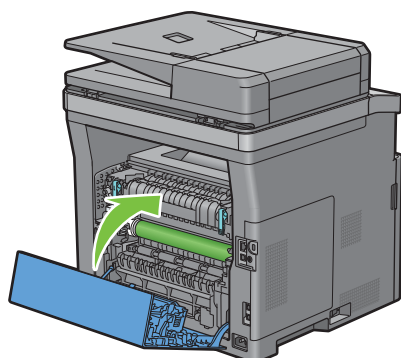

Sådan annulleres konvoluttilstand

- 1 Træk i bagdækslets greb for at åbne bagdækslet.

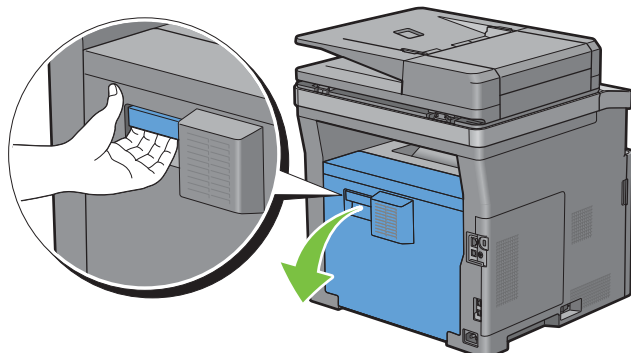

- 2 Løft holderne i begge sider af fuseren.

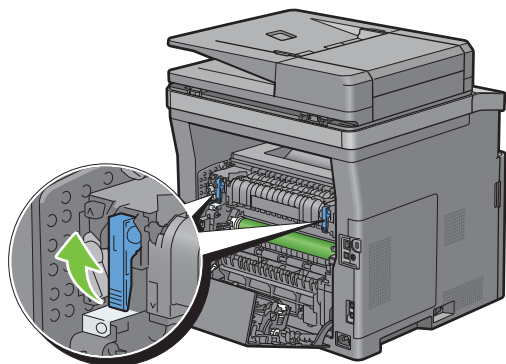

- 3 Skub konvolutkontakterne på begge sider af fuseren til position  .

 **ADVARSEL:** Fuseren er varm. Rør ikke ved den, du kan blive forbrændt.

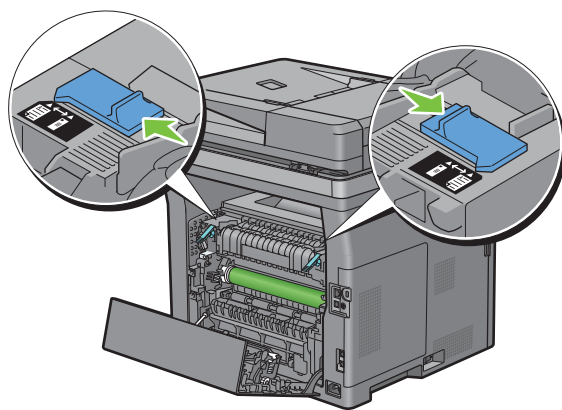

4 Tryk holderne ned i begge sider af fuseren.

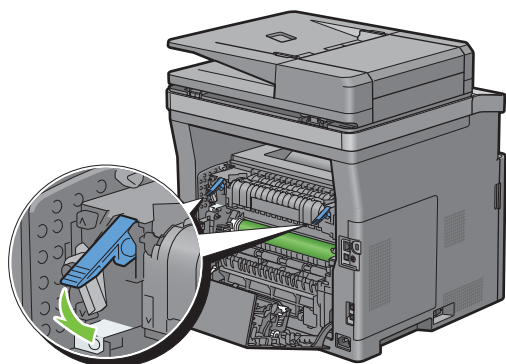

5 Luk bagdækslet.

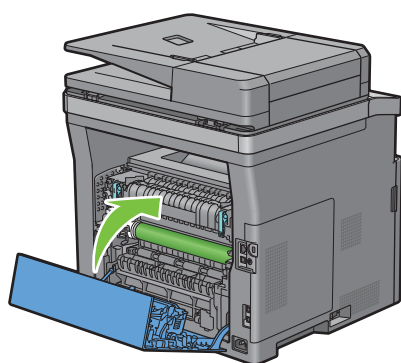

Ilæg etiketter i MPF

Brug følgende retningslinjer, når der ilægges konvolutter i MPF:

⚠ FORSIGTIG: Anvend aldrig konvolutter med ruder, bestrøgne kanter eller selvklæbende klister. Disse fører til papirstop og kan forårsage skade på printeren.

✍ BEMÆRK: Hvis du ikke lægger konvolutterne i MPF, lige efter de er blevet pakket ud, kan du risikere, at de buler. For at undgå papirstop skal man presse hårdt hen over hele konvolutten, som vist nedenfor, for at glatte dem ud, inden de lægges i MPF.

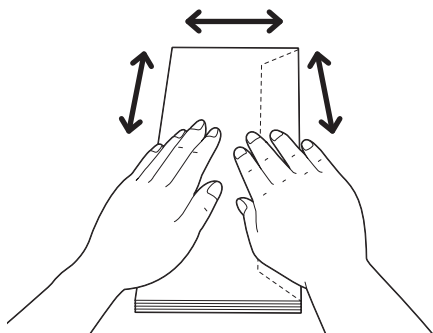

✍ BEMÆRK: Maksimal højde (mængde) af konvolutter, der kan lægges i MPF er ca. 15 mm (0,59 tommer) (15 konvolutter).

Konvolut nr. 10, DL

Læg konvolutterne i med flapperne lukkede og udskrivningssiden opad med den korte kant i fremføringsretningen. Sørg for, at flapperne er til højre, når du vender mod printeren.

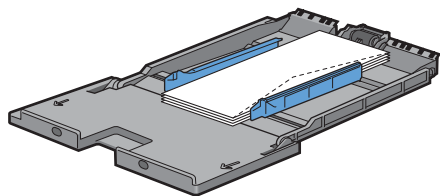

Monarch

Du skal trække længdestyret op og skubbe den. Læg konvolutterne i med flapperne lukkede og udskrivningssiden opad med den korte kant i fremføringsretningen. Sørg for, at flapperne er til højre, når du vender mod printeren.

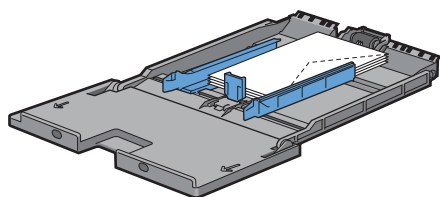

C5

Læg konvolutterne i med flapperne åbne eller lukkede og udskrivningssiden opad med den korte kant i fremføringsretningen. Sørg for, at flapperne kommer nederst, med flapperne åbne eller øverst med flapperne lukkede, når du vender mod printeren.

Hvis du udskriver med retning 1, kan konvolutternes position på outputbakken blive deformt. I dette tilfælde skal du udskrive med retning 2.

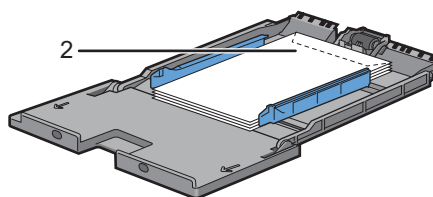
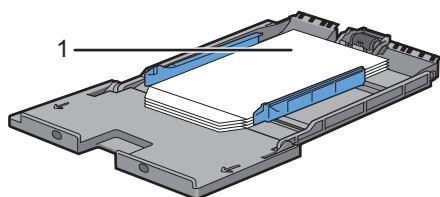

Ilægning af brevhoved i MPF

Hvis du bruger MPF, skal brevhoved og papir med huller indføres med bundkanten først med udskrivningssiden nedad.

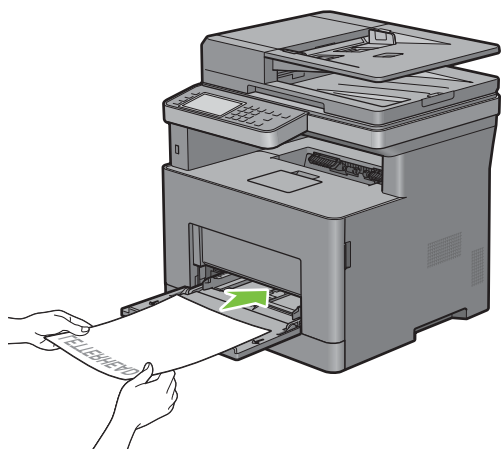

Brug af MPF

- Ilæg kun en størrelse og type af udskrivningsmedie under et enkelt udskrivningsjob.
- For at opnå den bedst mulige udskrivningskvalitet, du kun bruge udskrivningsmedier af høj kvalitet, som er beregnet til brug i laserprintere. Du kan finde flere retningslinjer for udskrivningsmedier under “Retningslinjer for udskrivningsmedier”.
- Du må ikke tilføje eller fjerne udskrivningsmedier, mens der stadig er udskrivningsmedie i MPF, eller når printeren udskriver fra MPF. Dette kan føre til papirstop.
- Udskrivningsmedier skal ilægges med den anbefalede udskrivningsside opad, og toppen af udskrivningsmediet skal først ind i MPF.
- Anbring ikke genstande på MPF. Undgå også at trykke ned på enheden eller at bruge for meget kraft på den.
- Ikonerne på MPF viser, hvordan der skal lægges papir i MPF, og hvordan en konvolut skal vende ved udskrivning.

Linkede bakker

Printeren sammenkæder automatisk bakkerne, hvis du lægger medier af samme type og størrelse i dem. Den første bakke benyttes, indtil den løber tør for medie, hvorefter den næste bakke benyttes.

 **BEMÆRK:** Udskrivningsmediet skal have samme størrelse og type i begge bakkerne. MPF kan ikke linkes til nogen af de andre bakker.

Når der er ilagt udskrivningsmedie af samme størrelse og type i de valgte bakker, skal du vælge Papirtype-indstillingen i Bakkeindstillinger for hver kilde (bakke).

Hvis du vil deaktivere bakesammenkædningen, skal du ændre papirtypen i en af kilderne (bakkerne) til en unik værdi.

 **BEMÆRK:** Hvis der lægges forskellige typer udskrivningsmedie af samme størrelse i de enkelte bakker, kæder printeren dem automatisk sammen, hvis papirtypen ikke er angivet i driveregenskaberne/indstillingerne.

Udskrivning, kopiering, scanning, faxning og Dell Document Hub

18 Udskrivning	285
19 Kopiering	307
20 Scanning.....	319
21 Faxfunktioner	347
22 Dell Document Hub.....	375
23 Udskrivning og scanning direkte fra SharePoint®	385

Udskrivning

Dette kapitel giver tips om udskrivning, om hvordan visse informationer udskrives fra printeren og om hvordan et job annulleres.

 **BEMÆRK:** De anvendte billeder i denne vejledning viser Dell™ Cloud Multifunction Printer | H815dw medmindre andet er angivet.

Tips til vellykket udskrivning

Tips om opbevaring af udskrivningsmedier

Det er vigtigt, at opbevare udskrivningsmedierne korrekt. Flere oplysninger findes under “Opbevaring af udskrivningsmedier”.

Sådan undgås papirstop

 **FORSIGTIG:** Før der indkøbes store mængder udskrivningsmedier, anbefales det, at de første prøves af.

Når der vælges passende udskrivningsmedier, og det lægges korrekt i printeren, har du allerede undgået mange papirstop. Se følgende instruktioner for ilægning af udskrivningsmedie:

- “Ilægning af papir”
- “Ilægning af udskrivningsmedie i MPF”
- “Forebyggelse af papirstop”

Se “Fjernelse af papirstop”, hvis der opstår papirstop.

Sending af et job til udskrivning

Installér printerdriveren for at bruge alle printerens funktioner. Når du vælger **Udskriv** fra et program, åbnes et vindue, der repræsenterer printerdriveren. Vælg de passende indstillinger for det pågældende job, du ønsker at udskrive. Udskrivningsindstillinger valgt fra driveren tilsidesætter standardmenuindstillingerne, der er valgt via betjeningspanelet eller **Værktøjskassen**.

Du skal muligvis klikke på **Indstillinger** i den første **Udskrivningsboks** for at få vist alle systemets tilgængelige indstillinger. Hvis du ikke kender en funktion i printerdrivervinduet, kan du åbne online-hjælpen for at få flere oplysninger.

Sådan udskrives en fil fra et typisk Microsoft® Windows® program:

- 1 Åbn den fil, du vil udskrive.
- 2 Fra menuen **Filer** vælger du **Udskriv**.
- 3 Kontrollér, at det er den korrekte printer, der er valgt i dialogboksen. Du kan ændre printerindstillingerne efter behov.
- 4 Klik på **Indstillinger** for at justere systemindstillingerne, der ikke er tilgængelige på første skærmbillede, og klik derefter på **OK**.
- 5 Klik på **OK** eller **Udskriv** for at sende jobbet til den valgte printer.

 **BEMÆRK:** Når du udskriver på et udskrivningsmedie i lille format, som f.eks. konvolutter, skal du løfte betjeningspanelet, så du let kan flytte det udskrevne medie fra dokumentoutputbakken.

annullering af et udskrivningsjob

Et job kan annulleres på flere måder.

- “Annullering af et job fra betjeningspanelet”
- “Annullering af et job fra en computer, der kører med Windows[®]-styresystem”

annullering af et job fra betjeningspanelet

Annullering af et job efter at udskrivningen er begyndt:

- 1 Tryk på **Slet**.

Udskrivning annulleres kun for det aktuelle job. Alle de følgende jobs bliver fortsat udskrevet.

Annullere et job før udskrivningen er begyndt:

- 1 Tryk på knappen .

En liste med udskrivningsjobs vises.

- 2 Tryk på det job, du vil annullere.
- 3 Tryk på **Slet**.
- 4 Tryk på **Slet job**.

annullering af et job fra en computer, der kører med Windows[®]-styresystem

annullering af et job fra proceslinjen

Når du sender et job til udskrivning, vises et lille printerikon i nederste højre hjørne på proceslinjen.

- 1 Dobbeltklik på printerikonet.
En liste over udskrivningsjobs vises i printervinduet.
- 2 Vælg det job, du vil annullere.
- 3 Tryk på tasten <Slet>.

Annullere et job fra skrivebordet

- 1 Klik på **Start** → **Enheder og printere**.

For Windows Vista[®]: Klik på **Start** → **Kontrolpanel** → **Hardware og lyd** → **Printere**.

For Windows Server[®] 2008: Klik på **Start** → **Kontrolpanel** → **Printere**.

For Windows Server[®] 2008 R2: Klik på **Start** → **Enheder og printere**.

For Windows[®] 8/Windows[®] 8.1: Højreklik i nederste venstre hjørne af skrivebordet, og klik derefter på **Kontrolpanel** → **Hardware og lyd** → **Enheder og printere**.

For Windows Server[®] 2012/Windows Server[®] 2012 R2: Højreklik i nederste venstre hjørne af skrivebordet, og klik derefter på **Kontrolpanel** → **Hardware** → **Enheder og printere**.

For Windows[®] 10: Højreklik på knappen **Start**, og klik derefter på **Kontrolpanel** → **Hardware og lyd** → **Enheder og printere**.

Der vises en liste over tilgængelige printere.

- 2 Højreklik på den printer, som du valgte, da du sendte jobbet til udskrivning, og vælg derefter **Se udskriften**.
- 3 Vælg printerdriveren.
En liste over udskrivningsjobs vises i printervinduet.

- 4 Vælg det job, du vil annullere.
- 5 Tryk på tasten <Slet>.

Dupleksudskrivning

Med dupleksudskrivning (eller tosidet udskrivning) kan du udskrive på begge sider af et ark papir. Se “Understøttede papirformater” for at få oplysninger om formater, der er tilgængelige til dupleksudskrivning.

Dupleksudskrivning med dupleksenhed

- 1 Klik på **Start** → **Enheder og printere**.

For Windows Vista®: Klik på **Start** → **Kontrolpanel** → **Hardware og lyd** → **Printere**.

For Windows Server® 2008: Klik på **Start** → **Kontrolpanel** → **Printere**.

For Windows Server® 2008 R2: Klik på **Start** → **Enheder og printere**.

For Windows® 8/Windows® 8.1: Højreklik i nederste venstre hjørne af skrivebordet, og klik derefter på **Kontrolpanel** → **Hardware og lyd** → **Enheder og printere**.

For Windows Server® 2012/Windows Server® 2012 R2: Højreklik i nederste venstre hjørne af skrivebordet, og klik derefter på **Kontrolpanel** → **Hardware** → **Enheder og printere**.

For Windows® 10: Højreklik på knappen **Start**, og klik derefter på **Kontrolpanel** → **Hardware og lyd** → **Enheder og printere**.

- 2 Højreklik på printeren, og vælg **Udskrivningspræferencer**.

Fanen **Generel** vises.

- 3 Vælg papirbakken fra **Papirkilde**.

PCL-driveren:

Vælg blandt **Auto**, **Bakke1**, **Bakke2** eller **MPF**.

For PS-driveren:

Vælg blandt **Vælger automatisk**, **Bakke1**, **Bakke2**, eller **MPF**.

- 4 Under **Dupleks** skal du vælge **Vend på kort kant** eller **Vend på lang kant**.

 **BEMÆRK:** Du kan få oplysninger om funktionerne **Vend på kort kant** og **Vend på lang kant** i “Vend på kort kant” og “Vend på lang kant”.

- 5 Klik på **OK**.

Brug af hæfteudskrivning

Hvis du vil bruge funktionen hæfteudskrivning, skal du vælge afkrydsningsfeltet **Aktiver for Hæfteudskrivning**, under fanen **Layout**.

 **BEMÆRK:** Når XML Paper Specification (XPS) eller PS-driver anvendes, er hæfteudskrivning ikke tilgængelig.

 **BEMÆRK:** I **Dupleks** skal du vælge **Vend på lang kant**, når der bruges hæfteudskrivningsfunktion.

Vend på lang kant

Udfører hæftning på papirets lange side (venstre kant for portrætretning og øverste kant for landskabsretning). Følgende illustration viser hæftning på den lange side for portræt- og landskabsretning:

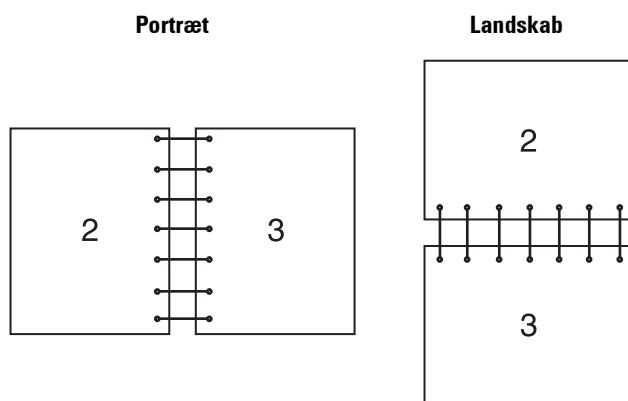

Vend på kort kant

Udfører hæftning på papirets korte side (øverst for portrætretning og venstre kant for landskabsretning). Følgende illustration viser hæftning på den korte side for portræt- og landskabsretning:

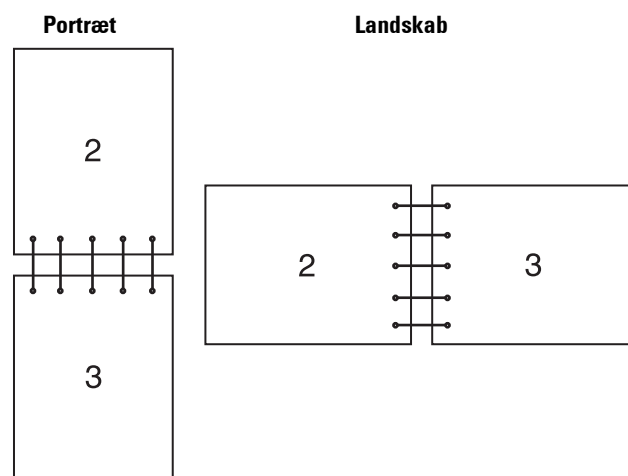

Brug af funktion for lagret udskrift

Når du sender et job til printeren, kan du specificere informationer som bruger-ID, kodeord og jobnavn i printerdriveren for at gemme jobbet i hukommelsen. Når du er parat til at udskrive jobbet, skal du vælge det ønskede jobnavn i hukommelsen ved hjælp af betjeningspanelet.

 **BEMÆRK:** Data i hukommelsen slettes, når printeren slukkes.

 **BEMÆRK:** Funktionen Lagret udskrift er tilgængelig, når:

- RAM-disken er aktiveret i printermenuen.
- **RAM-disk** er indstillet til **Til rådighed** i printerdriveren.

Oversigt

Funktion for lagret udskrift omfatter følgende jobtyper.

Sikkerhedstryk

Du kan midlertidigt gemme udskriftjobbene sikkert med en adgangskode i hukommelsen. Brugere med kodeordet kan udskrive dem fra betjeningspanelet. Denne funktion kan anvendes til at udskrive fortrolige dokumenter. Et lagret udskrivningsjob bliver slettet, efter at du har udskrevet det eller på et fastlagt tidspunkt.

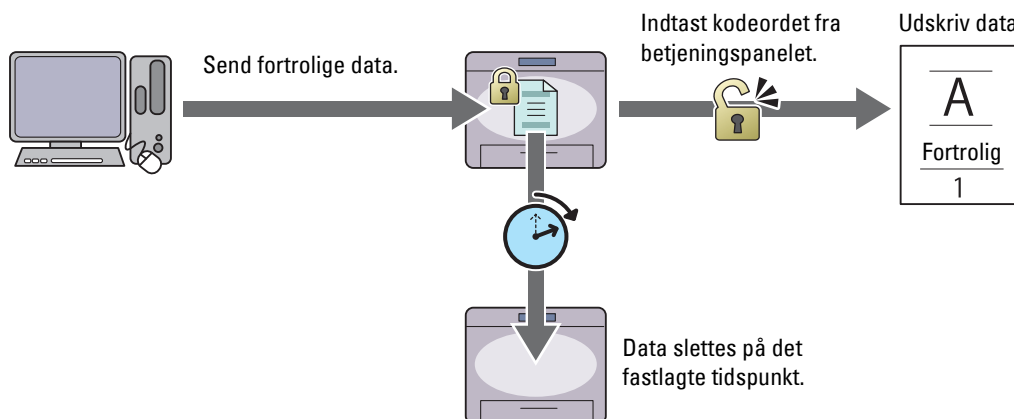

Privat postboks-udskrift

Du kan gemme udskriftjobbene sikkert med en adgangskode i hukommelsen. Brugere med kodeordet kan udskrive på et mere passende tidspunkt fra betjeningspanelet. Denne funktion kan anvendes til at udskrive fortrolige dokumenter. De gemte job forbliver i hukommelsen, indtil du sletter dem via betjeningspanelet.

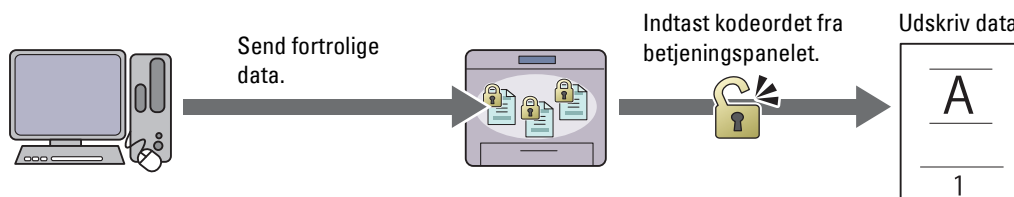

Offentlig postboks-udskrift

Du kan gemme udskriftsjob uden en adgangskode i hukommelsen. Alle brugere kan udskrive dem på et mere passende tidspunkt fra betjeningspanelet. De gemte job forbliver i hukommelsen, indtil du sletter dem via betjeningspanelet.

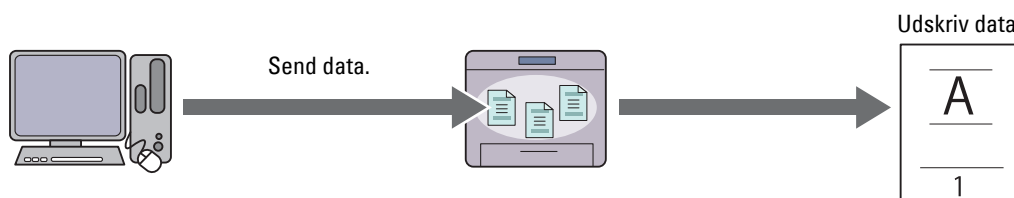

Prøvetryk

Det sorterede udskrivningsjob gemmes i hukommelsen, men en enkelt kopi udskrives automatisk, så du kan kontrollere udskrivningsresultatet. Hvis der ikke er nogen problemer med udskrivningsresultatet, kan du vælge at udskrive flere kopier. Dette forhindrer, at et stort antal fejludskrevne eksemplarer udskrives på en gang.

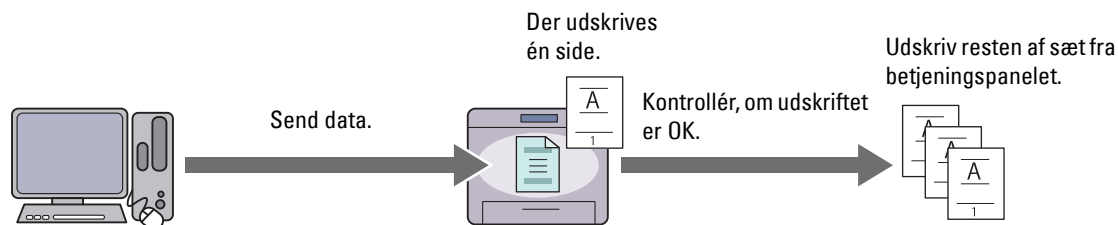

Forskellen mellem hver jobtype vises nedenfor. Hvis du ønsker at indstille kodeordet for fortrolighed, gemme job i Sikker tryk eller Privat postboks-udskrift.

Jobtyper	Kodeord	Forskelle
Sikkerhedstryk	J	<ul style="list-style-type: none">• De gemte jobs slettes på det fastlagte tidspunkt.• Du kan ikke angive antallet af kopier fra betjeningspanelet. Antallet af kopier afhænger af antallet, du har angivet i printerdriveren.
Privat postboks-udskrift	J	<ul style="list-style-type: none">• De lagrede jobs gemmes, indtil du sletter dem via betjeningspanelet.
Offentlig postboks-udskrift	N	<ul style="list-style-type: none">• Du kan angive antallet af kopier fra betjeningspanelet.
Prøvetryk	N	<ul style="list-style-type: none">• Udskrivningsjobbet er indstillet til at samle.• En enkelt kopi udskrives automatisk.• De lagrede jobs gemmes, indtil du sletter dem via betjeningspanelet.• Du kan angive antallet af kopier fra betjeningspanelet.

BEMÆRK: Hvis et udskrivningsjob er for stort til den tilgængelige hukommelse, kan printerens evt. vise en fejlmeddelelse.

Procedurer for udskrivning af gemt udskrift

BEMÆRK: Funktionen for gemt udskrift er tilgængelig sammen med PCL- eller PS-driveren.

Når du vælger en jobtype i printerdriveren, bliver jobbet gemt i hukommelsen, indtil du beder om at udskrive det fra betjeningspanelet. I det følgende beskrives procedurer for at gemme og udskrive jobs.



Lagring af udskrivningsjobs

Hvis du vil bruge funktionen for gemt udskrift, skal du vælge en anden jobtype end **Normalt tryk** under fanen **Generelt** i printerdriveren. Jobbet bliver gemt i hukommelsen, indtil du beder om at få det udskrevet fra betjeningspanelet.

BEMÆRK: Sikkerhedstryk og Privat postboks-udskrift kræver, at der angives et kodeord for fortrolighed.

BEMÆRK: Hvis der ikke tildeles et dokumentnavn i printerdriveren til dit udskrivningsjob, bliver jobbet navn fastlagt ved brug af tidspunktet og datoen i printer på fremsendelsestidspunktet for at skelne det fra andre jobs, du har lagret under dit navn.

Udskrivning de lagrede jobs

- 1 Tryk på knappen  (Hjem).
- 2 Tryk på  → Udskriv.

- 3 Vælg en jobtype som f.eks. Sikkerhedstryk, Privat postboks-udskrift, Offentlig postboks-udskrift eller Prøvetryk.

En liste over bruger-ID vises.

- 4 Tryk på , indtil det ønskede bruger-ID vises, og tryk derefter på det ønskede bruger-ID.

 **BEMÆRK:** Sikkerhedstryk og Privat postboks-udskrift kræver, at der angives et kodeord for fortrolighed. Hvis du vælger Offentlig postboks-udskrift eller Prøvetryk, skal du fortsætte med trin 6.

- 5 Indtast kodeordet med det numeriske tastatur, og tryk derefter på OK.

For detaljer om specificering af kodeord henvises til “Angivelse af dit kodeord på betjeningspanelet (Sikkerhedstryk/Privat postboks-udskrift)”.

- 6 Tryk på , indtil det ønskede dokument vises, og tryk derefter på dokumentet.

 **BEMÆRK:** Du kan specificere antallet af kopier ved at trykke på Antal. Antal kan ikke angives for Sikker udskrift.

- 7 Tryk på Udskriv.

 **BEMÆRK:** Hvis du vil beholde data i hukommelsen indtil videre, skal du fjerne afkrydsningen fra afkrydsningsfeltet **Udskriv og slet**.

- 8 Tryk på OK.

Det lagrede job bliver udskrevet.

Angivelse af dit kodeord på betjeningspanelet (Sikkerhedstryk/Privat postboks-udskrift)

Når du trykker på Fortrolig udskrivning eller Privat postboks fra Udskriv menu, vises en skærm til indtastning af adgangskode efter valg af dit bruger-ID.

Anvend numerisk tastatur til at indtaste det numeriske kodeord, som du specificerede i printerdriveren. Det indtastede kodeord vises som stjerner (*****) for at sikre fortroligheden.

Hvis du indtaster et forkert kodeord, vises meddelelsen Forkert kodeord Prøv igen. Vent tre sekunder, eller tryk på knappen Luk for at vende tilbage til skærmen til indtastning af adgangskode.

Når du indtaster et gyldigt kodeord, får du adgang til alle udskrivningsjobs, der matcher brugernavnet og kodeordet, som du har indtastet. Udskrivningsjobbene, der matcher med kodeordet, du har indtastet, vises på skærmen. Du kan herefter vælge at udskrive eller slette jobs, der matcher med kodeordet, du har indtastet. (Se “Udskrivning de lagrede jobs” for at få flere oplysninger.)

Sletning af lagrede jobs

Med Sikker udskrivning slettes et gemt job efter udskrivning eller efter en fastlagt tidsperiode, hvis en sådan er indtastet på betjeningspanelet.

For andre jobs gælder det, at disse jobs forbliver gemt, indtil du sletter dem via betjeningspanelet.

Udskrivning fra USB-hukommelse (Direkte USB-udskrivning)

Med funktionen Direkte USB-udskrivning kan du ved hjælp af betjeningspanelet udskrive filer, der er gemt på en USB-hukommelse.

 **FORSIGTIG:** Du må ikke slutte andre enheder end USB-hukommelser til printerens forreste USB-port, da dette kan beskadige printeren.

 **FORSIGTIG:** Fjern ikke USB-enheden fra forreste USB-port, før printeren har afsluttet udskrivningen.

 **BEMÆRK:** Hvis funktionsaktiveringsindstillingen for Direkte USB-udskrivning er sat til Til (kodeord), skal du indtaste dit firecifrede kodeord for at bruge udskrivningsfunktionen. Hvis funktionsaktiveringsindstillingen for Direkte USB-udskrivning er indstillet til Fra, deaktiveres udskrivningsfunktionen, og menuen deaktiveres også på skærmen. Flere oplysninger findes under “Funktionskontrol”.

Printerens forreste USB-port er beregnet til USB 2.0-enheder. Du må kun bruge en godkendt USB-hukommelse med en konektor med et stik af A-typen. Brug kun en metalskærmet USB-hukommelse.

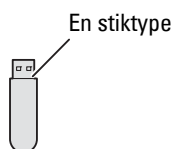

Understøttede filformater

Filer i følgende filformater kan udskrives direkte fra en USB-hukommelse.

- PDF
- TIFF
- JPEG

Indsætning og fjernelse en USB-hukommelse



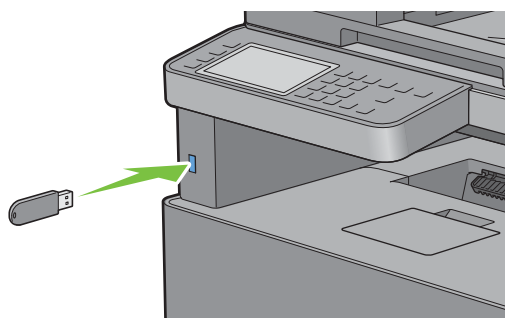

Du kan isætte USB-stikket, inden du starter udskrivning eller scanningen af billeder.

Før du fjerner USB-hukommelsen, skal du sikre dig, at printeren ikke bruger USB-hukommelsen.



⚠ FORSIGTIG: Hvis du fjerner USB-hukommelsen, mens printeren bruger den, kan data på USB-hukommelsen eller selve USB-hukommelsen blive ødelagt.

Sådan udskrives en PDF-/TIFF-fil fra en USB-enhed

- 1 Tryk på knappen  (Hjem).
- 2 Indsæt en USB-enhed i printerens forreste USB-port.
Se “Indsætning og fjernelse en USB-hukommelse” for at få oplysninger om isætning af en USB-hukommelse.
- 3 Tryk på **Udskriv PDF/TIFF**.
- 4 Rul rundt på siden, eller tryk på en mappe, indtil de ønskede filer vises, og tryk derefter på filerne.
 **BEMÆRK:** På berøringspanelet vises kun følgende tegn:
A B C D E F G H I J K L M N O P Q R S T U V W X Y Z 0 1 2 3 4 5 6 7 8 9 \$ % ' ' - @ { } ~ ! # () & _ ^
-  **BEMÆRK:** Der kan vælges og udskrives op til 10 filer i den viste rækkefølge.
- 5 Tryk på .
- 6 Angiv udskrivningsfunktioner som f.eks. Vælg bakke, 2 sidet udskrift, Layout, Billedtyper, Samling og PDF-kodeord på skærmen **Udskrivningsindstillinger**. Flere oplysninger findes under “Udskriv PDF/TIFF”.
- 7 Tryk på **Udskriv** for at begynde at udskrive.



BEMÆRK: Kun PDF/TIFF-filer, der er oprettet ved hjælp af printerens scanningsfunktioner, kan udskrives ved hjælp af Udskriv PDF/TIFF.

Udskrivning af en JPEG-fil fra en USB-hukommelse

- 1 Tryk på knappen  (Hjem).
- 2 Indsæt en USB-enhed i printerens forreste USB-port.
Se “Indsætning og fjernelse en USB-hukommelse” for at få oplysninger om isætning af en USB-hukommelse.
- 3 Tryk på Udskriv JPEG.
- 4 Rul rundt på siden, eller vælg en mappe, indtil de ønskede filer vises, og tryk derefter på filerne.
Tryk på for at vælge alle filer.



BEMÆRK: På berøringspanelet vises kun følgende tegn:

A B C D E F G H I J K L M N O P Q R S T U V W X Y Z 0 1 2 3 4 5 6 7 8 9 \$ % ' ' - @ { ~ ! # () & _ ^



BEMÆRK: Der kan vælges og udskrives op til 100 filer i den viste rækkefølge.

- 5 Tryk på .
- 6 Angiv udskrivningsfunktioner som f.eks. Vælg bakke, 2 sidet udskrift, Layout, Billedtyper og Samling på skærmen Udskrivningsindstillinger. Flere oplysninger findes under “Udskriv JPEG”.
- 7 Tryk på Udskriv for at begynde at udskrive.



BEMÆRK: Kun JPEG-filer, der er oprettet ved hjælp af printerens scanningsfunktioner, kan udskrives ved hjælp af Udskriv JPEG.

Udskrivning med Web Services on Devices (WSD)

Dette afsnit indeholder oplysninger om netværksudskrivning med Web Services on Devices (WSD), protokollen fra Microsoft® for Windows Vista®, Windows® 7, Windows® 8, Windows® 8.1, Windows® 10, Windows Server® 2008, Windows Server® 2008 R2, Windows Server® 2012 og Windows Server® 2012 R2.

Tilføjelse af roller for printerfunktioner

Når du anvender Windows Server® 2008, Windows Server® 2008 R2, Windows Server® 2012 eller Windows Server® 2012 R2, skal du tilføje udskriftsfunktionernes roller til Windows Server® 2008, Windows Server® 2008 R2, Windows Server® 2012 eller Windows Server® 2012 R2 client.

For Windows Server® 2008:

- 1 Klik på Start → Administration → Servermanager.
- 2 Vælg Tilføj roller fra menuen Afhjælpning.
- 3 Marker afkrydsningsfeltet Udskriftsfunktioner på vinduet Serverroller i Tilføj roller-guiden, og klik derefter på Næste.
- 4 Marker afkrydsningsfeltet Udskriftsfunktioner, og klik derefter på Næste.
- 5 Klik på Installer.

For Windows Server® 2008 R2:

- 1 Klik på Start → Administration → Servermanager.
- 2 Vælg Tilføj roller fra menuen Afhjælpning.
- 3 Marker afkrydsningsfeltet Udskrifts- og dokumentfunktioner på vinduet Serverroller i Tilføj roller-guiden, og klik derefter på Næste.
- 4 Klik på Næste.

- 5 Marker afkrydsningsfeltet **Udskriftsfunktioner**, og klik derefter på **Næste**.
- 6 Klik på **Installer**.

For Windows Server® 2012/Windows Server® 2012 R2:

- 1 Klik på **Serverstyring** på **Start**-skærmen.
- 2 Vælg **Tilføj roller og funktioner** fra menuen **Administrer**.
- 3 Klik på **Næste** i vinduet **Inden du starter** → Vælg installationstype i vinduet **Installationstype** → Vælg destinationsserver i vinduet **Valg af server** i guiden **Tilføj roller og funktioner**.
- 4 Marker afkrydsningsfeltet **Udskrifts- og Dokumentfunktioner** i vinduet **Serverrolle**, og klik derefter på **Næste**.
- 5 Vælg funktioner i vinduet **Funktioner** → Bekræft installationsvalgene i vinduet **Bekræftelse**.
- 6 Klik på **Installer**.

Printerkonfiguration

Du kan installere din nye printer i netværket ved hjælp af disken *Software and Documentation*, som følger med din printer, eller ved hjælp af guiden **Tilføj printer** i Microsoft® Windows®.

Installation af en Printerdriver ved hjælp af guiden **Tilføj printer**

- 1 Klik på **Start** → **Enheder og printere** (**Start** → **Kontrolpanel** → **Hardware og lyd** → **Printere til Windows Vista® og Windows Server® 2008**).

For Windows® 8, Windows® 8.1, Windows Server® 2012 og Windows Server® 2012 R2:

Højreklik på **Desktop**-skærmen i skærmens nederste venstre hjørne, og klik derefter på **Kontrolpanel** → **Hardware og lyd** (**Hardware** for Windows Server® 2012/Windows Server® 2012 R2) → **Enheder og printere**.

For Windows® 10:

Højreklik på knappen **Start**, og klik derefter på **Kontrolpanel** → **Hardware og lyd** → **Enheder og printere**.

- 2 Klik på **Tilføj en printer** for at starte guiden **Tilføj printer**.

For Windows® 8, Windows® 8.1, Windows® 10, Windows Server® 2012 og Windows Server® 2012 R2:

Fortsæt med trin 4.

- 3 Vælg **Tilføj netværksprinter, trådløs printer eller Bluetooth-printer**.
- 4 På listen med tilgængelige printere skal du vælge den, du vil bruge, og klik derefter på **Næste**.



BEMÆRK: I listen over tilgængelige printere vises **Web Services on Devices (WSD)**-printerens i formatet **http://IP address/ws/**.



BEMÆRK: Hvis der ikke vises en **Web Services on Devices (WSD)**-printer i listen, skal du indtaste printerens IP-adresse manuelt for at oprette en **Web Services on Devices (WSD)**-printer. Følg instruktionerne nedenfor for at indtaste printerens IP-adresse manuelt.

For at oprette en **Web Services on Devices (WSD)**-printer for Windows Server® 2008 R2 skal du være medlem af administratorgruppen.

1. Klik på **Den printer, jeg søger efter, findes ikke på listen**.
2. Vælg **Tilføj en printer vha. en TCP/IP-adresse eller et værtsnavn**, og klik på **Næste**.
3. Vælg **Web Services Device** fra **Enhedstype**.
4. Indtast printerens IP-adresse i tekstboksen **Værtsnavn eller IP-adresse**, og klik på **Næste**.



BEMÆRK: Foretag en af følgende, før du installerer driveren på Windows Server® 2008 R2 eller Windows® 7 ved hjælp af guiden **Tilføj printer**:

- Etablér internetforbindelse, så Windows Update kan scanne din computer.
- Tilføj printerdriveren til din computer.

- 5 Hvis du bliver bedt om det, skal du installere printerdriveren på din computer. Hvis du bliver bedt om en administratoradgangskode eller en bekræftelse, skal du skrive adgangskoden eller bekræfte.
- 6 Udfør de resterende trin i guiden, og klik derefter på **Udfør**.
- 7 Udskriv en testside for at verificere installationen.
 - a Klik på **Start** → **Enheder og printere** (**Start** → **Kontrolpanel** → **Hardware og lyd** → **Printere til Windows Vista**[®] og **Windows Server**[®] 2008).

For Windows[®] 8, Windows[®] 8.1, Windows Server[®] 2012 og Windows Server[®] 2012 R2:
Højreklik på Desktop-skærmen i skærmens nederste venstre hjørne, og klik derefter på **Kontrolpanel** → **Hardware og lyd** (**Hardware** for Windows Server[®] 2012/Windows Server[®] 2012 R2) → **Enheder og printere**.
For Windows[®] 10: Højreklik på knappen **Start**, og klik derefter på **Kontrolpanel** → **Hardware og lyd** → **Enheder og printere**.
 - b Højreklik på printeren, som du lige har oprettet, og klik derefter på **Printeregenskaber** (**Egenskaber** for Windows Vista[®] og Windows Server[®] 2008).
 - c På fanen **Generelt** skal du klikke på **Udskriv testside**. Når en testside er udskrevet korrekt, er installationen fuldført.

Udskrivning med Wi-Fi Direct

 **BEMÆRK:** Wi-Fi Direct-funktionen er kun til rådighed på Dell Cloud Multifunction Printer | H815dw.

I dette afsnit finder du oplysninger om Wi-Fi Direct-udskrivning. Wi-Fi Direct gør det muligt at tilslutte Wi-Fi-mobilenheder som f.eks. computere, smartphones og tablets direkte til printeren via et Wi-Fi-netværk. Med Wi-Fi Direct kan du udskrive dokumenter, fotos, eller e-mails på dine Wi-Fi-mobilenheder direkte uden et trådløst adgangspunkt.

 **BEMÆRK:** Wi-Fi Direct er tilgængelig, selvom printeren er tilsluttet den trådløse netværksforbindelse.

 **BEMÆRK:** Der kan maksimalt tilsluttes 3 enhed via Wi-Fi Direct-netværk.

 **BEMÆRK:** Det er ikke muligt at slutte mobilenheden til internettet via printerens Wi-Fi Direct-netværk.

 **BEMÆRK:** Afhængigt af den mobile enhed, kan den kanal der anvendes til at forbinde enheden til printeren via Wi-Fi Direct afvige fra den kanal, der anvendes af printeren til at oprette forbindelse til et netværk via trådløs tilstand. I dette tilfælde fungerer samtidig tilslutning med Wi-Fi Direct og Wi-Fi-infrastruktur-indstilling muligvis ikke korrekt.

 **BEMÆRK:** Printeren tilsluttet med Wi-Fi Direct understøtter følgende protokoller; LPD, Port9100, Web Services on Devices (WSD), Bonjour (mDNS), SNMPv1/v2c, Dell Printer Configuration Web Tool.

Opsætning af Wi-Fi Direct

For at bruge Wi-Fi Direct skal du først konfigurere indstillingerne for Wi-Fi Direct fra printerens betjeningspanel. For at tilslutte den mobile enhed til printeren via Wi-Fi Direct skal du vælge printerens SSID på den mobile enheds liste over trådløse netværk og indtaste kodesætningen for forbindelsen.

Opsætning af printeren

 **BEMÆRK:** Wi-Fi Direct kan ikke bruges i et IPv6- eller Ad-hoc-miljø.

- 1 Tryk på knappen  (**Information**).
- 2 Tryk på fanebladet **Værktøj** og derefter på **Admin.indstillinger**.
- 3 Tryk på **Netværk**.
- 4 Tryk på **Wi-Fi Direct**.
- 5 I menuen **Wi-Fi direkte** skal du trykke på **Wi-Fi Direct**.

- 6 Tryk på **Aktiver**, og tryk derefter på **OK**.
Når der bliver vist en pop op-meddelelse om enheder, skal du trykke på **Luk**.
- 7 Tryk på **Grupperolle**.
- 8 Tryk på **Gruppeeejer**, og tryk derefter på **OK**.
- 9 Printerens skal genstartes, når du har indstillet **Wi-Fi Direct**. Gentag trinnene fra 1 til 4 efter genstart.
- 10 Tryk på , indtil **SSID** og **Kodesætning** vises, og tryk på hver menu for at kontrollere, hvad **SSID** og **kodesætningen** er.



BEMÆRK: Du kan også udskrive listen ved at trykke på **Udskriv kodesætning under menuen Kodesætning** for at bekræfte printerens **SSID** og **kodesætning**.

Tilslutning af den mobile enhed

- 1 Slut mobilenheden til **Wi-Fi Direct**-netværket.

For Windows® 10

- a Klik på knappen **Start**, og klik derefter på **Indstillinger**.
- b Klik på **Wi-Fi**-ikonet.
- c Klik på printerens **SSID** → **Tilslut**.
- d Indtast adgangstrykket, og klik derefter på **Næste**.
Mobilenheden opretter forbindelse til printerens.

For Windows® 8, Windows® 8.1, Windows® RT og Windows® RT 8.1

- a Tryk på **Indstillinger** i menuen **PC-indstillinger**.
- b Tryk på **Wi-Fi**-ikonet.
- c Tryk på printerens **SSID**, og tryk derefter på **Tilslut**.
- d Indtast adgangstrykket, og tryk derefter på **Næste**.
Mobilenheden opretter forbindelse til printerens.

For Windows® 7

- a Tryk på netværksikonet på proceslinjen.
- b Klik på printerens **SSID**, og klik derefter på **Tilslut**.
- c Indtast adgangstrykket, og klik derefter på **OK**.
- d Klik på **Annuller** for at afslutte vinduet **Angiv netværksplacering**.
Mobilenheden opretter forbindelse til printerens.

For Windows Vista®

- a Klik på **Start** → **Tilslut til**.
- b Klik på printerens **SSID**.
- c Indtast adgangstrykket, og klik derefter på **Tilslut**.
Mobilenheden opretter forbindelse til printerens.

For OS X 10.9 og OS X 10.10

- a Tryk på netværksikonet på menulinjen.
- b Klik på printerens **SSID**.
- c Indtast adgangstrykket, og klik derefter på **Forbind**.

Mobilenheden opretter forbindelse til printeren.

For iOS

- a Tryk på **Indstillinger** → **Wi-Fi**.
- b Tryk på printerens SSID.
- c Indtast adgangsudtrykket, og tryk derefter på **Forbind**.

Mobilenheden opretter forbindelse til printeren.

For Android

Proceduren varierer afhængigt af den mobilenhed, som du bruger. Se manualen, som følger med din mobilenhed.

2 Installer printeren på mobilenheden.

For Windows® 10

- a Klik på knappen Start, og klik derefter på **Indstillinger**.
- b Klik på **Enheder** → **Tilføj en enhed**.
- c Klik på **Dell_xxxxxx**.

Printeren er klar til brug.

For Windows® 8, Windows® 8.1, Windows® RT og Windows® RT 8.1

- a Klik på **Enheder** i menuen **PC-indstillinger**.
- b Klik på **Tilføj en enhed** i undermenuen **Enheder**.
- c Klik på **Dell_xxxxxx**.

Printeren er klar til brug.

For Windows Vista® og Windows® 7

Du skal installere printerdriveren på mobilenheden. Se “Installation af printerdrivere på Windows®-computere”.

For OS X 10.9 og OS X 10.10

Du skal installere printerdriveren på mobilenheden. Se “Installation af printerdrivere på Macintosh-computere”.

For iOS

Du skal installere udskrivningsapplikationen, f.eks. Dell Document Hub app, og derefter er printeren klar til brug.



For Android

Du skal installere udskrivningsapplikationen, f.eks. Dell Document Hub app, og derefter er printeren klar til brug.

Udskrivning via Wi-Fi Direct

Proceduren for udskrivning varierer afhængig af den mobilenhed, du bruger. Se den vejledning, der fulgte med mobilenheden, for at få oplysninger om, hvordan du udskriver som normalt fra enheden.

Afbrydelse af Wi-Fi Direct-netværk

- 1 Tryk på knappen  (**Information**).
- 2 Tryk på **Parret enhed**.
 **BEMÆRK:** Menuen **Parret enhed** vises kun, når printeren tilsluttes via Wi-Fi Direct.
- 3 Tryk på enhedsnavnet for at frakoble.
- 4 Tryk på **Afbryd nu** eller **Afbryd forbindelsen** og nulstil kodesætning.



- 5 Tryk på Ja.

Den valgte enhed er koblet succesfuldt fra.



Du kan også koble enheden fra ved hjælp af følgende trin.

- 1 Tryk på knappen  (Information).
- 2 Tryk på fanebladet Værktøj og derefter på Admin . indstillinger.
- 3 Tryk på Netværk.
- 4 Tryk på Wi-Fi Direct.
- 5 Tryk på Parret enhed.
- 6 Tryk på enhedsnavnet for at frakoble.
- 7 Tryk på Afbryd nu.
- 8 Tryk på Ja.

Nulstilling af adgangsudtrykket

- 1 Tryk på knappen  (Information).
- 2 Tryk på fanebladet Værktøj og derefter på Admin . indstillinger.
- 3 Tryk på Netværk.
- 4 Tryk på Wi-Fi Direct.
- 5 Tryk på , indtil Adgangsudtryk vises, og tryk derefter på Adgangsudtryk.
- 6 Tryk på Nulstil adgangsudtryk.
- 7 Tryk på Ja.
Wi-Fi Direct frakobles, og adgangsudtrykket nulstilles.

Nulstilling af PIN-koden

- 1 Tryk på knappen  (Information).
- 2 Tryk på fanebladet Værktøj og derefter på Admin . indstillinger.
- 3 Tryk på Netværk.
- 4 Tryk på Wi-Fi Direct.
- 5 Tryk på , indtil WPS-opsætning vises, og tryk derefter på WPS-opsætning.
- 6 Tryk på PIN-kode.
- 7 Tryk på Nulstil kode.
- 8 Tryk på Ja.
Wi-Fi Direct frakobles, og PIN-koden nulstilles.

Mobil udskrivning og scanning

Printeren understøtter udskrivning fra en række forskellige mobile enheder vha. appen Dell Document Hub.

Appen Dell Document Hub er nem at bruge og navigere rundt med og gør det muligt for brugerne at scanne til og udskrive fra forskellige almindelige cloud-lagertjenester. Den muliggør direkte udskrivning af billeder, dokumenter, webindhold og andet på understøttede Dell-printere på et Wi-Fi-, Wi-Fi Direct- eller Ethernet-netværk.

Android OS

Download app'en Dell Document Hub gratis fra Google Play.

Scan QR Code for hurtigt at få adgang til den relevante programbutik.



For Android OS

Apple iOS

Denne printer er også kompatibel med appen Dell Document Hub, som fås gratis i App Store.

Scan QR Code for hurtigt at få adgang til den relevante programbutik.



For Apple iOS

Denne printer er desuden kompatibel med AirPrint. Se “Udskrift med AirPrint” for detaljer om AirPrint.

Udskrift med AirPrint



AirPrint gør det muligt at udskrive via et netværk, hvis enheden kører iOS eller OS X.

Sørg for at installere den seneste version af iOS på iOS-enheden. For OS X skal du sørge for at opdatere OS X og de applikationer, du har købt fra App Store vha. Opdatering af software.

Opsætning af AirPrint på din printer

- 1 Sørg for, at printeren er tilsluttet netværket.
- 2 Start **Dell Printer Configuration Web Tool** ved at indtaste printerens IP-adresse i din webbrowser. Flere oplysninger findes under “Klargøring af Dell Printer Configuration Web Tool” og “Start af Dell Printer Configuration Web Tool”.
- 3 Når **Dell Printer Configuration Web Tool** åbnes, skal du klikke på **Udskriv serverindstillinger** i venstre ramme og klikke på fanen **Udskriv serverindstillinger**.
- 4 Klik på **AirPrint**.
- 5 I **Aktiver AirPrint**, marker afkrydsningsfeltet for at aktivere printeren til AirPrint.
- 6 Klik på **Anvend nye indstillinger**.
- 7 Klik på **Genstart printer**.

Udskrivning via AirPrint

Følgende fremgangsmåde bruger iPhone med iOS8.1 som eksempel.

- 1 Åbn e-mailen, fotoet, websiden eller dokumentet, du vil udskrive.
- 2 Tryk på handlingsikonet .
- 3 Tryk på **Udskriv**.

- 4 Vælg din printer og udfør printindstillingerne.
- 5 Tryk på Udskriv.

Udskrivning med Google Cloud-udskrivning

Hvis du registrerer printeren til din Google-konto, kan du bruge tjenesten Google Cloud Print til at udskrive fra Google Chrome-browseren uden at installere printerdriverne til din enhed. Du kan også dele printeren med bestemte brugere over internettet.

Printeren understøtter følgende version af tjenesten Google Cloud Print:

- Google Cloud Print version 1.1
- Google Cloud Print version 2.0

 **BEMÆRK:** Informationer om Google Cloud Print er baseret på informationer fra oktober 2015. Se hjemmesiden for Google Cloud Print for at se de nyeste informationer.

 **BEMÆRK:** Brug den nyeste version af Google Chrome-browseren for Google Cloud Print.

Forberedelse af brug af printer med Google Cloud Print

Følgende forberedelser er nødvendige på forhånd, hvis du vil bruge Google Cloud Print:

- “Aktivering af Google Cloud Print på printeren”
- “Vælg version for tjenesten Google Cloud Print”
- “Registrer printeren til tjenesten Google Cloud Print”
- “Del printeren ved hjælp af tjenesten Google Cloud Print”

 **BEMÆRK:** Printeren skal være tilsluttet internettet, hvis du skal registrere printeren til tjenesten Google Cloud Print.



 **BEMÆRK:** Google Cloud Print understøtter kun IPv4-tilslutning.

 **BEMÆRK:** Hvis printeren er tilsluttet et netværk, der bruger en proxyserver, skal du specificere indstillingerne i **Proxyserver** fra **Dell Printer Configuration Web Tool**. Flere oplysninger findes under “Proxyserver”.

 **BEMÆRK:** Opret en Google-konto og en Gmail-adresse på forhånd.

Aktivering af Google Cloud Print på printeren

Ved brug af betjeningspanelet

- 1 Tryk på knappen  (Information).
- 2 Tryk på fanebladet Værktøj og derefter på Admin.indstillinger.
- 3 Tryk på Netværk.
- 4 Tryk på Protokoller.
- 5 Tryk på , indtil Google Cloud-udskrivning vises, og tryk derefter på Google Cloud-udskrivning.
- 6 Tryk på Aktiver.
- 7 Tryk på OK.
- 8 Sluk printeren, og tænd den igen for at anvende indstillingerne.

Ved brug af Dell Printer Configuration Web Tool

- 1 Start **Dell Printer Configuration Web Tool** ved at indtaste printerens IP-adresse i din webbrowser. Flere oplysninger findes under “Klargøring af Dell Printer Configuration Web Tool” og “Start af Dell Printer Configuration Web Tool”.

- 2 Når Dell Printer Configuration Web Tool åbner, skal du gå til siderne på fanen Udskrivningsserver-indstillinger. Klik på Port-indstillinger. I Portstatus vælges afkrydsningsboksen Til for Google Cloud-udskrivning.

Vælg version for tjenesten Google Cloud Print

Vælg version for tjenesten Google Cloud Print blandt enten version 1.1 eller version 2.0.

Google Cloud Print version 1.1 sender udskrivningsdata til printeren via internettet. Ved denne version skal printeren være tilsluttet internettet.

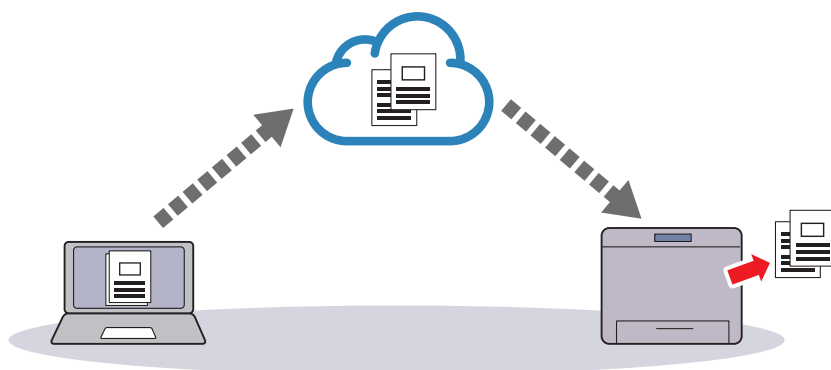

Google Cloud Print version 2.0 sender enten udskrivningsdata til printeren via internettet eller via et lokalt netværk. Denne version anbefales til situationer, hvor internetforbindelsen ikke kan bruges.

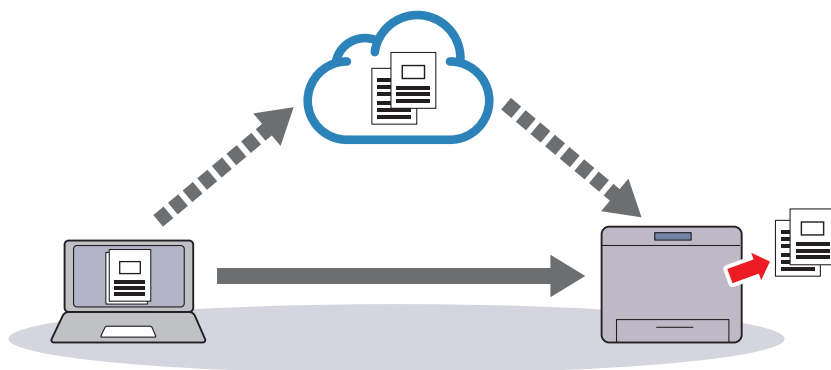

BEMÆRK: Tilgængelige funktioner for udskrivning kan variere afhængigt af din enhed eller versionen på tjenesten Google Cloud Print.

BEMÆRK: Du kan ikke både bruge version 1.1 og version 2.0 for tjenesten Google Cloud Print på en printer.

Registrer printeren til tjenesten Google Cloud Print

Før printeren kan registreres til tjenesten Google Cloud Print, skal Google-kontoen, som printeren er registreret til, forberedes.

BEMÆRK: Printeren skal være tilsluttet internettet, hvis du skal registrere printeren til tjenesten Google Cloud Print.

BEMÆRK: Google-kontoen, som bruges i registreringsproceduren, vil blive registreret som ejer.

For Google Cloud Print version 1.1

- 1 Start Dell Printer Configuration Web Tool ved at indtaste printerens IP-adresse i din webbrowser. Flere oplysninger findes under “Klargøring af Dell Printer Configuration Web Tool” og “Start af Dell Printer Configuration Web Tool”.

- 2 Når **Dell Printer Configuration Web Tool** åbner, skal du gå til siderne på fanen **Udskrivningsserver-indstillinger**. Klik på **Registrer denne enhed til Google Cloud-udskrivning** i **Google Cloud-udskrivning**. Et ark med en URL for webstedet til registrering af Google Cloud Print bliver udskrevet.
 - 3 Brug din computers browser til at gå til Googles websted og log på med din Google-konto. Besøg registreringswebsiden for Google Cloud-udskrivning ved at indtaste URLen på udskriften i din webbrowser. Du kan også besøge siden ved at skanne QR-koden med din mobilenhed.
 - 4 På registreringswebstedet for Google Cloud Print skal du klikke på **Fuldfør registreringen af printeren**.
 - 5 Klik på **Administrer dine printere**. Din printer er opført på listen **Printere** og er klar til brug med Google Cloud-udskrivningstjenesten.
-  **BEMÆRK:** Hvis printeren ikke udskriver et ark med en URL og viser en meddelelse for statuskoden 016-757, skal du starte **Dell Printer Configuration Web Tool**, åbne siden **Dell AccessControl** i fanen **Udskrivningsvolumen** og enten ændre **AccessControl Mode** til **Fra** eller ændre **Ikke registreret bruger** til **Til**.

For Google Cloud Print version 2.0

- 1 Start Google Chrome-browseren. Hvis du bruger Google Chromebook, skal du starte og logge ind på Chromebook.
- 2 Klik på  i øverste højre hjørne, og vælg **Indstillinger**.
- 3 Klik på **Vis avancerede indstillinger** nederst på siden.
- 4 Klik på **Valgmuligheder** under menuen **Google Cloudprinter**.

 **BEMÆRK:** Hvis en meddelelse vises under **Nye enheder**, hvor du bliver bedt om at logge ind på Chrome, skal du klikke på **log ind** og logge ind på Chrome.
- 5 Klik på **Registrer** for printeren, som du vil registrere.

 **BEMÆRK:** Hvis Bonjour (mDNS) er slået fra, vises den nye printer ikke i **Nye enheder**. I dette tilfælde skal du starte **Dell Printer Configuration Web Tool**, åbne siden **Port-indstillinger** i fanen **Udskrivningsserverindstillinger** og ændre **Bonjour (mDNS)** til **Til**.
- 6 Klik på **Registrer**, når vinduet til bekræftelse af registreringen vises. Vinduet viser, at printeren tilføjes.
- 7 Gå til printeren, og følg instruktionerne, som vises i betjeningspanelet.
- 8 Registreringen er fuldført, når printernavnet vises i listen **Mine enheder**.

 **BEMÆRK:** Det kan tage omkring 5 minutter eller mere, før printernavnet vises i listen **Mine enheder**.

Del printeren ved hjælp af tjenesten Google Cloud Print

Du kan dele printeren, som er registreret for tjenesten Google Cloud Print, med andre brugere.

- 1 Start Google Chrome-browseren. Hvis du bruger Google Chromebook, skal du starte og logge ind på Chromebook.
- 2 Klik på  i øverste højre hjørne, og vælg **Indstillinger**.
- 3 Klik på **Vis avancerede indstillinger** nederst på siden.
- 4 Klik på **Valgmuligheder** under menuen **Google Cloudprinter**.

 **BEMÆRK:** Hvis en meddelelse vises, hvor du bliver bedt om at logge ind på Chrome, skal du klikke på **log ind** og logge ind på Chrome.
- 5 Klik på **Valgmuligheder** for printeren, som du vil dele.
- 6 I vinduet **Google Cloud Print** skal du klikke på **Share**.
- 7 I vinduet, hvor printerdeling kan bestemmes, skal du indtaste Google-kontiene for de brugere, som du vil invitere til at dele printeren, og klikke på **Share**.

 **BEMÆRK:** Når de inviterede brugere logger ind på websiden for Google Cloud Print, vises en meddelelse om, at printerejeren har lavet delingsindstillingerne. Accepter invitationen om deling.

annullering af registrering til Google Cloud Print

- 1 Start Dell Printer Configuration Web Tool, åbn siden **Google Cloud Print** i fanen **Udskrivningsserverindstillinger**.
- 2 Klik på **Annuller registrering**.
- 3 Bekræft, at knappen ændres til **Registrer denne enhed til Google Cloud-udskrivning**.

Udskrivning via Google Cloud Print

Proceduren for udskrivning varierer afhængig af programmet eller den enhed du bruger. På Googles websted kan du se listen over programmer, der understøtter Google Cloud Print.



Udskrivning fra et program på en mobil enhed

Følgende fremgangsmåde bruger Google Drive-programmet på en Android-mobilenhed som eksempel.



- 1 Installer programmet Google Drive på din mobilenhed.
 **BEMÆRK:** Du kan downloade programmet fra Google Play.
- 2 Få adgang til programmet Google Drive på din mobilenhed, og vælg dokumentet.
- 3 Vælg **Udskriv** i programmenuen.
- 4 Vælg din printer på listen.
- 5 Vælg printerindstillinger og tryk derefter på **Udskriv**.

Udskrivning fra Google Chrome

Følgende procedure bruger Google Chrome-browseren på computer, der kører med Microsoft® Windows®-styresystem som eksempel.

- 1 Åbn Google Chrome-browser.
- 2 Åbn den webside eller e-mail du vil udskrive.
- 3 Klik på  eller  (varierer afhængig af Google Chrome-browserens versionsnummer) i øverste højre hjørne og klik derefter på **Udskriv**.
- 4 Klik på **Skift** i sektionen **Destination**.
- 5 Vælg din printer i sektionen **Google Cloud-udskrivning**.
 **BEMÆRK:** Hvis din printer er registreret til Google Cloud Print version 2.0, kan du udskrive dokumentet via lokal udskrivning med printeren i dit lokale netværk. I dette tilfælde skal du vælge printeren i **Lokale destinationer**.
- 6 Klik på **Udskriv**.

Udskrivning fra Google Chromebook

- 1 Åbn den webside eller e-mail du vil udskrive.
- 2 Klik  i øverste højre hjørne, og klik derefter på **Udskriv**.
- 3 Bekræft, at din printer er anført i **Destinationsområdet**. Hvis ikke, skal du klikke på **Rediger** og vælge din printer.
 **BEMÆRK:** Hvis din printer er registreret til Google Cloud Print version 2.0, kan du udskrive dokumentet via lokal udskrivning med printeren i dit lokale netværk. I dette tilfælde skal du vælge printeren i **Lokale destinationer**.
- 4 Klik på **Udskriv**.

Mopria Print Service

Mopria Print Service gør det muligt for alle Android-telefoner eller -tablets (Android version 4.4 eller senere) at oprette forbindelse til og udskrive på Mopria-certificerede printere uden yderligere opsætning.

Start med at downloade og installere appen Mopria Print Service fra Google Play på din Android-mobilenhed:

<https://play.google.com/store/apps/>

For at udskrive skal du slutte din mobile enhed til samme netværk som printeren eller bruge Wi-Fi Direct-funktionen til at slutte din mobile enhed til printeren.

 **BEMÆRK:** Mopria Print Service er muligvis blevet forudindlæst på din mobile enhed. Hvis din mobile enhed ikke har Mopria Print Service, kan du let downloade den fra Google Play. Hvis du vil vide mere om Mopria Print Service, kan du besøge <http://www.mopria.org/>.

 **BEMÆRK:** Sørg for, at **Mopria** er indstillet til **Aktiver** i browseren, før du bruger **Dell Printer Configuration Web Tool**. Se "Opsætning af Mopria Print Service på din printer".

Opsætning af Mopria Print Service på din printer

- 1 Sørg for, at printeren er tilsluttet netværket.
- 2 Start Dell Printer Configuration Web Tool.
Se "Start af Dell Printer Configuration Web Tool".
- 3 Klik på **Printerserverindstillinger** → fanen **Printerserverindstillinger** → **Mopria**.
- 4 Klik på **Aktiver**.
Printeren er klar til Mopria Print Service.

Udskrivning via Mopria Print Service

- 1 Åbn e-mailen, fotoet, websiden eller dokumentet, du vil udskrive.
- 2 Tryk på menuen, og vælg **Udskriv**.
- 3 Tryk på **Alle printere** i menuen.
- 4 Vælg printeren, og konfigurer printerindstillingerne.
- 5 Tryk på **Udskriv**.

Udskrivning af en rapportside

Du kan udskrive forskellige indstillinger for din printer, inklusive systemindstillinger, panelindstilling og fontliste. Oplysninger om udskrivning af rapporter eller lister findes under "Rapport/liste".

Printerindstillinger

Det er muligt at ændre de fleste printerindstillinger fra softwareprogrammet, som du udskriver fra. Hvis din printer er tilsluttet netværket, kan du ændre indstillingerne fra **Dell Printer Configuration Web Tool**. Hvis du vil starte **Dell Printer Configuration Web Tool**, skal du indtaste printerens IP-adresse i din webbrowser. Se "Verificering af IP-indstillingerne" for at få oplysninger om printerens IP-adresse.

Indstillinger fra programmet opdaterer printerens standardssystemindstillinger. Indstillinger fra printerdriveren gælder kun for det job, som du aktuelt sender til printeren.

Hvis du ikke kan ændre en indstilling fra dit program, skal du anvende betjeningspanelet, **Værktøjskassen** eller **Dell Printer Configuration Web Tool**. Ændring af en systemindstilling fra betjeningspanelet, **Værktøjskassen** eller fra **Dell Printer Configuration Web Tool** gør den pågældende indstilling til brugerstandard.

Du kan kontrollere de detaljerede systemindstillinger ved at udskrive en rapport om printerindstillinger. Oplysninger om udskrivning af en rapport om systemindstillinger findes under “Rapport/liste”.

Du kan nulstille indstillinger til deres standardværdier fra **Værktøjskasse** eller betjeningspanelet.

Bruge af betjeningspanelet til at ændre printerindstillingerne

Menuelementer og tilsvarende værdier kan vælges fra betjeningspanelet.

Når du først gennemser menuer fra betjeningspanelet, vil du se, at nogle af menuelementerne er fremhævet.

Disse fremhævede elementer er standarder fra fabriksindstillingen, og de er de originale systemindstillinger.

 **BEMÆRK:** Fabriksstandarderne kan variere i de forskellige lande.

Når du vælger en ny indstilling fra betjeningspanelet, fremhæves elementet for at identificere det som den aktuelle brugerdefineret menuindstilling.

Disse indstillinger er aktive, indtil nye bliver valgt eller fabriksstandarderne bliver gendannet.

Driverindstillinger kan tilsidesætte tidligere udførte ændringer og kan kræve, at du ændrer standarder for betjeningspanelet.

Brug af Dell Printer Configuration Web Tool til at ændre printerindstillinger

Hvis printeren er sluttet til netværket, kan du ændre printerindstillingerne via din webbrowser. Hvis du er netværksadministrator, kan du klonе systemindstillingerne for én printer over på en printer eller på alle printerne i netværket.



Indtast printerens IP-adresse i din webbrowser. Vælg **Printerindstillinger** fra emnelisten. Fra fanen **Printerindstillinger** vælg **Systemindstillinger** for at ændre printerindstillingerne.

Hvis du vil ændre papirtype og -størrelse, skal du vælge **Bakkestyring** fra emnelisten. Hvis du vil ændre AccessControl-indstillinger, skal du vælge **Udskrivningsvolumen** fra emnelisten og derefter vælge fanen **Dell AccessControl**.

Hvis du vil kopiere dine systemindstillinger til en anden printer i netværket, skal du vælge **Kopier printerindstillinger** fra emnelisten, og derefter skal du indtaste den pågældende printers IP-adresse.

Hvis du ikke kender printerens IP-adresse, kan du se rapport om systemindstillinger eller få vist TCP/IP-indstillingerne. Se “Verificering af IP-indstillingerne” for at få oplysninger om, hvordan du finder printerens IP-adresse.

Kopiering

-  **BEMÆRK:** Hvis funktionsaktiveringsindstillingen for **Kopier** er sat til **Til** (kodeord), skal du indtaste dit firecifrede kodeord for at bruge kopieringsfunktionen. Hvis funktionsaktiveringsindstillingen for **Kopier** er indstillet til **Fra**, bliver kopieringsfunktionen deaktiveret, og menuen deaktiveres også på skærmen. Flere oplysninger findes under "Funktionskontrol".
-  **BEMÆRK:** De anvendte billeder i denne vejledning viser Dell™ Cloud Multifunction Printer | H815dw medmindre andet er angivet.



Ilægning af papir til kopiering

Instruktionerne for ilægning af papir i papirbakken er de samme, uanset om du udskriver, faxer eller kopierer. Flere oplysninger om ilægning af papir fremgår under "Ilægning af udskrivningsmedier". Flere oplysninger om indstilling af papirtype og -størrelse i bakken fremgår under "Retningslinjer for udskrivningsmedier".

Valg af papirbakke

Vælg den ønskede papirbakke, der skal anvendes til kopijobbet, når udskrivningsmedier til kopiudskrift er lagt i.

Sådan vælges bakken:

- 1 Tryk på knappen  (Hjem).
- 2 Tryk på  → **Kopier**.
- 3 Tryk på **Vælg bakke**.
- 4 Tryk på den ønskede bakke, og tryk derefter på **OK**.

Du kan vælge **MPE**, **Bakke1**, eller **Bakke2***.

* **Bakke 2** er kun tilgængelig, når der er installeret en 550 arkilægger (ekstraudstyr) (**bakke2**).

Forberedelse af et dokument

Du kan anvende dokumentglasset eller dupleks automatisk dokumenfoder (DADF) til at ilægge et originalt dokument til kopiering, scanning og afsendelse af en fax. Du kan indlægge dokumenter på op til 50 ark på 75 g/m² til et job med DADF eller et ark ad gangen med dokumentglasset.



 **ADVARSEL:** Undgå at ilægge dokumenter, der er mindre end 5,5 x 5,5 tommer (139,7 mm x 139,7 mm) eller større end 8,5 x 14 tommer (215,9 mm x 355,6 mm), forskellige størrelser eller vægte sammen eller hæfter, brochurer, transparenter eller dokumenter, der har andre usædvanlige kendetegn, i DADF.

 **ADVARSEL:** Karbonpapir eller papir med karbonbagside, bestrøget papir, luftpostpapir eller tyndt papir, rynket eller furet papir, krøllet eller rullet papir eller revet papir, fotografier eller transparenter kan ikke anvendes i DADF.

 **ADVARSEL:** Anvend ikke dokumenter med klammer eller papirclips, eller som har været udsat for klister eller opløsningsbaserede materialer som f.eks. lim, blæk eller rettelak, i DADF.

 **BEMÆRK:** Anvend dokumentglasset i stedet for DADF for at opnå den bedste scanningskvalitet, især til farvebilleder eller billeder med gråtoner.

Lav kopier fra dokumentglasset

-  **BEMÆRK:** En computerforbindelse er ikke nødvendig for at kopiere.
-  **BEMÆRK:** Fjern alle dokumenter fra DADF, før du kopierer fra dokumentglasset.
-  **BEMÆRK:** Urenheder på dokumentglasset kan medføre sorte pletter på kopiudskriften. Rens dokumentglasset før brug for at opnå de bedste resultater. Flere oplysninger findes under "Rengøring af scanneren".

Sådan kopieres fra dokumentglasset:

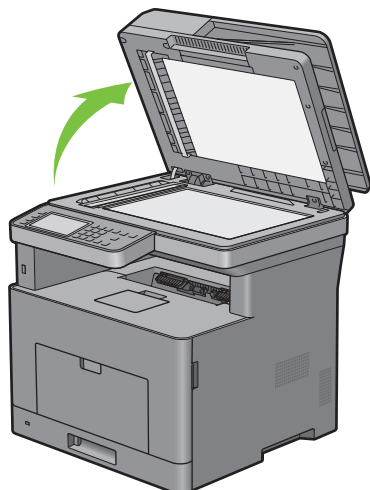

- 1 Løft og åbn dokumentdækslet.



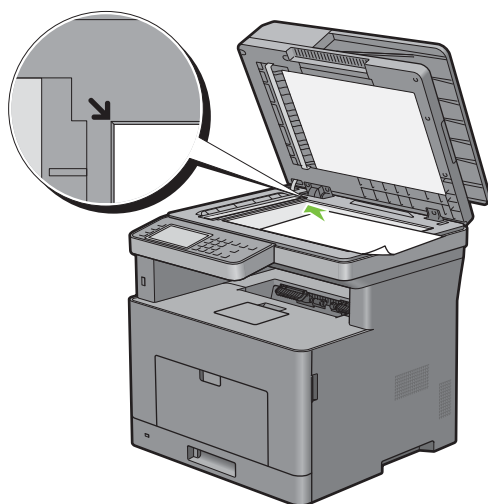



- 2 Placér dokumentet, så det vender nedad på dokumentglasset, og juster det med registreringshjælpen i glassets øverste venstre hjørne.





- 3 Luk dokumentdækslet.





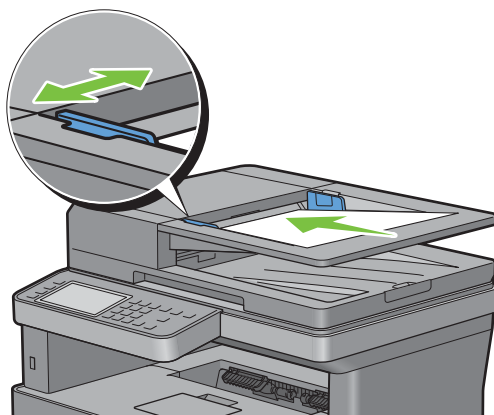

-  **BEMÆRK:** Hvis du lader dokumentdækslet være åbent, mens du kopierer, kan det påvirke kopiernes kvalitet og forøge tonerforbruget.
-  **BEMÆRK:** Hvis du kopierer en side fra en bog eller et magasin, skal du løfte dækslet, indtil dets hængsler standses af stopperne, og derefter skal du lukke dækslet. Start kopiering med åbnet dokumentdæksel, hvis bogen eller magasinet er tykkere end 30 mm.

- Tryk på knappen  (Hjem).
Tryk på knappen  (Kopier) for at tage en kopi uden at ændre standardindstillingerne for kopiering.
- Tryk på  → Kopier.
For at brugerindstille kopieringsindstillingerne som for f.eks. Vælg bakke og Mørkere/lysere henvises til “Indstilling af kopieringsalternativer”.
-  **BEMÆRK:** Kopieringsalternativerne vender automatisk tilbage til deres standardstatus, når den automatiske slettetimer er udløbet.
- Tryk på – eller + for at angive antal kopier fra 1 til 99 på flisen Antal.
- Tryk på Kopier for at begynde at kopiere.
-  **BEMÆRK:** Du kan annullere et kopieringsjob, når der scannes et dokument, ved at trykke på Stop.

Lav kopier fra DADF

-  **FORSIGTIG:** Læg ikke mere end 50 ark i DADF, og lad ikke mere end 50 ark blive ført til dokumentoutputbakken. Dokumentoutputbakken skal tømmes, før den overskrider 50 ark. I modsat fald kan dine originale dokumenter blive beskadiget.
 -  **BEMÆRK:** En computerforbindelse er ikke nødvendig for at kopiere.
 -  **BEMÆRK:** Ret kanterne på stakken ud, før du lægger dokumenterne i DADF'en.
- Læg dokumentet eller dokumenterne med den trykte side opad i DADF-enheten, så dokumenternes øverste kant kommer først ind. Juster derefter dokumentføringerne til dokumentets størrelse.



-  **BEMÆRK:** Sørg for, at du anvender dokumentstopperen, før du kopierer et dokument med brevstørrelse.
- Tryk på knappen  (Hjem).
Tryk på knappen  (Kopier) for at tage en kopi uden at ændre standardindstillingerne for kopiering.
 - Tryk på  → Kopier.
For at brugerindstille kopieringsindstillingerne som for f.eks. Vælg bakke og Mørkere/lysere henvises til “Indstilling af kopieringsalternativer”.
 -  **BEMÆRK:** Kopieringsalternativerne vender automatisk tilbage til deres standardstatus, når den automatiske slettetimer er udløbet.
 - Tryk på – eller + for at angive antal kopier fra 1 til 99 på flisen Antal.
 - Tryk på Kopier for at begynde at kopiere.
 -  **BEMÆRK:** Du kan annullere et kopieringsjob, når der scannes et dokument, ved at trykke på Stop.

Indstilling af kopieringsalternativer

Indstil følgende alternativer for det aktuelle kopijob, før du trykker på **Kopier** for at starte kopieringen.

Se “Lav kopier fra dokumentglasset” og “Lav kopier fra DADF” for flere detaljer om kopiering.

 **BEMÆRK:** Kopieringsalternativerne vender automatisk tilbage til deres standardstatus, når den automatiske slettetimer er udløbet.

Funktionerne på hver flise er vist herunder:

- Kopiér flise
 - Antal
 - Mørkere/lysere
 - Vælg bakke
 - 2-sidet kopiering
 - Skarphed
 - Reducer/forstør
 - Originalstørrelse
 - Original type
 - Samling
 - 2 op
 - Margin
 - Autoeksponering

Antal

Sådan angives antal kopier fra 1 til 99.

- 1 Tryk på – eller + for at angive antal kopier.

Mørkere/lysere

Sådan justeres kontrasten for at gøre kopien lysere eller mørkere end originalen:

- 1 Tryk på **Lysere/mørkere**.
- 2 Træk til det ønskede niveau på bjælken **Lysere/mørkere**, og tryk derefter på **OK**.
Du kan vælge et kontrastniveau blandt syv niveauer mellem **Mørkere** og **Lysere**.

Træk af indikatoren i venstre side af bjælken gør dokumentets kontrast lysere, og valg af en celle i højre side af bjælken gør dokumentets kontrast mørkere.

Mørkere 3	Fungerer godt med lyse dokumenter eller svage blyantsmarkeringer.
Mørkere 2	
Mørkere 1	
Normal*	Fungerer godt med normale maskinskrevne eller udskrevne dokumenter.
Lysere 1	Fungerer godt med mørke dokumenter.
Lysere 2	
Lysere 3	

* Betegner fabriksstandardindstillingen.

Vælg bakke

Sådan vælges bakken:

- 1 Tryk på **Vælg bakke**.
- 2 Tryk på den ønskede indstilling, og tryk derefter på **OK**.

MPF	Papiret fremføres fra multifunktionsfremføreren.
Bakke1*	Papiret fremføres fra bakke1.
Bakke2	Papiret fremføres fra 550 arkilæggeren (ekstraudstyr).

* Betegner fabriksstandardindstillingen.



BEMÆRK: Bakke2 er kun tilgængelig, når der er installeret en 550 arkilægger (ekstraudstyr).



BEMÆRK: Når **Alle** vises som papirstørrelse og papirtypen i MPF, skal du vælge papirstørrelsen og -typen fra denne menu. Flere oplysninger findes under "Vælg bakke".

2-sidet kopiering

Sådan tages duplekskopier med den specificerede hæftningsposition:

- 1 Strøg på skærmen, indtil **2-sidet kopiering** vises, og tryk derefter på **2-sidet kopiering**.
- 2 Tryk på den ønskede indstilling, og tryk derefter på **OK**.

1 → 1-sidet*	Vælg 1-sidet eller 2-sidet, og specificer hæftningspositionen for den 2-sidede kopi.
1 → 2-sidet	
2 → 1-sidet	
2 → 2-sidet	
Indbinding langs lang kant	
Indbinding langs kort kant	

* Betegner fabriksstandardindstillingen.

Når du anvender dokumentglasset, og det er indstillet til **1 → 2-sidet** eller **2 → 2-sidet**, beder displayet dig om en anden side, når du har trykket på **Kopier**.

- a Hvis du ønsker at placere et nyt dokument, skal du erstatte dokumentet med et nyt dokument og derefter trykke på knappen **Fortsæt**.
- b Tryk på **Udskriv nu**, hvis du er færdig med at kopiere.



BEMÆRK: Når du bruger DADF til at kopiere på begge sider af et dokument, kan positionen af dokumentets for- og bagside variere, hvis størrelsen i indstillingen for dokumentstørrelse og den faktiske størrelse af dokumentet ikke matcher. Hvis det er tilfældet, indstilles **Originalstørrelse** til samme størrelse som dokumentet.

Skarphed

Sådan justeres skarpheden, så kopibilledet bliver skarpere eller blødere end originalen:

- 1 Stryg på skærmen, indtil Skarphed vises, og tryk derefter på Skarphed.
- 2 Tryk på den ønskede indstilling.

Skarpere	Gør kopibilledet skarpere end originalen.
Normal*	Billedets klarhed er den samme som originalen.
Blødere	Gør kopibilledet blødere end originalen.

* Betegner fabriksstandardindstillingen.

Reducer/forstør

Sådan reduceres eller forstørres et kopieret billedes størrelse fra 25 til 400 procent, når du kopierer originale dokumenter fra dokumentglasset eller DADF:

 **BEMÆRK:** Når du tager en reduceret kopi, kan der forekomme sorte linjer nederst på din kopi.

- 1 Stryg på skærmen, indtil Reducer/Forstør vises, og tryk derefter på Reducer/Forstør.
- 2 Tryk på den ønskede indstilling, og tryk derefter på OK.

(Tomme-serien)

100 %*
50 %
64 % (Ledger→Brev)
78 % (Legal→Brev)
129 % (Statement→Brev)
154 % (Statement→Legal)
200 %

(mm-serien)

100 %*
50 %
70 % (A4→A5)
81 % (B5→A5)
122 % (A5→B5)
141 % (A5→A4)
200 %

* Betegner fabriksstandardindstillingen.

 **BEMÆRK:** Du kan også angive værdien i trin på 1 procent fra 25 til 400 ved at trykke på – eller +.

Originalstørrelse

Sådan vælges standarddokumentstørrelsen:

- 1 Stryg på skærmen, indtil **Originalformat** vises, og tryk derefter på **Originalformat**.
- 2 Tryk på den ønskede indstilling.

(Tomme-serien)

Auto*
Brev (8,5x11")
Folio (8,5x13")
Legal (8,5x14")
Statement (5,5x8,5")
A4 (210x297 mm)
A5 (148x210 mm)
B5 (182x257 mm)
Executive (7,3x10,5")

(mm-serien)

Auto*
A4 (210x297 mm)
A5 (148x210 mm)
B5 (182x257 mm)
Brev (8,5x11")
Folio (8,5x13")
Legal (8,5x14")
Statement (5,5x8,5")
Executive (7,3x10,5")

* Betegner fabriksstandardindstillingen.

Original type

Sådan vælges kopiens billedkvalitet:

- 1 Stryg på skærmen, indtil **Original type** vises, og tryk derefter på **Original type**.
- 2 Tryk på den ønskede indstilling.

Foto og tekst*	Anvendes til dokumenter med både fotos og tekst.
Tekst	Anvendes til dokumenter med tekst.
Foto	Anvendes til dokumenter med fotos.

* Betegner fabriksstandardindstillingen.

Samling

Sådan samles kopiudskriften: Hvis du f.eks. tager to kopier af dokumenter på tre sider, udskrives et komplet dokument på tre sider, der er fulgt af det andet komplette dokument:

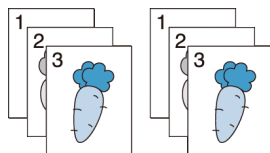

- 1 Stryg på skærmen, indtil **Sortering** vises, og tryk derefter på **Sortering**.
- 2 Tryk på den ønskede indstilling.

Auto*	Der kopieres kun dokumenter, der indføres fra DADF, i samlet rækkefølge.
Samlet	Kopierer i samlet rækkefølge.
Ikke samlet	Kopierer ikke i samlet rækkefølge.

* Betegner fabriksstandardindstillingen.

Når du anvender dokumentglasset, og det er indstillet til **Samlet**, beder displayet dig om en anden side, når du har trykket på **Kopier**.

- a Hvis du ønsker at placere et nyt dokument, skal du erstatte dokumentet med et nyt dokument og derefter trykke på knappen **Fortsæt**.
- b Tryk på **Udskriv nu**, hvis du er færdig med at kopiere.

2 op

Sådan udskrives to originale billeder, så de passer på et ark papir:

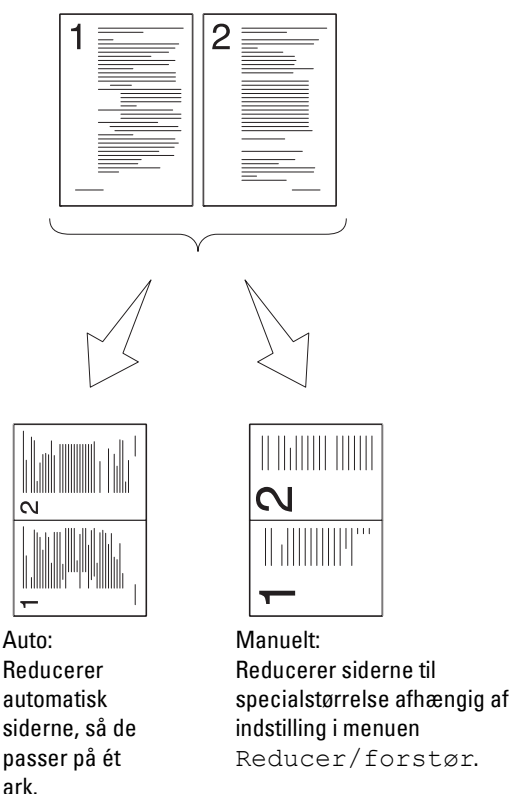

- 1 Stryk på skærmen, indtil 2 op vises, og tryk derefter på 2 op.
- 2 Tryk på den ønskede indstilling, og tryk derefter på OK.

Fra *	Foretager ikke Flere op-udskrivning.
Auto	Reducerer automatisk de originale sider, så de passer på et ark papir.
Manuel	Udskriver de originale sider på et ark papir i den originale størrelse, der er specificeret i Reducer/forstør.

* Betegner fabriksstandardindstillingen.

Når du anvender dokumentglasset, og det er indstillet til Auto eller Manuelt, beder displayet dig om en anden side, når du har trykket på Kopier.

- a Hvis du ønsker at placere et nyt dokument, skal du erstatte dokumentet med et nyt dokument og derefter trykke på knappen Fortsæt.
- b Tryk på Udskriv nu, hvis du er færdig med at kopiere.

BEMÆRK: Når du bruger DADF til at kopiere på begge sider af et dokument, kan positionen af dokumentets for- og bagside variere, hvis størrelsen i indstillingen for dokumentstørrelse og den faktiske størrelse af dokumentet ikke matcher. Hvis det er tilfældet, indstilles Originalstørrelse til samme størrelse som dokumentet.

Margin

Sådan specificeres kopiens margin:

- 1 Stryg på skærmen, indtil **Margin** vises, og tryk derefter på **Margin**.
- 2 Tryk på **-** eller **+** for at indtaste den ønskede værdi, og tryk derefter på **OK**.

Top/bund	0,2 tommer* (4 mm*) Tilgængeligt område: 0,0–2,0 tommer (0–50 mm)	Specificer værdierne i trin på 0,1 tommer (1 mm).
Ven./højre	0,2 tommer* (4 mm*) Tilgængeligt område: 0,0–2,0 tommer (0–50 mm)	Specificer værdierne i trin på 0,1 tommer (1 mm).
Midt	0 tommer* (0 mm*) Tilgængeligt område: 0,0–2,0 tommer (0–50 mm)	Specificer værdierne i trin på 0,1 tommer (1 mm).

* Betegner fabriksstandardindstillingerne.

Autoeksponering

Sådan undertrykkes baggrunden på originalen, så teksten på kopien forstærkes:

- 1 Stryg på skærmen, indtil **Autoeksponering** vises, og tryk derefter på **Autoeksponering**.
- 2 Tryk på **Til**.

Brug af Kopier af ID



BEMÆRK: Hvis funktionsaktiveringsindstillingen for **Kopier af ID** er indstillet til **Deaktiver**, bliver ID-kopieringsfunktionen deaktiveret, og menuen deaktiveres også på skærmen. Flere oplysninger findes under “Funktionskontrol”.

Du kan kopiere begge sider af et ID-kort på et enkelt ark papir i dets originale størrelse ved at trykke på **Kopier af ID** på betjeningspanelet.

Sådan laves en kopi:



- 1 Læg et ID-kort på dokumentglasset med forsiden nedad, og luk dokumentdækslet.
Se “Lav kopier fra dokumentglasset” for detaljer om ilægning af et dokument.
- 2 Tryk på knappen (**Hjem**).
- 3 Tryk på → **Kopier af ID**.
- 4 Angiv de påkrævede kopieringsindstillinger nedenfor.
 - Antal
 - Mørkere/lysere
 - Vælg bakke
 - Skarphed
 - AutoeksponeringFlere oplysninger findes under “Indstilling af kopieringsalternativer”.
- 5 Tryk på **Kopier** for at begynde at kopiere.
Efter at forsiden af ID-kortet er blevet scannet, beder displayet dig om at vende kortet.
 - a Hvis du vil scanne bagsiden af ID-kortet, skal du vende ID-kortet og trykke på **Fortsæt**.
 - b Afslut kopiering ved at trykke på **Udskriv nu**.

Ændring af Standardindstillingerne

Standardindstillingerne i kopieringsmenuens alternativer som f.eks. Vælg bakke og Mørkere/lysere kan indstilles på de indstillinger, der anvendes hyppigst. Når du kopierer et dokument, anvendes de specificerede standardindstillinger, med mindre de ændres på betjeningspanelet.

Indstillingerne i Standardindstillinger reflekteres, når du opretter en ny flise. Hvis du ændrer indstillingerne på Standardindstillinger efter oprettelse af nye fliser, påvirker det ikke indstillingerne af flisen, du oprettede tidligere. For oplysninger om oprettelse af en ny flise, se “Tilføjelse af en ny flise”.

Sådan laver du dine egne standardindstillinger:

- 1 Tryk på knappen  (Information).
- 2 Tryk på fanen Værktøjer, og tryk derefter på Standardindstillinger.
- 3 Tryk på Kopieringsstandarder.
- 4 Tryk på , indtil det ønskede menupunkt vises, og tryk derefter på menupunktet.
- 5 Tryk på den ønskede indstilling, eller indtast værdien, og tryk derefter på OK.
- 6 Gentag trin 4 og 5 efter behov.

Scanning

 **BEMÆRK:** Hvis indstillingen Funktionskontrol er Til (Kodeord) for en scanningsfunktion (Scan til e-mail, Scan til netværksmappe, Scan til computer, eller Scan til USB), skal du indtaste den 4-cifrede adgangskode for at bruge den pågældende scanningsfunktion. Hvis indstillingen for funktionskontrol for en scanningsfunktion er sat til Fra, bliver denne scanningsfunktion deaktiveret, og menuen deaktiveres også på skærmen. Flere oplysninger findes under "Funktionskontrol".

 **BEMÆRK:** De anvendte billeder i denne vejledning viser Dell™ Cloud Multifunction Printer | H815dw medmindre andet er angivet.

Oversigt over scanning

Brug Dell Cloud Multifunction Printer | H815dw og Dell Smart Multifunction Printer | S2815dn for at gøre billeder og tekst redigerbare på din computer.

Din printer kan scanne dit dokument på flere forskellig måder. Der er to hovedscanningstyper. Den ene betjenes fra printeren uden brug af scannerdriver, og den anden betjenes fra computeren med brug af en software og scannerdriveren. Se de tilgængelige funktioner nedenfor som hjælp til at finde den information, du har brug for.

- Scanning - med scannerdriver
- Scanning - uden scannerdriver

Tip til Nem netværksscanning

- Brug funktionen **Scan til Web Services on Devices (WSD)**, hvis du ikke kender opsætningen for netværksscanning. Funktionen **Scan til Web Services on Devices (WSD)** kræver ikke den komplicerede opsætning for netværkets delte mappe.
- Før funktionen **Scan til netværksmappe** bruges, skal netværksforbindelsens oplysninger konfigureres med **Adressebogseditoren**, hvis du ikke ved, hvordan indstillingen udføres med **Dell Printer Configuration Web Tool**. **Adressebogseditor** hjælper med at registrere detaljerne om scanningsdestinationen for printeren.

Scanning - med scannerdriver

- Scanning til en grafisk software som f.eks. Adobe® Photoshop® ved hjælp af en TWAIN-driver (Understøtter USB- og netværksforbindelser for både Microsoft® Windows® og Apple Macintosh ved brug af en grafik software)
Se "Scanning med brug af TWAIN-driver".
- Scan til et Microsoft' standardprogram som f.eks. Windows® Photo Gallery og Microsoft® Paint med en Windows Image Acquisition-driver (WIA)
(Understøtter kun USB- og netværksforbindelser (inklusive WSD*) på Windows®)
* Web Services on Devices
Se "Scanning ved brug af Windows Image Acquisition (WIA)-driver".
- Scanning og sending det scannede dokument til computer forbundet via USB-kabel (Understøtter USB-forbindelse til både Microsoft® Windows® og Apple Macintosh)
Ved brug af funktionen Scan til computer på betjeningspanelet på printeren gemmes det scannede billede på den placering på din computer, som du angiver.
Se "Scanning til en computer med en USB-forbindelse".

Scanning - uden scannerdriver

- Scanning og lagre det scannede dokument i en USB-hukommelse
Se “Scanning til en USB-hukommelse”.
- Scanning og sending det scannede dokument med e-mail
Se “Afsendelse af en e-mail med det scannede billede”.
- Scanning og sending det scannede dokument til computer eller server, der er tilsluttet til netværk
Se “Scanning til en PC eller server via SMB/FTP”.
- Scanning og sending indscannede dokumenter til en computer med forbindelse til et netværk ved brug af Web Services on Devices (WSD)
Se “Scanning til en computer forbundet med Web Services on Devices (WSD)”.

Opløsningsindstillingen, der skal bruges, når du scanner et element, afhænger af typen af elementet, og af hvordan du har tænkt dig at bruge billedet eller dokumentet bagefter på din computer. Brug disse anbefalinger for at opnå de bedste resultater.

Type	Opløsning
Dokumenter	300 dpi sort/hvid eller 200 dpi gråskala eller farve
Dokumenter i ringe kvalitet, eller som indeholder tekst, der er skrevet med småt	400 dpi sort/hvid eller 300 dpi gråskala
Fotografier og billeder	100–200 dpi farve eller 200 dpi gråskala
Billeder til en inkjet-printer	150–300 dpi
Billeder til en printer med høj opløsning	300–600 dpi

Scanning over disse anbefalede opløsninger kan overskride dit programs kapacitet. Hvis du har brug for en opløsning, der er højere end anbefalingerne i skemaet ovenfor, skal du reducere størrelsen på billedet ved en forud visning (eller forud scanning) og beskære det, inden det scannes.

Scanning til en computer med en USB-forbindelse

 **BEMÆRK:** Du skal tilslutte din computer via USB for at vælge denne funktion. Netværksforbindelse er ikke understøttet.



 **BEMÆRK:** Denne funktion understøttes af både Microsoft® Windows® og OS X.

- 1 Læg dokumenterne/dokumentet med tekstsiden opad og øverste kant indad mod DADF'en.

ELLER

Læg et enkelt dokument med tekstsiden nedad på glaspladen, og luk dokumentlåget.

Se “Ilægning af et originaldokument” for detaljer om ilægning af et dokument.

- 2 Tryk på knappen  (Hjem).
- 3 Tryk på  → Scan til computer.
- 4 Tryk på Computer (via USB).
- 5 Angiv scanningsindstillinger som f.eks. Outputfarve, Opløsning, Filformat, 2-sidet scanning, Mørkere/lysere, Kontrast, Skarphed, Autoeksponering, Originalformat, Margin og Filnavngivning. Flere oplysninger findes under “Scanningsindstillinger”.
- 6 Tryk på Scan for at begynde at scanne dokumentet.

Ændring af placering for lagring af scannede data

I Microsoft® Windows® skal du bruge Dell Printer Hub til Dell Cloud Multifunction Printer | H815dw eller Dell Printer Management Tool til Dell Smart Multifunction Printer | S2815dn for at ændre output-destinationen for de dannede billedfiler og vælge, om billedfilerne skal åbnes med brug af det relaterede program. Klik på knappen **Start** → **Alle programmer** → **Dell Printere** → **Dell Printer Hub** eller **Dell Printer Management Tool**. Du kan finde flere oplysninger i [FAQ](#) til Dell Printer Hub eller Dell Printer Management Tool.

Brug **ScanButton Manager** på OS X. Klik på **Find** → **Applikationer** → **Dell** → **Dell Cloud Multifunction Printer - H815dw** eller **Dell Smart Multifunction Printer - S2815dn**, og dobbeltklik derefter på **ScanButton Manager**.

Scanning til en computer forbundet med Web Services on Devices (WSD)

Når printeren er sluttet til en computer via netværket ved hjælp af Web Services on Devices (WSD), kan du scanne og sende scannede billeder til computeren.



BEMÆRK: Du skal oprette forbindelse med Web Services on Devices (WSD).



BEMÆRK: Web Services on Devices (WSD) understøttes kun af Windows Vista®, Windows® 7, Windows® 8, Windows® 8.1 og Windows® 10. Sørg for, at scannerdriveren er installeret på computeren. Se "Opsætning af printeren ved brug af Dell Printer Easy Install (kun Windows®)" for at få flere oplysninger.

Forberedelser til scanning med Web Services on Devices (WSD)

Opsæt printeren og computeren til forbindelsen ved brug af Web Services on Devices (WSD).

Kontrol af printerindstillinger

Sørg for, at Web Services on Devices (WSD) er aktiveret fra betjeningspanelet på printeren eller på **Dell Printer Configuration Web Tool**. Se "Port-indstillinger" eller "Protokol" for detaljer.

Opsætning af computeren



BEMÆRK: Med Windows® 8, Windows® 8.1, og Windows® 10 vil computeren automatisk tilslutte printeren ved hjælp af Web Services on Devices (WSD). Der er ingen grund til at installere printeren manuelt.

For Windows® 7:

- 1 Klik på **Start** → **Computer** → **Netværk**
- 2 Find den printer, du vil bruge, højreklik på ikonet for printeren, og klik derefter på **Installer**. Printeren tilsluttes ved hjælp af Web Services on Devices (WSD).
- 3 Højreklik på ikonet for printeren, og klik derefter på **Scanningsprofiler**. Angiv de forskellige indstillinger for profilen, herunder den **Kilde**, hvor dokumenterne ilægges.

For Windows Vista®:

- 1 Klik på **Start** → **Netværk**
- 2 Højreklik på ikonet for printeren, og klik derefter på **Installer**.
- 3 Klik på **Fortsæt**. Printeren tilsluttes ved hjælp af Web Services on Devices (WSD).

Scanning og afsendelse af billeder til computeren ved hjælp af Web Services on Devices (WSD)

- 1 Ilæg dokument(erne) vendende opad med den øverste kant først i DADF.

ELLER

Læg et enkelt dokument med tekstsiden nedad på glaspladen, og luk dokumentlåget.

Se “Ilægning af et originaldokument” for detaljer om ilægning af et dokument.

- 2 Tryk på knappen  (Hjem).
- 3 Tryk på  → Scan til computer.

 **BEMÆRK:** Du kan angive i scanningsprofilen, om der skal scannes fra DADF eller fra dokumentglasset. Sørg for at angive scanningsprofilen på samme måde, hvis du ønsker at scanne dokumentet fra DADF.

- 4 Vælg en computer.

Stryg på skærmen, indtil den computer, du vil sende scanningsopgaven til, vises, og vælg derefter den ønskede computer.

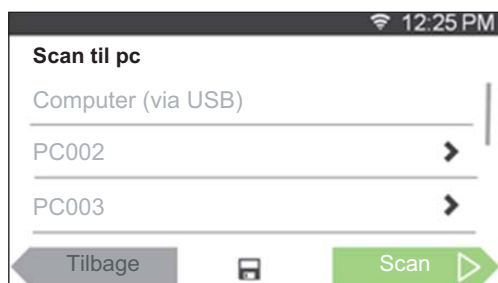

- 5 Angiv scanningstypen. Flere oplysninger findes under “Scan til computer”.

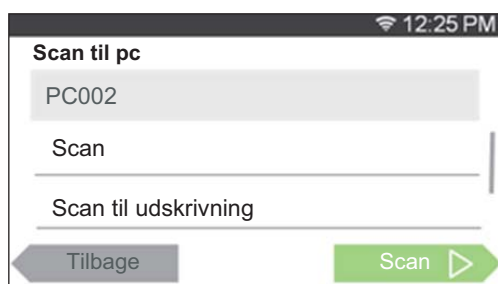

- 6 Tryk på Scan for at begynde at sende den scannede fil.

Scanning fra en computer ved hjælp af Web Services on Devices (WSD)

Hvis printeren er sluttet til en computer via netværk ved hjælp af Web Services on Devices (WSD), kan du scanne dokumenter fra computeren.

 **BEMÆRK:** For at scanne fra computeren ved hjælp af Web Services on Devices (WSD) skal forbindelsen indstilles ved hjælp af Web Services on Devices (WSD).

 **BEMÆRK:** Web Services on Devices (WSD) understøttes kun af Windows Vista[®], Windows[®] 7, Windows[®] 8, Windows[®] 8.1 og Windows[®] 10.

Forberedelse til scanning fra computeren

Der skal udføres de samme forberedelser som ved scanning til en computer forbundet med Web Services on Devices (WSD). Se “Forberedelser til scanning med Web Services on Devices (WSD)”.

Scanning fra computeren

Den følgende procedure bruger Windows® 7 som eksempel.

- 1 Læg dokumenterne/dokumentet med tekstsiden opad og øverste kant indad mod DADF'en.
ELLER
Læg et enkelt dokument med tekstsiden nedad på glaspladen, og luk dokumentlåget.
Se “Ilægning af et originaldokument” for detaljer om ilægning af et dokument.
- 2 Klik på **Start** → **Enheder og printere** på computeren.
- 3 Højreklik på printerikonet for Dell MFP H815dw eller Dell MFP S2815dn, og vælg derefter **Start scanning**.

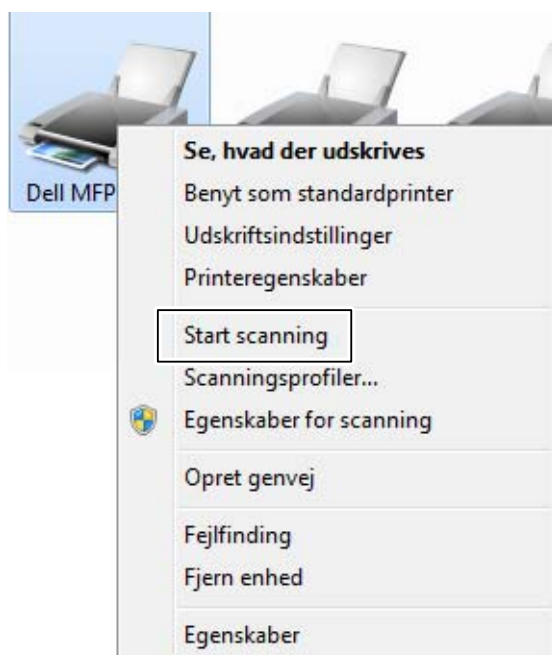

- 4 Angiv de nødvendige indstillinger for scanning, og klik derefter på **Scan**.

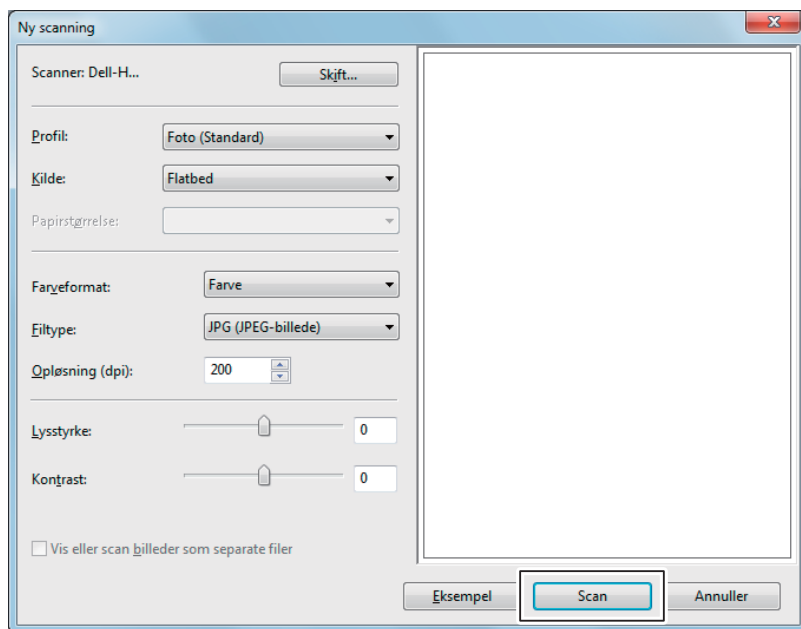

- BEMÆRK:** Hvis du bruger Windows Vista®, skal du bruge et tegneprogram såsom Microsoft® Photo Gallery, vælge den forbundne printer vha. Web Services on Devices (WSD) og starte scanning.
- BEMÆRK:** For åbne **Enheder og printere** på Windows® 8, Windows® 8.1, Windows Server® 2012 eller Windows Server® 2012 R2 højreklikkes på nederste venstre hjørne på skærmen på skrivebordet, og derefter klikkes på **Kontrolpanel** → **Hardware og lyd** (**Hardware** for Windows Server® 2012/Windows Server® 2012 R2) → **Enheder og printere**.
- BEMÆRK:** Højreklik på knappen Start, klik på **Kontrolpanel** →, klik på **Hardware og lyd** → og klik så på **Enheder og printere** for at åbne **Enheder og printere** i Windows® 10.

Scanning med brug af TWAIN-driver

Printeren understøtter TWAIN-driveren til scanning af billeder, der understøtter Microsoft® Windows Server® 2003, Windows Vista®, Windows Server® 2008, Windows Server® 2008 R2, Windows® 7, Windows® 8, Windows® 8.1, Windows Server® 2012, Windows Server® 2012 R2, Windows® 10, Apple Mac OS X 10.5, Mac OS X 10.6, Mac OS X 10.7, OS X 10.8, OS X 10.9, OS X 10.10 og virker med forskellige scannermodeller.

- 1 Læg dokumenterne/dokumentet med tekstsiden opad og øverste kant indad mod DADF'en.
ELLER
Læg et enkelt dokument med tekstsiden nedad på glaspladen, og luk dokumentlåget.
Se "Ilægning af et originaldokument" for detaljer om ilægning af et dokument.
- 2 Start grafiksoftwaren, som understøtter TWAIN som f.eks. Adobe® Photoshop®.
- 3 Vælg scanneren i TWAIN-menuen i grafiksoftwaren, angiv de nødvendige indstillinger og starter derefter scanning i vinduet som vist nedenfor.
Du kan finde oplysninger om brug af grafiksoftwaren i vejledningerne til softwaren.

For Microsoft® Windows®:

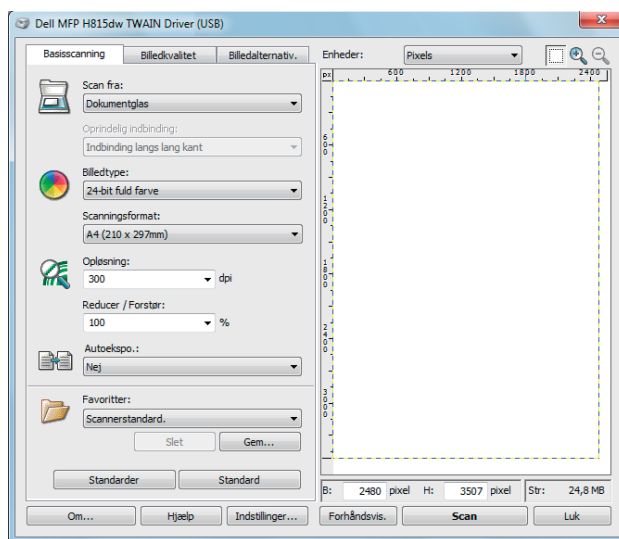

For Apple Macintosh:

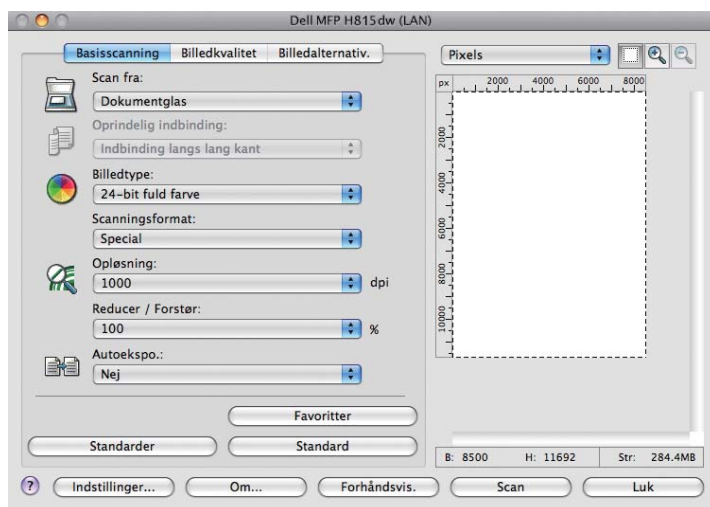

BEMÆRK: Skærbilledet kan variere afhængigt af softwaren eller operativsystemet.

Scanning ved brug af Windows Image Acquisition (WIA)-driver

Din printer understøtter også Windows Image Acquisition (WIA)-driveren til scanning af billeder. Windows Image Acquisition (WIA) er en af standardkomponenterne indbygget i nyere Microsoft® Windows® styresystemer og fungerer med digitale kameraer og scannere. I modsætning til TWAIN-driveren kan du med Windows Image Acquisition (WIA)-driveren nemt scanne og manipulere billeder uden brug af yderligere software.

BEMÆRK: Windows Image Acquisition (WIA)-driver understøttes kun af Windows®.

Sådan scannes et billede fra en tegnesoftware:

- 1 Læg dokumenterne/dokumentet med tekstsiden opad og øverste kant indad mod DADF'en.
ELLER

Læg et enkelt dokument med tekstsiden nedad på glaspladen, og luk dokumentlåget.

Se "Ilægning af et originaldokument" for detaljer om ilægning af et dokument.

- 2 Start et tegneprogram såsom Microsoft® Paint for Windows®.

 **BEMÆRK:** Når du bruger Windows Vista® eller Windows Server® 2008, skal du bruge Windows® Photo Gallery i stedet for Microsoft® Paint.

 **BEMÆRK:** Når du bruger programmer, der anvender Windows Image Acquisition (WIA) 2.0, som f.eks. Windows® Fax og Scan i Windows Vista®, Windows® 7, Windows® 8, Windows® 8.1 og Windows® 10, kan funktionen **Fæder (scan begge sider)** vælges for dupleksscanning (tosidet scanning).

- 3 Klik på knappen **Overfør → Fra scanner eller kamera** (Fil → **Importér fra scanner eller kamera** for Windows® Vista eller Windows Server® 2008).

Følgende billeder viser Dell Cloud Multifunction Printer | H815dw som et eksempel.

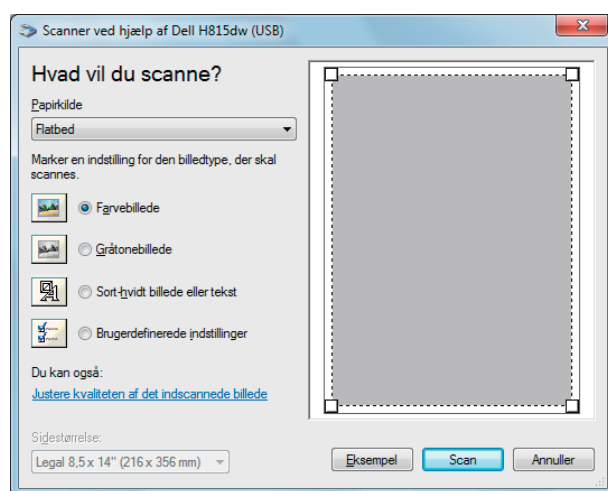

 **BEMÆRK:** Skærbilledet kan variere afhængigt af operativsystemet.

- 4 Vælg den billedtype, du ønsker at scanne, og klik på **Justere kvaliteten af det indscannede billede** for at åbne dialogboksen **Avancerede egenskaber**.
- 5 Vælg de ønskede egenskaber inklusive lysstyrke og kontrast, og klik derefter på **OK**.
- 6 Klik på **Scan** for at starte scanningsprocessen.
- 7 Klik på **Filer → Gem** for at lagre dit scannede dokument på det ønskede sted på din computer.

Sådan scannes et billede fra kontrolpanelet:

 **BEMÆRK:** Denne funktion understøttes kun af Microsoft® Window Server® 2003.

- 1 Læg dokumenterne/dokumentet med tekstsiden opad og øverste kant indad mod DADF'en.
ELLER

Læg et enkelt dokument med tekstsiden nedad på glaspladen, og luk dokumentlåget.

Se "Ilægning af et originaldokument" for detaljer om ilægning af et dokument.

- 2 Klik på **Start → Kontrolpanel → Printere og anden hardware → Scannere og kameraer**.
- 3 Dobbeltklik på scanner-ikonet. Guiden **Scanner og Kamera** starter op.
- 4 Klik på **Næste** for at vise siden **Vælg scanningsindstillinger**.

 **BEMÆRK:** Skærbilledet kan variere afhængigt af operativsystemet.

- 5 Vælg den ønskede billedtype, papirkilde og papirstørrelse, og klik på **Næste**.
- 6 Indtast et billednavn, vælg et filformat, og angiv det ønskede sted, hvor det scannede dokument skal lagres.
- 7 Klik på **Næste** for at starte scanningen.
- 8 Følg instruktionerne på skærmen for at redigere billedet, efter at det er kopieret til din computer.

Scanning med Wi-Fi Direct

BEMÆRK: Wi-Fi Direct-funktionen er kun til rådighed på Dell Cloud Multifunction Printer | H815dw.

Dette afsnit indeholder oplysninger om scanning med Wi-Fi Direct. Wi-Fi Direct gør det muligt at tilslutte Wi-Fi-mobilenheder som f.eks. computere, smartphones og tablets direkte til printeren via et Wi-Fi-netværk. Med Wi-Fi Direct kan du scanne dokumenter eller fotos fra dine Wi-Fi-mobilenheder direkte uden et trådløst adgangspunkt.

BEMÆRK: Wi-Fi Direct er tilgængelig, selvom printeren er forbundet til det trådløse netværk.

BEMÆRK: Der kan maksimalt tilsluttes 3 enhed via Wi-Fi Direct-netværk.

BEMÆRK: Det er ikke muligt at slutte mobilenheden til internettet via printerens Wi-Fi Direct-netværk.

BEMÆRK: Afhængigt af den mobile enhed, kan den kanal der anvendes til at forbinde enheden til printeren via Wi-Fi Direct afvige fra den kanal, der anvendes af printeren til at oprette forbindelse til et netværk via trådløs tilstand. I dette tilfælde fungerer samtidig tilslutning med Wi-Fi Direct og Wi-Fi-infrastruktur-indstilling muligvis ikke korrekt.

BEMÆRK: Printeren tilsluttet med Wi-Fi Direct understøtter følgende protokoller; LPD, Port9100, Web Services on Devices (WSD), Bonjour (mDNS), SNMPv1/v2c, Dell Printer Configuration Web Tool, TWAIN, WIA, ICA.

Scanning via Wi-Fi Direct

Fremgangsmåden for scanning varierer afhængigt af mobilenheden og det program, du bruger. Se den vejledning, der fulgte med mobilenheden eller programmet.

Scanning til en PC eller server via SMB/FTP

BEMÆRK: Denne funktion kræver ikke en netværksscannerdriver.

Oversigt

Med funktionen Mappen Scan til netværk kan du sende de scannede dokumenter til en computer eller FTP-server.

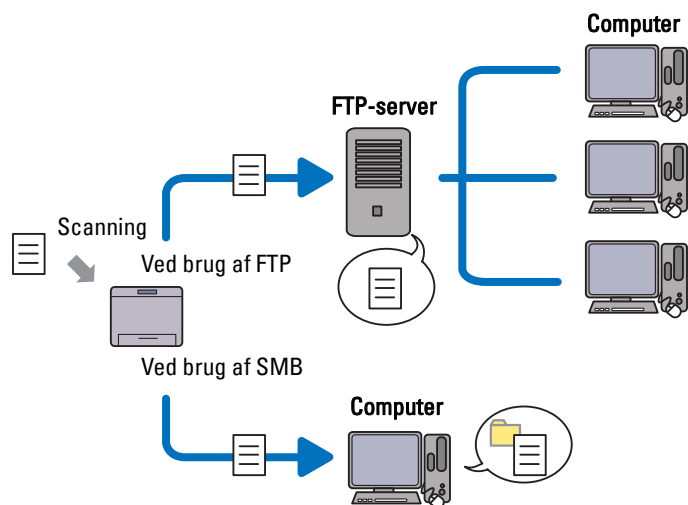

Påkrævet operativsystem:

For FTP:

 **BEMÆRK:** Der henvises til vejledningen, der fulgte med softwaren, for oplysninger om, hvordan FTP-tjenesten skal konfigureres.

 **BEMÆRK:** Kun Microsoft® Windows Server® 2003, Windows Vista® og Mac OS X 10.5 understøtter IPv4.

- Microsoft® Windows Server® 2003 Service Pack 1
FTP service of Microsoft® Internet Information Services 6.0
- Microsoft® Windows Vista®
Microsoft® Windows Server® 2008
FTP service for Microsoft® Internet Information Services 7.0
- Microsoft® Windows® 7
Microsoft® Windows Server® 2008 R2
FTP service for Microsoft® Internet Information Services 7.5
- Microsoft® Windows® 8
Microsoft® Windows Server® 2012
FTP service for Microsoft® Internet Information Services 8.0
- Microsoft® Windows® 8.1
Microsoft® Windows Server® 2012 R2
FTP service for Microsoft® Internet Information Services 8.5
- Microsoft® Windows® 10
FTP service for Microsoft® Internet Information Services 10
- Mac OS X 10.5/Mac OS X 10.6/Mac OS X 10.7/OS X 10.8/OS X 10.9/OS X 10.10
FTP service for Mac OS X

For SMB:

 **BEMÆRK:** Kun Microsoft® Windows Server® 2003, Mac OS X 10.5 og Mac OS X 10.6 understøtter IPv4.

- Microsoft® Windows Server® 2003
- Microsoft® Windows Vista®
- Microsoft® Windows Server® 2008
- Microsoft® Windows Server® 2008 R2
- Microsoft® Windows® 7
- Microsoft® Windows® 8
- Microsoft® Windows® 8.1
- Microsoft® Windows Server® 2012
- Microsoft® Windows Server® 2012 R2
- Microsoft® Windows® 10
- Mac OS X 10.5/Mac OS X 10.6/OS X 10.9/OS X 10.10

Fremgangsmåder

Følg fremgangsmåderne nedenfor for at fuldføre opsætningen for funktionen Mappen Scan til netværk.

For FTP:

- 1 “Tilføjelse af en scanningsdestination til Printerens adressebog”
- 2 “Sending af den scannede fil til netværksmappen”

For SMB:

 **BEMÆRK:** Opsætningen for Mappen Scan til netværk via SMB kan nemt konfigureres med det medfølgende program “Adressebogseditor”. Se “Tilføjelse af en scanningsdestination til Printerens adressebog” for detaljer om Adressebogseditor.

 **BEMÆRK:** Mappen Scan til netværk kan også udføres med funktionen Web Services on Devices (WSD). Se “Scanning til en computer forbundet med Web Services on Devices (WSD)” og “Scanning fra en computer ved hjælp af Web Services on Devices (WSD)” for detaljer om scanning ved hjælp af funktionen Web Services on Devices (WSD).

- 1 “Indstilling af et loginnavn og et kodeord (kun SMB)”
- 2 “Opret en delt mappe (kun SMB)”
- 3 “Tilføjelse af en scanningsdestination til Printerens adressebog”
- 4 “Sending af den scannede fil til netværksmappen”

Indstilling af et loginnavn og et kodeord (kun SMB)

Funktionen Mappen Scan til netværk kræver en brugerloginkonto med et gyldigt ikke-tomt kodeord for brugergodkendelse. Bekræft et loginbrugernavn og -kodeord.

For Microsoft® Windows®:



Hvis du ikke bruger et kodeord til dit brugerlogin, skal du oprette et kodeord til din brugerloginkonto ved brug af følgende fremgangsmåde.

For Windows Vista® og Windows® 7:

- 1 Klik på Start → Kontrolpanel.
- 2 Klik på Brugerkonti og familiesikkerhed.
- 3 Klik på Brugerkonti.
- 4 Klik på Opret et kodeord til din konto, og fjern et kodeord til din brugerloginkonto.

For Windows Server® 2008:

- 1 Klik på Start → Kontrolpanel.
- 2 Dobbeltklik på Brugerkonti.
- 3 Klik på Opret et kodeord til din konto, og fjør et kodeord til din brugerloginkonto.

For Windows Server® 2008 R2:

- 1 Klik på Start → Kontrolpanel.
- 2 Vælg Brugerkonti.
- 3 Klik på Brugerkonti.
- 4 Klik på Opret et kodeord til din konto, og fjør et kodeord til din brugerloginkonto.

For Windows® 8 og Windows Server® 2012:

- 1 Peg på det øverste eller nederste højre hjørne af skærmen, og klik derefter på **Indstillinger**.
- 2 Klik på Skift pc-indstillinger.
- 3 Klik på Brugere.
- 4 Klik på Opret et kodeord og tilføj et kodeord for din brugerloginkonto.

For Windows® 8.1 og Windows Server® 2012 R2:

- 1 Peg på det øverste eller nederste højre hjørne af skærmen, og klik derefter på **Indstillinger**.
- 2 Klik på Skift pc-indstillinger.
- 3 Klik på Konti.
- 4 Klik på Indstillinger for logon.
- 5 Klik på Tilføj under Adgangskode, og tilføj et kodeord for din brugerloginkonto.

For Windows® 10:

- 1 Højreklik på knappen Start, og klik derefter på **Indstillinger**.
- 2 Klik på Konti.
- 3 Klik på Indstillinger for logon.
- 4 Klik på Tilføj under Adgangskode, og tilføj et kodeord for din brugerloginkonto.

For Mac OS X 10.5 og Mac OS X 10.6:

- 1 Klik på Systemindstillinger → Konti.
- 2 Vælg Skift kodeord.
- 3 Indtast et kodeord for din brugerloginkonto i **Nyt kodeord**.
- 4 Indtast kodeordet igen i **Bekræft**.

For OS X 10.9 og OS X 10.10:

- 1 Klik på Systemindstillinger → Brugere & grupper.
- 2 Vælg Skift kodeord.
- 3 Indtast et kodeord for din brugerloginkonto i **Nyt kodeord**.
- 4 Indtast kodeordet igen i **Bekræft**.

Opret en delt mappe (kun SMB)

Opret en delt mappe for at lagre det scannede dokument fra din printer.

For Windows Vista[®], Windows Server[®] 2008, Windows Server[®] 2008 R2, Windows[®] 7, Windows[®] 8, Windows[®] 8.1, Windows Server[®] 2012, Windows Server[®] 2012 R2 og Windows[®] 10:

- 1 Opret en mappe i det ønskede bibliotek på din computer (eksempel på mappenavn MyShare).
- 2 Højreklik på mappen, og vælg derefter **Egenskaber**.
Dialogboksen **Egenskaber** vises.
- 3 Klik på fanen **Deling**, og vælg derefter **Avanceret deling**.

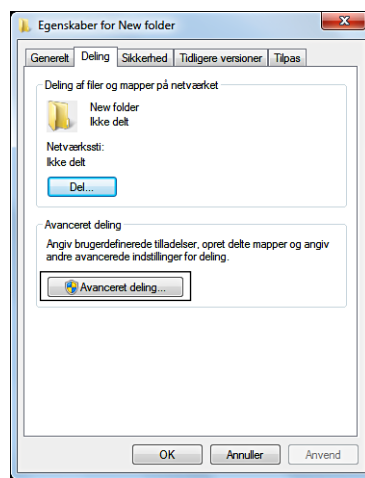

- 4 Vælg afkrydsningsboksen **Del denne mappe**.
- 5 Indtast navnet på en delt mappe i feltet **Fællesnavn**.

 **BEMÆRK:** Skriv dette fællesnavn ned, da du skal bruge det i næste indstillingsprocedure.

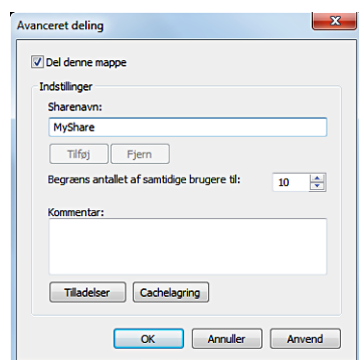

- 6 Klik på **Tilladelse** for at oprette en skrivetilladelse for denne mappe.
- 7 Klik på **Tilføj**.

- 8 Søg efter brugerloginnavn ved at klikke på **Avanceret**, eller indtast brugerloginnavn i feltet **Skriv objektnavnet, der skal vælges**, og klik på **Kontrollér navne** for at bekræfte (eksempel på brugerloginnavn, MySelf).

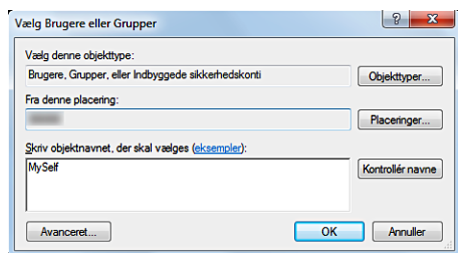

- 9 Klik på **OK**.
- 10 Klik på brugerloginnavnet, som du lige har indtastet. Vælg afkrydsningsboksen **Fuld kontrol**. Det vil give dig tilladelse til at sende dokumentet til denne mappe.

 **BEMÆRK:** Brug ikke **Alle** som brugerloginnavn.

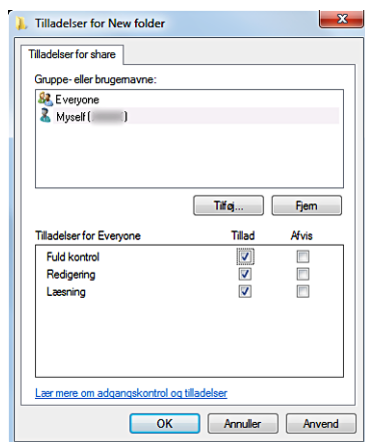

- 11 Klik på **OK**.

 **BEMÆRK:** Sådan tilføjes undermapper, oprettes nye mapper i den delte mappe, du har oprettet.

For eksempel:

Mappenavn: Delemappe, 2. niveau Undermappenavn: MineBilleder, 3. niveau Undermappenavn: John
Du skulle nu kunne se MyShare\MyPic\John i dit bibliotek.

For Mac OS X 10.5, Mac OS X 10.6, OS X 10.9 og OS X 10.10:

- 1 Opret en mappe i det ønskede bibliotek på din computer (eksempel på mappenavn MyShare).
- 2 Vælg den oprettede mappe, og vælg derefter **Hent information** fra menuen **Filer**.
- 3 Vælg afkrydsningsboksen **Delt mappe**.
- 4 Åbn **Systemindstillinger**, og klik derefter på **Deling**.
- 5 Vælg afkrydsningsboksen **Fildeling**, og klik derefter på **Indstillinger**.
- 6 Vælg afkrydsningsboksene **Del filer og mapper ved brug af SMB** og **kontonavn**.
- 7 Klik på **Udført**.

Tilføjelse af en scanningsdestination til Printerens adressebog

Du kan registrere forbindelsesdetaljer for SMB og FTP-server i adressebogen ved brug af **Dell Printer Configuration Web Tool** eller **Adressebogseditor**.

Før du begynder på opsætning af destination, skal du være sikker på, at du har de IP-adresser, du får brug for f.eks. for printer og computer.

Bekræft printerens IP-adresseindstillinger

Hvis du vil opsætte serveradressebogen via netværket, skal du først finde printerens IP-adresse. Se “Verificering af IP-indstillingerne” for at få oplysninger om printerens IP-adresse.

Find din computers IP-adresseindstilling

IP-adressen for din computer findes på følgende måde.

- 1 For Windows Vista®/Windows® 7:
Klik på **Start** → **Alle programmer** → **Tilbehør** → **Kør**.
For Windows Server® 2003/Windows Server® 2008/Windows Server® 2008 R2:
Klik på **Start** → **Kør**.
For Windows® 8/Windows® 8.1/Windows Server® 2012/Windows Server® 2012 R2:
Peg på det øverste eller nederste højre hjørne af skærmen, og klik derefter på **Søg** → Indtast **Kør** i søgeboksen, klik på **Apps** (kun for Windows® 8 og Windows Server® 2012), og klik derefter på **Kør**.
For Windows® 10:
Højreklik på knappen **Start**, og klik derefter på **Kør**.
- 2 Indtast `cmd` i tekstfeltet, og klik på **OK**. Et vindue med kommandomeddelelse åbnes.
- 3 Indtast `ipconfig`, og tryk på **Enter**.
- 4 Noter IP-adressen `xxx.xxx.xxx.xxx`.

Ved brug af Dell Printer Configuration Web Tool

- 1 Åbn en webbrowser.
- 2 Indtast printerens IP-adresse i adresselinjen, og tryk på tasten `<Enter>`.
Printerens webside vises.



BEMÆRK: Se “Verificering af IP-indstillingerne” for at få flere detaljer om, hvordan du tjekker printerens IP-adresse.

- Klik på **Adressebog**. Hvis der vises en dialogboks for sikkerhedslogin, skal du indtaste det korrekte **Brugernavn** og det korrekte **Kodeord**.

 **BEMÆRK:** Standardbrugernavnet er "admin", og standardkodeordet efterlades blank (NULL).

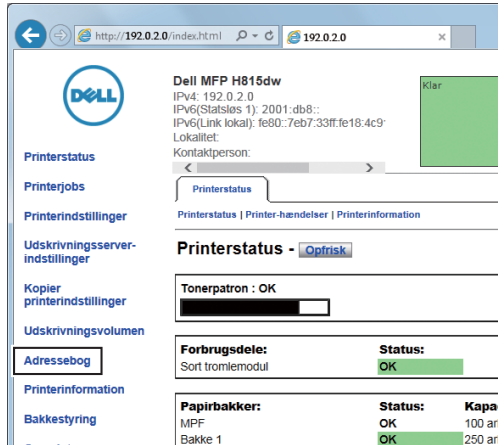

The screenshot shows the Dell MFP H815dw web interface. The browser address bar displays "http://192.0.2.0/index.html". The page title is "Dell MFP H815dw". The status is "Klar". The printer status is "OK". The navigation menu on the left includes "Adressebog", "Printerinformation", and "Bakkestyring". The main content area shows "Printerstatus" with a "Opfrisk" button. Below this, there are sections for "Tonerpatron : OK", "Forbrugsdele:" (Sort tromlemodul, Status: OK), and "Papirbakker:" (MPF, Status: OK, Kapac: 100 ark; Bakke 1, Status: OK, Kapac: 250 ark).

- Klik på fanen **Serveradresse**, og klik derefter på **Tilvirk** for et ID.

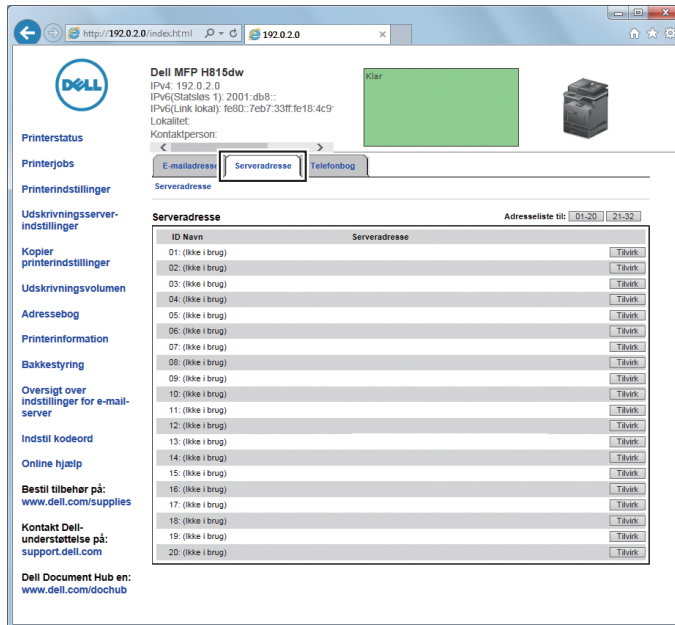

The screenshot shows the Dell MFP H815dw web interface with the "Serveradresse" tab selected. The browser address bar displays "http://192.0.2.0/index.html". The page title is "Dell MFP H815dw". The status is "Klar". The printer status is "OK". The navigation menu on the left includes "Serveradresse", "Printerinformation", and "Bakkestyring". The main content area shows "Serveradresse" with a "Tilvirk" button. Below this, there is a table with 20 rows, each containing an ID, a name, and a "Tilvirk" button. The table is titled "Serveradresse" and has a sub-header "Serveradresse". The rows are numbered 01 to 20, and each row contains the text "(ikke i brug)".

ID	Navn	Serveradresse	Tilvirk
01	(ikke i brug)		Tilvirk
02	(ikke i brug)		Tilvirk
03	(ikke i brug)		Tilvirk
04	(ikke i brug)		Tilvirk
05	(ikke i brug)		Tilvirk
06	(ikke i brug)		Tilvirk
07	(ikke i brug)		Tilvirk
08	(ikke i brug)		Tilvirk
09	(ikke i brug)		Tilvirk
10	(ikke i brug)		Tilvirk
11	(ikke i brug)		Tilvirk
12	(ikke i brug)		Tilvirk
13	(ikke i brug)		Tilvirk
14	(ikke i brug)		Tilvirk
15	(ikke i brug)		Tilvirk
16	(ikke i brug)		Tilvirk
17	(ikke i brug)		Tilvirk
18	(ikke i brug)		Tilvirk
19	(ikke i brug)		Tilvirk
20	(ikke i brug)		Tilvirk

Siden Serveradresse vises.

Serveradresse	
ID	01 (Ny Registrering)
1 Navn	<input type="text"/> e.g. PeterShare, Shared Folder
2 Servertype	<input checked="" type="radio"/> FTP <input type="radio"/> SMB FTP(ftp://Server Address/Server Path) SMB(\\Server Address/Share Name/Server Path)
3 Serveradresse	<input type="text"/> e.g. myPC, XXX.XXX.XXX.XXX
4 Fællesnavn	<input type="text"/> e.g. SMB(Share, Sharedfolder)
5 Serversti	<input type="text"/> e.g. FTP(pub, pub/share), SMB(finance, finance/Peter, finance/Peter/Sales)
6 Serverportnummer	<input type="text"/> FTP (21, 5000 - 65535) , SMB (139, 445, 5000 - 65535)
7 Loginnavn	<input type="text"/> e.g. FTP(anonymous, Peter), SMB(Peter, Domain/Peter)
8 Loginkodeord	<input type="password"/> ****
9 Indtast kodeord igen	<input type="password"/> ****

For at udfylde felterne skal du indtaste informationerne på følgende måde:

(1) Navn	Indtast et kaldenavn, som du vil få vist i Serveradressebogen.
(2) Servertype	Vælg FTP , hvis du lagrer dokumentet på en FTP-server. Vælg SMB , hvis du lagrer dokumenter i en delt mappe på din computer.
(3) Serveradresse	Indtast et FTP-servernavn, som du har delt, eller et servernavn eller IP-adresse for din computer. <ul style="list-style-type: none"> • For FTP: Servernavn: myhost.eksempel.com (myhost: værtsnavn, eksempel.com: domænenavn) IP-adresse: 192.0.2.1 • For SMB: Servernavn: myhost IP-adresse: 192.0.2.1
(4) Fællesnavn	Indtast navnet på delemappen på modtagercomputeren. Kun for SMB. <ul style="list-style-type: none"> • For SMB: f.eks. dele, delemappe
(5) Serversti	Indtast en undermappesti, hvor du ønsker det scannede dokument skal opbevares. Sørg for, at undermappestien allerede er oprettet i den delte mappe eller på FTP-serveren. <ul style="list-style-type: none"> • For FTP: f.eks. pub, pub/dele • For SMB: f.eks. økonomi, økonomi\Peter , økonomi\Peter\salg
(6) Serverportnummer	Indtast serverportnummeret. Hvis du er usikker, kan du indtaste standardværdien 21 for FTP eller 139 for SMB. Tilgængelige porte er: FTP: 21, 5000 - 65535 SMB: 139, 445, 5000 - 65535
(7) Loginnavn	Indtast brugerkontonavnet for at tillade adgang til en delt mappe på din computer eller til en FTP-server. <ul style="list-style-type: none"> • For FTP: Kontakt systemadministratoren. • For SMB: Windows[®]-loginnavnet, som du har angivet i procedure 1.
(8) Loginkodeord	Indtast kodeordet, der svarer til loginnavnet ovenfor. <ul style="list-style-type: none"> • For FTP: Kontakt systemadministratoren. • For SMB: Tomme kodeord er ikke gyldige i netværksfunktionen (Computer). Sørg for at have et gyldigt kodeord til brugerens loginkonto. (Se "Indstilling af et loginnavn og et kodeord (kun SMB)" for detaljer om, hvordan du føjer et kodeord til din brugers loginkonto.)

(9) Skriv kodeord Indtast kodeordet igen.

Brug af Adressebogseditor

- 1 Klik på Start → Alle programmer → Dell Printers → Dell Printer Hub eller Dell Printer Management Tool.
For Windows® 10: Klik på knappen Start → Dell Printer Hub eller Dell Printer Management Tool.
- 2 For Dell Printer Hub skal du vælge printeren under Mine Printere på startskærmen.
For Dell Printer Management Tool skal du vælge den printer, der vises som standard, eller en anden printer på rullelisten i startskærmens øverste højre hjørne.
- 3 Klik på genvejen til Adressebogseditor på venstre side af skærmen.
- 4 Klik på Værktøj → Ny (enhedsadressebog) → Server.

For Microsoft® Windows®:

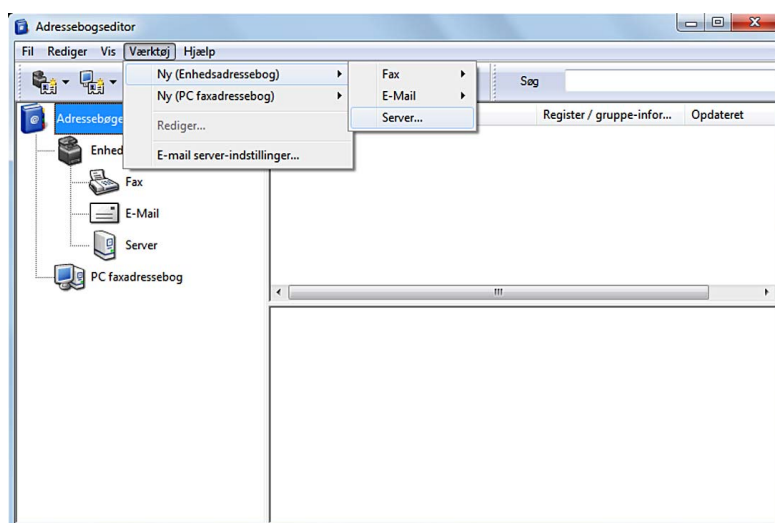

For Apple Macintosh:

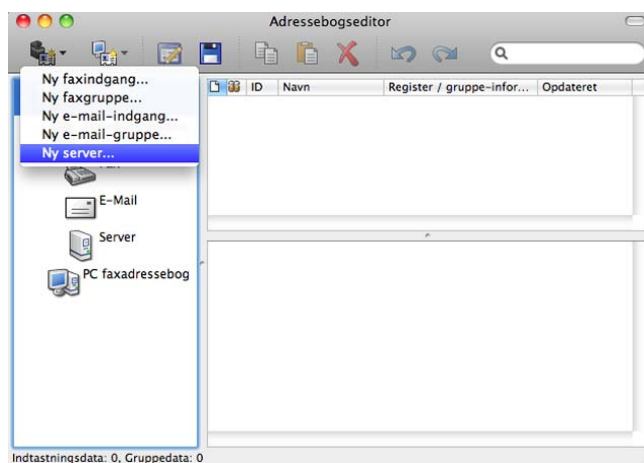

Dialogboksen Serveradresse vises.

For Microsoft® Windows®:

1 — Navn :
2 — Servertype :
3 — Servernavn / IP-adresse :
4 — Fællesnavn :
5 — Sti :
6 — Lognavn :
7 — Loginkodeord :
8 — Bekræft Loginkodeord :
9 — Portnummer :

For Apple Macintosh:



1 — Navn :
2 — Servertype :
3 — Servernavn / IP-adresse :
4 — Fællesnavn :
5 — Sti :
6 — Lognavn :
7 — Loginkodeord :
8 — Bekræft Loginkodeord :
9 — Portnummer :

For at udfylde felterne skal du indtaste informationerne på følgende måde:

(1) Navn	Indtast et kaldenavn, som du vil få vist i Serveradressebogen.
(2) Servertype	Vælg Computer , hvis du lagrer dokumenter i en delt mappe på din computer. Vælg Server , hvis du lagrer dokumenter på en FTP-server.
(3) Servernavn/IP-adresse	Indtast et servernavn eller IP-adresse for din computer eller FTP-servernavnet, som du har delt. I det følgende vises nogle eksempler: <ul style="list-style-type: none">• For computer: Servernavn: myhost IP-adresse: 192.0.2.1• For Server: Servernavn: myhost.eksempel.com (myhost: værtsnavn, eksempel.com: domænenavn) IP-adresse: 192.0.2.1

(4) Fællesnavn	Indtast navnet på delemappen på modtagercomputeren. Kun for SMB. <ul style="list-style-type: none"> • For SMB: f.eks. dele, delemappe
(5) Sti	Indtast en undermappesti, hvor du ønsker det scannede dokument skal opbevares. Sørg for, at undermappestien allerede er oprettet i den delte mappe eller på FTP-serveren. <ul style="list-style-type: none"> • For FTP: f.eks. pub, pub/dele • For SMB: f.eks. økonomi, økonomi\Peter , økonomi\Peter\salg
(6) Loginnavn	Indtast brugerkontonavnet for at tillade adgang til en delt mappe på din computer eller til en FTP-server. <ul style="list-style-type: none"> • For computer: Windows[®]-loginnavnet, som du har angivet i procedure 1. • For server: Kontakt systemadministratoren.
(7) Loginkodeord	Indtast kodeordet, der svarer til loginnavnet ovenfor. <ul style="list-style-type: none"> • For Computer: Tomme kodeord er ikke gyldige i netværksfunktionen (Computer). Sørg for at have et gyldigt kodeord til brugerens loginkonto. (Se “Indstilling af et loginnavn og et kodeord (kun SMB)” for detaljer om, hvordan du fjerner et kodeord til din brugers loginkonto.) • For server: Kontakt systemadministratoren.
(8) Bekræft loginkodeordet	Indtast kodeordet igen.
(9) Port Number	Indtast serverportnummeret. Hvis du er usikker, kan du indtaste standardværdien 139 for computer og 21 for FTP-server. Tilgængelige porte er: For Computer: 139, 445, 5000 - 65535 For Server: 21, 5000 - 65535

Sending af den scannede fil til netværksmappen

- 1 Læg dokumenterne/dokumentet med tekstsiden opad og øverste kant indad mod DADF'en.
ELLER
Læg et enkelt dokument med tekstsiden nedad på glaspladen, og luk dokumentlåget.
Se “Ilægning af et originaldokument” for detaljer om ilægning af et dokument.
- 2 Tryk på knappen  (Hjem).
- 3 Tryk på  → Scan til netværksmappe.
- 4 Tryk og vælg den ønskede adresse. Hvis du ikke kan finde adressen, skal du trykke på Adressebog og vælge den ønskede adresse.
- 5 Tryk på , og angiv scanningsindstillingerne som f.eks. Outputfarve, Opløsning, Filformat, 2-sidet scanning, Mørkere/lysere, Kontrast, Skarphed, Autoeksponering, Originalformat, Margin og Filnavngivning. Flere oplysninger findes under “Scanningsindstillinger”.
- 6 Tryk på Scan for at begynde at scanne og sende filen.

Scanning til en USB-hukommelse

Med funktionen Scan til USB kan du lagre det scannede billede direkte på en USB-hukommelse, der er sat i printeren, uden brug af software.

Typer af USB-hukommelse

Du kan bruge en USB-hukommelse med følgende interface:

- USB 1.1
- USB 2.0

USB-stikket skal være formateret i FAT-filsystemerne (FAT16, FAT32 eller VFAT), inden du sætter stikket ind i forreste USB-port på printeren.

 **BEMÆRK:** Hvis USB-hukommelsen er formateret i et andet filsystem end nævnt ovenfor, kan printeren måske ikke registrere, at USB-hukommelsen er isat.

 **BEMÆRK:** En USB-hukommelse med brugergodkendelsesfunktion og visse mærker af USB-hukommelser kan ikke anvendes sammen med denne printer.

Fremgangsmåder



Sådan lagres de scannede billeder på en USB-hukommelse:

 **BEMÆRK:** Hvis du indsætter en USB-enhed i printerens forreste USB-port, vises **USB-drev registreret** sandsynligvis. Hvis det er tilfældet, vælger du **Scan til USB**, og fortsætter til trin 6.

- 1 Læg dokumenterne/dokumentet med tekstsiden opad og øverste kant indad mod DADF'en.
ELLER

Læg et enkelt dokument med tekstsiden nedad på glaspladen, og luk dokumentlåget.

Se "Ilægning af et originaldokument" for detaljer om ilægning af et dokument.

- 2 Tryk på knappen  (Hjem).
- 3 Indsæt en USB-hukommelse i printerens forreste USB-port. Se "Indsætning og fjernelse en USB-hukommelse" for at få flere oplysninger.
- 4 Tryk på **Scan til USB**.
- 5 Tryk på , og angiv scanningsindstillingerne som f.eks. Outputfarve, Opløsning, Filformat, 2-sidet scanning, Mørkere/lysere, Kontrast, Skarphed, Autoeksponering, Originalformat, Margin og Filnavngivning. Flere oplysninger findes under "Scanningsindstillinger".
Du kan også specificere mappen, som det scannede billede skal gemmes i. Flere oplysninger findes under "Angiv en mappe til lagring af det scannede billede".
- 6 Tryk på **Scan** for at begynde at scanne dokumentet.
- 7 Tag USB-hukommelsen ud af printeren. Se "Indsætning og fjernelse en USB-hukommelse" for at få flere oplysninger.

Angiv en mappe til lagring af det scannede billede

For at gemme det indscannede billede i en mappe i USB-hukommelsen, skal du angive mappen, inden du starter scanningen.

- 1 Hvis en mappe allerede findes i USB-hukommelsen, vises mappens navn på displayet.
- 2 Vælg en mappe til lagring af det scannede billede.

 **BEMÆRK:** Lagringsplaceringen er som standard rodmappen på USB-hukommelsen.

 **BEMÆRK:** Du kan ikke indtaste en mappesti direkte ved brug af det numeriske tastatur.

 **BEMÆRK:** Du kan vælge en hvilken som helst mappe i USB-hukommelsen, men det er ikke muligt at oprette en ny mappe på dette trin. Derfor skal du altid oprette en ny mappe, før hukommelsen sluttes til printerens.

Hvis navnet på det scannede billede allerede findes i mappen, genererer printerens automatisk et nyt filnavn for at kunne lagre dataene.

Afsendelse af en e-mail med det scannede billede

Du kan sende det scannede billede som vedhæftning til en e-mail ved hjælp af funktionen **Scan til email**. Der kræves en e-mail-konto som f.eks. den fælles e-mail-konto eller internetserviceudbyderens e-mail-konto for at sende en e-mail. Gmail-konto kan også bruges.

Følgende er fremgangsmåder, som er nødvendige ved opsætning af funktionen Scan til e-mail.

- “Forberedelse af printerens til at sende e-mailen”
- “Indstilling af DNS-serveradresse”
- “Indstilling af nødvendige oplysninger til at få adgang til e-mail-serveren”
- “Indstilling af administratorens e-mail-adresse”

Forberedelse af printerens til at sende e-mailen

Følgende oplysninger kræves for at sende en e-mail fra din printer:

- Oplysninger om e-mail-konto (brugerkonto)
- Oplysninger om e-mail-server

 **BEMÆRK:** Kontakt din netværksadministrator eller din internetserviceudbyder for oplysninger om din e-mail-konto eller e-mail-server.

 **BEMÆRK:** Hvis printerens er sluttet til netværket, som bruger en proxyserver, kan printerens muligvis ikke sende e-mailen. Kontakt i dette tilfælde netværksadministratoren.

 **BEMÆRK:** Forberedelserne, som beskrives nedenfor, er gældende, mens oplysningerne om e-mail-kontoen er gyldig. Du behøver ikke at gentage indstillingerne, hver gang du sender en e-mail.

Indstilling af DNS-serveradresse

Følg trinnene nedenfor for at indstille DNS-serveradressen for din printer:

- 1 Start **Dell Printer Configuration Web Tool**.
 - a Åbn webbrowseren.
 - b Indtast printerens IP-adresse i webbrowseren. Se “Dell™ Printer Configuration Web Tool”.
- 2 Klik på **Udskrivningsserverindstillinger**.
- 3 Tryk på **TCP/IP**.
- 4 Hvis du bruger DHCP for TCP/IP-indstilling for printerens:
Indstil **Hent DNS-serveradresse fra DHCP** til **Aktiver**.
Hvis du indstiller TCP/IP manuelt:
Indstil **Manuel DNS-serveradresse**.
- 5 Klik på **Anvend nye indstillinger**.

Indstilling af nødvendige oplysninger til at få adgang til e-mail-serveren

Følg trinnene nedenfor for at indstille printeren til at sende en e-mail:

- 1 Start Dell Printer Configuration Web Tool.
 - a Åbn webbrowseren.
 - b Indtast printerens IP-adresse i webbrowseren. Se "Dell™ Printer Configuration Web Tool".
- 2 Klik på **Oversigt over indstillinger for e-mail-server**.
- 3 Indstil oplysningerne om e-mail-serveren under **E-mail-server**.

 **BEMÆRK:** Ved denne fremgangsmåde bruges serverindstillingerne for en Gmail-konto som eksempel. Serverindstillingerne varierer for hver e-mail-tjeneste.

 **BEMÆRK:** Oplysninger om Gmail-kontoen er baseret på oplysninger gældende fra oktober 2013. Se Gmails hjemmeside for de nyeste oplysninger.

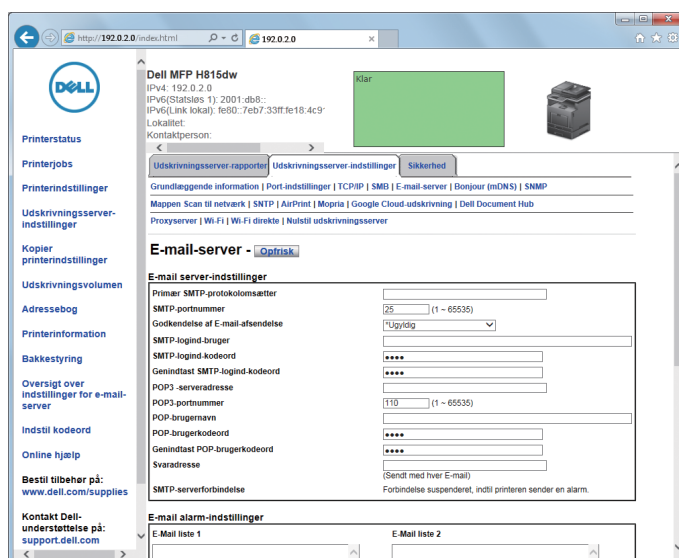

- a Indstil den primære SMTP-protokolomsætter i tekstfeltet **Primær SMTP-protokolomsætter**.
For eksempel: `smtp.gmail.com`
- b Indtast SMTP-portnummeret i tekstfeltet **SMTP-portnummer**. Denne skal være mellem 1 og 65535.
- c Angiv godkendelsesmetoden for udgående e-mail i rullemenuen **Godkendelse af E-mail-afsendelse**.
For eksempel: `SMTP_Auth (Auto)`
- d Indstil SMTP-logind-brugeren i tekstfeltet **SMTP-logind-bruger**. Op til 63 alfanumeriske tegn, punktummer, bindestreger, understregninger og (@) symboler kan anvendes. Hvis flere end en adresse angives, skal de adskilles med kommaer.
For eksempel: `aaaa@gmail.com`

 **BEMÆRK:** Det anbefales ikke at dele en personlig e-mailkonto med andre for funktionen Scan til E-mail. Brug i stedet e-mailkontoen til funktionen Scan til E-mail.
- e Indstil kodeordet for SMTP-kontoen ved hjælp af op til 31 alfanumeriske tegn i tekstfeltet **SMTP-logind-kodeord**.
- f Indtast logind-kodeordet i tekstfeltet **Genindtast SMTP-logind-kodeord** igen for at bekræfte det.

- g** Indtast POP3-serveradressen i IP-adresseformatet for “aaa.bbb.ccc.ddd” eller som et DNS-værtsnavn ved hjælp af 63 tegn i tekstfeltet **POP3-serveradresse**.^{*1}
- h** Indtast POP3-serverportnummeret i tekstfeltet **POP3-portnummer**. Denne skal være mellem 1 og 65535.^{*1}
- i** Indstil brugernavnet for POP3-kontoen i tekstfeltet **POP-brugernavn**. Op til 63 alfanumeriske tegn, punktummer, bindestreger, understregninger og (@) symboler kan anvendes. Hvis flere end en adresse angives, skal de adskilles med kommaer.^{*1}
- j** Indstil kodeordet for POP3-kontoen ved hjælp af op til 31 alfanumeriske tegn i tekstfeltet **POP-brugerkodeord**.^{*1}
- k** Indtast POP-brugerkodeordet i tekstfeltet **Genindtast POP-brugerkodeord** igen for at bekræfte det.^{*1}
- l** Indtast svar-e-mail-adressen sendt med hver **E-mail alarm** i tekstfeltet **Svaradresse**.

^{*1} Skal indtastet, hvis du vælger **POP before SMTP (Plain)** eller **POP before SMTP (APOP)** for **Godkendelse af E-mail-afsendelse**.

4 Klik på **Anvend nye indstillinger**.

Hvis SMTP-godkendelse vælges for **Godkendelse af E-mail-afsendelse** og hvis SSL/TLS-kryptering bruges til at kommunikere med SMTP-serveren, skal SSL/TLS-typen indstilles i **SMTP-SSL/TLS-kommunikation** for **SSL/TLS** under fanen **Sikkerhed**. Fortsæt med trin 5.

Hvis SSL/TLS ikke bruges eller hvis “Ugyldig”, “POP before SMTP (Plain)” eller “POP before SMTP (APOP)” vælges for **Godkendelse af E-mail-afsendelse**, er indstillingerne for e-mail-serveren fuldførte.

 **BEMÆRK:** SSL/TLS-typen skal indstilles til **STARTTLS** i **SMTP-SSL/TLS-kommunikation** for **SSL/TLS** under fanen **Sikkerhed** for at sende en e-mail gennem Gmail.

5 Tryk på fanen **Sikkerhed**.

6 Vælg **SSL/TLS**.

7 Vælg en SSL/TLS-type fra listen **SMTP-SSL/TLS-kommunikation**.

 **BEMÆRK:** Vælg **STARTTLS** for at bruge en Gmail-konto.

8 Klik på **Anvend nye indstillinger**.

Indstilling af administratorens e-mail-adresse

Følg trinnene nedenfor for at indstille printeren til administratorens e-mail-adresse:

1 Start **Dell Printer Configuration Web Tool**.

- a** Åbn webbrowseren.
- b** Indtast printerens IP-adresse i webbrowseren. Se “Dell™ Printer Configuration Web Tool”.

2 Klik på **Udskrivningsserverindstillinger**.

3 Tryk på **Grundlæggende information**.

4 Indstil administratorens e-mail-adresse i tekstboksen **Administrator e-mail-adresse**. Op til 63 alfanumeriske tegn, punktummer, bindestreger, understregninger og (@) symboler kan anvendes.

5 Klik på **Anvend nye indstillinger**.

Tilføjelse af en ny e-mail-adresse til printerens adressebog

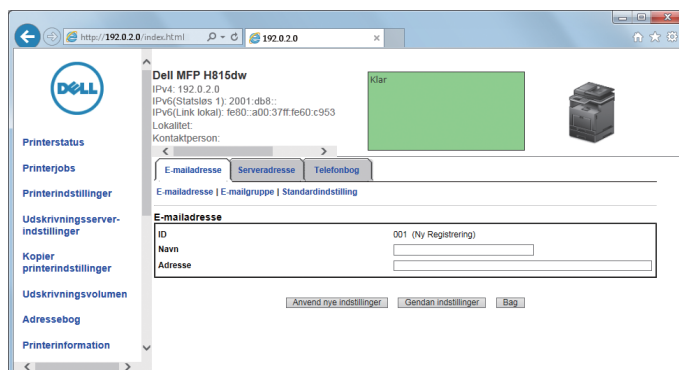

- 1 Fra Dell Printer Configuration Web Tool klik på Adressebog, og derefter på fanen E-mailadresse.
- 2 Klik på Tilvirk.

Siden for E-mailadresse for registrering af en ny e-mailadresse vises.



- 3 Indtast følgende:
 - Navn
 - Adresse
- 4 Klik på Anvend nye indstillinger.

Sende en e-mail med den scannede fil

- 1 Tryk på knappen  (Hjem).
- 2 Tryk på  → Scan til e-mail.
- 3 Angiv en modtager ud fra følgende:

Indtast modtagers adresse: Indtast en e-mailadresse direkte.

Afsender: Brug en af følgende metoder til at vælge afsenderens e-mailadresse:

- Tastatur: Vælg en e-mailadresse ved hjælp af tastaturet.
- Adressebog: Vælg en gruppe af e-mails registeret i adressebogen.
- Netværksadressebog: Søg efter en e-mailadresse fra LDAP-serveradressebogen.

 **BEMÆRK:** Senderens e-mail-adresse kan ikke redigeres, hvis fjerngodkendelse bruges som brugergodkendelsesmetode på Dell Smart Multifunction Printer | S2815dn.

Adressebog: Vælg fra følgende typer af adressebøger.

- Personer: Vælg den e-mailadresse, der er registreret i adressebogen.
- Grupper: Vælg en gruppe af e-mails registeret i adressebogen.
- Netværksadressebog: Søg efter en e-mailadresse fra LDAP-serveradressebogen.

Tryk på + og den modtager, du har specificeret fra Indtast modtagers adresse, for at fjerne eller redigere modtageren.

Tryk på + og modtageren, du har specificeret fra Adressebog, for at fjerne eller få vist oplysninger om modtageren. Du kan også ændre e-mailen til Bcc.

 **BEMÆRK:** Se "Address Book Editor (for Microsoft® Windows® og OS X)" for at få flere oplysninger om adressebog og serveradressebog.

 **BEMÆRK:** Flere oplysninger om Netværksadressebog kan findes i "Brug af serveradressebogen og servertelefonbogen".

 **BEMÆRK:** E-mailadresserne skal være registreret, inden du kan vælge Adressebog.

- 4 Tryk på , og angiv scanningsindstillingerne som f.eks. Outputfarve, Opløsning, Filformat, 2-sidet scanning, Mørkere/lysere, Kontrast, Skarphed, Autoeksponering, Originalformat, Margin og Filnavngivning. Flere oplysninger findes under "Scanningsindstillinger".
- 5 Tryk på Send for at begynde at scanne dokumentet.

Administration af scanneren

Du kan vælge den port, der er tilsluttet computeren eller angive adgangskoden til scanneren fra TWAIN-driveren. Åbn det program der understøtter TWAIN, og klik på **Iindstillinger** i scanningsvinduet.

Port-indstillinger

Vælg **USB**, hvis printerens er sluttet direkte til computer med et USB-kabel.

Vælg **Netværk**, når printerens er tilsluttet netværket. Indtast printerens IP-adresse eller værtsnavn i tekstboksen **IP-adresse eller værtsnavn**, og klik på **OK**.

Når printerens er forbundet til netværket.

Hvis du bruger indstillingen DHCP for TCP/IP til printerens, kan billedscanningsprogrammet muligvis ikke finde scanneren, da printerens tildelte IP-adresse er blevet ændret. I så fald skal du kontrollere printerens IP-adresse og derefter tilslutte scanneren ved at angive IP-adressen.

I Microsoft® Windows® kan du kontrollere printerens IP-adresse ved hjælp af **Dell Printer Hub** eller **Dell Printer Management Tool**. For **Dell Printer Hub** skal du vælge printerens under **Mine printere** og derefter klikke på **Printerinformation** til venstre på skærmen. For **Dell Printer Management Tool** skal du vælge printerens på rullelisten øverst til højre på skærmen og derefter klikke på **Printerinformation** til venstre.

Søgning efter scanneren

På fanen **Portindstillinger** kan du søge efter scannere på netværket og vælge den, du ønsker blandt de fundne scannere.

- **Søg efter alle scannere på netværket** (kun Windows®)
Søger efter scannere på dit netværk.
- **Scannerliste**
Viser en liste over fundne scannere.
- **Søg igen**
Søger efter scannerne på dit netværk.
- **Søgekriterier** (kun Windows®)
Viser dialogboksen for **Søgekriterier** til indstilling af søgebetingelserne.

Dialogboksen Søgkriterier (kun Windows®)

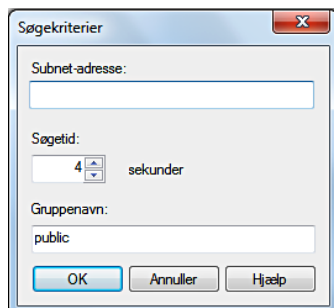

- **Subnet-adresse**
Indtast subnet-adressen.
 - IPv4: Broadcast-adresse såsom “192.0.2.1”
 - IPv6: Multicast-adresse, f.eks. “2001:db8::”
- **Søgetid**
Angiv et tidsrum for søgning efter en scanner.
- **Gruppenavn**
Indtast et SNMPv1/v2-gruppenavn. Standard gruppenavnet er “public”.

Kodeordsindstilling

I tekstboksen **Adgangskode til scanner** på fanen **Adgangskodeindstilling** kan du indtaste den adgangskode, der er indstillet, så din scanner kan få adgang fra computeren til printerens.

For Microsoft® Windows®:

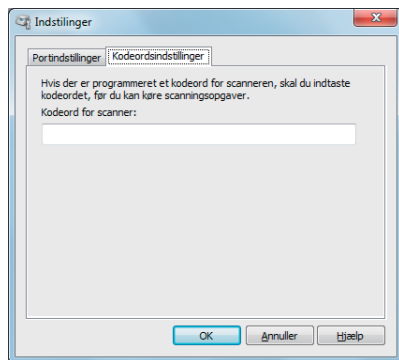

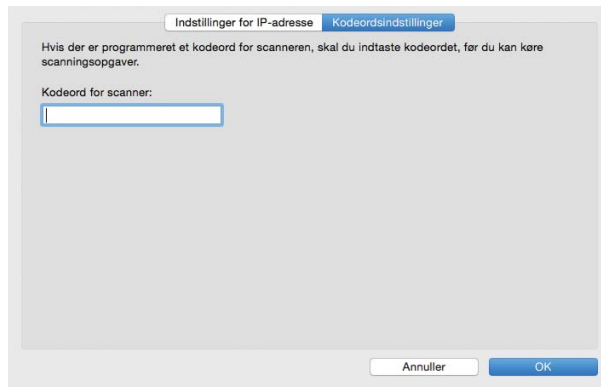

For Apple Macintosh:



- **Kodeord for scanner**
Indtast kodeordet.

Faxfunktioner

-  **BEMÆRK:** Hvis indstillingen for funktionskontrol for Fax er indstillet til Til (kodeord), skal du indtaste dit firecifrede kodeord for at bruge faxfunktionen. Hvis indstillingen for funktionskontrol for Fax er indstillet til Fra, deaktiveres faxfunktionen, og menuen deaktiveres også på berøringspanelet. Flere oplysninger findes under "Funktionskontrol".
-  **BEMÆRK:** Hvis Panellåsendstil. er sat til Aktivér, skal du indtaste din firecifrede adgangskode for at gå ind i menuen Admin.-indstillinger.
-  **BEMÆRK:** De anvendte billeder i denne vejledning viser Dell™ Cloud Multifunction Printer | H815dw medmindre andet er angivet.

Specifikation af indledende faxindstillinger ved hjælp af Dell Printer Easy Install

Du kan specificere land, linjetype, tone/impuls, modtagetilstand, DRPD-mønster, faxhovednavn og faxnummer.

- 1 Indsæt disken *Software and Documentation*, der fulgte med printeren, i computeren. Programmet **Dell Printer Easy Install** starter automatisk.
- 2 Klik på **Hovedmenu**.

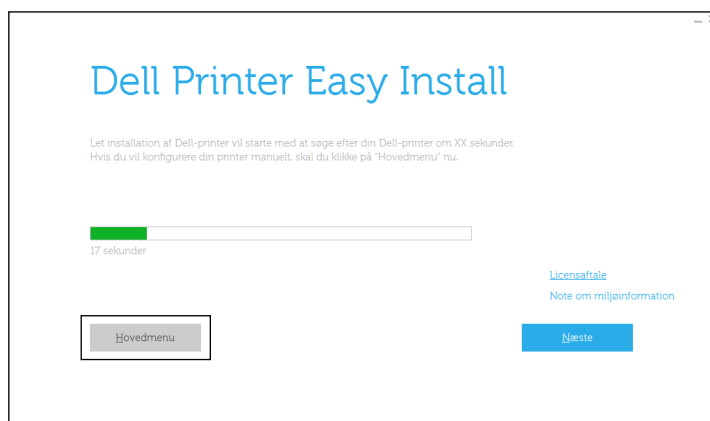

- 3 Klik på **Skift**.
Vinduet **Konfigurer printer** vises.

4 Vælg **Konfigurer faxindstillinger**, og klik derefter på **Næste**.

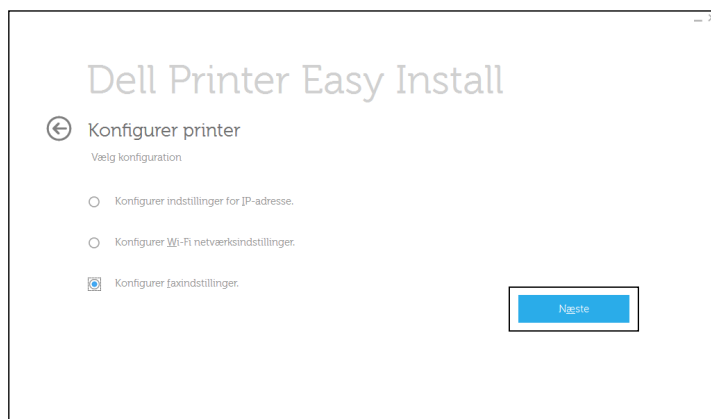

5 Følg instruktionerne, der vises på skærmen.

De mulige indstillinger er:

- Land
- Linjetype
- Tone/Impuls
- Modtagetilstand
- DRPD-mønster
(Denne indstilling kan kun benyttes, hvis dit telefonselskab har installeret en karakteristisk ringeservice i forbindelse med din telefonlinje.)
- Faxhovednavn
- Faxnummer

 **BEMÆRK:** Udførelse af de indledningsvise indstillinger via printerens betjeningspanel er beskrevet i "Indstilling af land".

Indstilling af land

- 1 Tryk på knappen  (**Information**).
- 2 Tryk på fanebladet **Værktøj** og derefter på **Admin. indstillinger**.
- 3 Tryk på **Faxindstillinger**.
- 4 Tryk på **Faxlinjeindstillinger**.
- 5 Tryk på **Land**.
- 6 Vælg det land, som printeren skal bruges i, og tryk derefter på **OK**.

Printeren skal genstartes, når du har ændret landeindstillingerne. Når du bliver spurgt, om du vil genstarte printeren, skal du vælge **Ja**. Efter genstart vises skærmen **Hjem** på berøringspanelet.

 **BEMÆRK:** Oplysningerne, der er registreret til printeren, blive initialiseret, når du konfigurerer landeindstillingerne.

Indstilling af printer-ID

I de fleste lande er der lovkrav om, at du skal angive dit faxnummer på alle faxer, som du sender. Printer-ID'et, som består af dit telefonnummer og navn eller firmanavn, printes øverst på hver side, der sendes fra din printer.

- 1 Tryk på knappen  (**Information**).

2 Tryk på fanebladet **Værktøj** og derefter på **Admin . indstillinger**.

3 Tryk på **Faxindstillinger**.

4 Tryk på **Faxlinjeindstillinger**.

5 Tryk på **Faxnummer**.

6 Indtast dit faxnummer ved brug af det numeriske tastatur, og tryk derefter på **OK**.

 **BEMÆRK:** Hvis du kommer til at indtaste nummeret forkert, skal du trykke på knappen  for at slette det sidste ciffer.

7 Tryk på **Faxhovednavn**.

8 Indtast dit navn og virksomhedsnavn ved brug af tastaturet, og tryk derefter på **OK**.

Flere oplysninger om brug af tastaturet til indtastning af alfanumeriske tegn findes under “Brug af tastaturet der er vist på berøringspanelet”.

Indstilling af klokkeslæt og dato

 **BEMÆRK:** Det kan blive nødvendigt at nulstille klokkeslæt og dato, hvis printeren udsættes for en strømafbrydelse.

Sådan indstilles klokkeslæt og dato:

1 Tryk på knappen  (**Information**).

2 Tryk på fanebladet **Værktøj** og derefter på **Admin . indstillinger**.

3 Tryk på **Systemindstillinger**.

4 Tryk på **Generelt**.

5 Tryk på **Dato og tid**.

6 Tryk på **Tidszone**.

7 Tryk på , indtil den ønskede geografiske region vises, og vælg derefter denne geografiske region.

8 Tryk på , indtil den ønskede tidszone vises, og vælg derefter den ønskede tidszone.

9 Tryk på **OK**.

10 Tryk på **Dato**.

11 Tryk på **-** eller **+**, eller indtast datoen ved hjælp af det numeriske tastatur, og tryk derefter på **OK**.

12 Tryk på **Tid**.

13 Indtast tidspunktet med det numeriske tastatur.

14 Tryk på **OK**.

 **BEMÆRK:** Printeren bipper og tillader ikke, at der fortsættes til næste skridt, hvis der indtastes et forkert nummer.

Ændring af klokkeslætformat

Du kan indstille det aktuelle klokkeslæt i 12 timers eller 24 timers format.

1 Tryk på knappen  (**Information**).

2 Tryk på fanebladet **Værktøj** og derefter på **Admin . indstillinger**.

3 Tryk på **Systemindstillinger**.

4 Tryk på **Generelt**.



5 Tryk på **Dato og tid**.

6 Tryk på **Tid**.

7 Tryk på **12 timer** eller **24 timer**, og tryk derefter på **OK**.

Indstilling af lyde

Højtalerlydstyrke

- 1 Tryk på knappen  (Information).
- 2 Tryk på fanebladet Værktøj og derefter på Admin.indstillinger.
- 3 Tryk på Faxindstillinger.
- 4 Tryk på Faxlinjeindstillinger.
- 5 Tryk på , indtil Linjemonitor vises, og tryk derefter på Linjemonitor.
- 6 Vælg den ønskede styrke, og tryk derefter på OK.
- 7 Sluk printeren, og tænd den igen for at anvende indstillingerne.

Ringelydstyrke

- 1 Tryk på knappen  (Information).
- 2 Tryk på fanebladet Værktøj og derefter på Admin.indstillinger.
- 3 Tryk på Faxindstillinger.
- 4 Tryk på Indgående standarder.
- 5 Tryk på Ringetonestyrke.
- 6 Vælg den ønskede styrke, og tryk derefter på OK.
- 7 Sluk printeren, og tænd den igen for at anvende indstillingerne.

Specifikation af faxindstillinger

Ændring af faxindstillinger

- 1 Tryk på knappen  (Information).
- 2 Tryk på fanebladet Værktøj og derefter på Admin.indstillinger.
- 3 Tryk på Faxindstillinger.
- 4 Vælg knappen for den ønskede menu.
- 5 Vælg den ønskede indstilling, eller indtast en værdi.
Angiv en værdi ved at trykke på – eller +, eller brug det numeriske tastatur eller tastaturet.
- 6 Tryk på OK.
Gentag om nødvendigt skridt 4 til 6.

Tilgængelige faxindstillinger

Du kan benytte følgende indstillinger til at konfigurere faxsystemet:

Alternativ	Beskrivelse
Faxlinjeindstillinger Faxnummer	Specificerer faxnummeret på printeren, som skal udskrives øverst på faksiderne. Denne funktion er tilgængelig, når du indstiller Faxhoved til Til. Nummeret, der fremgår under Faxnummer, benyttes i printerens ID.

Alternativ	Beskrivelse
Land	Du kan vælge det land, som printeren skal bruges i. Du kan ændre denne indstilling, når: <ul style="list-style-type: none"> • Ingen jobs er i gang • Ingen faxjobs venter i hukommelsen
Faxhovednavn	Angiver afsenderens navn, der skrives på faxernes sidehoved.
Linjetype	Du kan vælge standardlinjetypen. <ul style="list-style-type: none"> • PSTN • PBX
Linjemonitor	Indstiller lydstyrken af linjemonitoren, der udsender lyd under overvågning af en transmission via den interne højttaler, indtil der er oprettet en forbindelse.
DRPD-mønster	Før du benytter funktionen Distinctive Ring Pattern Detection (DRPD), skal telefonselskabet installere en specifik ringeservice på telefonlinjen. Når telefonselskabet har stillet et separat nummer til rådighed for brug af faxen med et karakteristisk ringemønster, skal du konfigurere faxindstillingerne til at overvåge, om det pågældende ringemønster forekommer.
Indgående standarder	<p>Modtagetilstand</p> <p>Du kan vælge standardmodtagetilstand for faxenheden.</p> <ul style="list-style-type: none"> • Telefon (manuel modtagetilstand): Automatisk modtagelse af faxbeskeder er slået fra. Du kan modtage en fax ved at løfte røret på den eksterne telefon og indtaste fjernmodtagekoden eller ved at trykke på Manuel modtagelse i Rør på og derefter trykke på knappen Modtag. Flere oplysninger om Manuel modtagelse findes under "Manuel modtagelse af en fax i telefontilstand". • Fax: (automatisk modtagetilstand) • Telefon/fax: Når printeren modtager en indkommende fax, ringer den eksterne telefon i det tidsrum, der er angivet under Automodt. Fax/tlf, og derefter modtager printeren automatisk en fax. Hvis det indgående opkald ikke er en fax, giver printeren en biplyd via den interne højttaler, hvilket angiver, at opkaldet er et telefonopkald. • Telefonsvarer/fax: Printeren kan dele en telefonlinje med en telefonsvarer. I denne tilstand overvåger printeren faxsignalet og opsamler linjen, hvis der er faxtoner. Hvis telefonkommunikationen i dit land benytter seriel transmission (f.eks. Tyskland, Sverige, Danmark, Østrig, Belgien, Italien, Frankrig og Schweiz), understøttes denne tilstand ikke. • DRPD: Før du benytter funktionen Distinctive Ring Pattern Detection (DRPD), skal telefonselskabet installere en specifik ringeservice på telefonlinjen. Når telefonselskabet har stillet et separat nummer til rådighed for brug af faxen med et karakteristisk ringemønster, skal du konfigurere faxindstillingerne til at overvåge, om det pågældende ringemønster forekommer. <p>Ringetonestykke</p> <p>Indstiller lydstyrken på ringetonen, som angiver at et indkommende opkald er et telefonopkald, via den interne højttaler, når Modtagetilstand er indstillet til Telefon/fax.</p>

Alternativ	Beskrivelse	
Automatisk modtageopsætning	Automodtag fax	Indstiller det interval, hvorved printeren skifter til faxmodtagetilstand efter at have modtaget et indkommende opkald. Intervallet kan angives inden for intervallet fra 0 til 255 sekunder. Standardværdien er 0 sekunder.
	Automodtag telefon/fax	Angiver det interval, hvorefter printeren går i faxmodtagelsestilstand, efter at den eksterne telefon modtager et indgående opkald. Intervallet kan angives inden for intervallet fra 0 til 255 sekunder. Standardværdien er 6 sekunder.
	Automodtag telefonsvarer/fax	Indstiller det interval, hvorefter printeren går i faxmodtagelsestilstand, efter at den eksterne telefonsvarer modtager et indgående opkald. Intervallet kan angives inden for intervallet fra 0 til 255 sekunder. Standardværdien er 21 sekunder.
Junkfax-indstilling	<p>Du kan afvise faxer, der kommer fra uønskede afsendere. Systemet accepterer kun faxer fra fjernapparater, som er registreret under hurtigopkald. Denne funktion er nyttig til blokering af uønskede faxer.</p> <p>Tryk på Fra for at deaktivere funktionen. Hvem som helst vil kunne sende faxer til dig.</p> <p>Tryk på Til for at aktivere funktionen.</p>	
Fortrolig modtagelse	Du kan angive, om der skal kræves en firecifret adgangskode til at udskrive de gemte indgående faxer, og til at indstille eller ændre adgangskoden.	

Alternativ	Beskrivelse
Videresendt fax modtaget	<p>Du kan indstille din printer til at videresende modtagne faxmeddelelser til et andet faxnummer, til e-mailadresser til en server. Når din printer modtager en fax, bliver denne lagret i hukommelsen. Derefter begynder printeren at ringe op til det faxnummer, du har angivet i Videresendelsesnr., eller videresender faxen til e-mailadresser eller en serveradresse, du har angivet i Dell Printer Configuration Web Tool.</p> <p>For at videresende til et faxnummer skal du registrere faxnummeret med Videresendelsesnr. Hvis du vil videresende til e-mailadresser, skal du registrere oplysninger om e-mailserveren og e-mailadresserne til videresendelse. Hvis du vil videresende til en serveradresse, skal du registrere oplysninger om destinationsserveren. Du kan finde oplysninger om indstilling af e-mailserveren under "E-mail-server" og om videresendelsesnummer, e-mailadresse og serveradresse under "Faxindstillinger".</p> <p>Tryk på Fra, hvis du ikke vil videresende indkommende faxer.</p> <p>Tryk på Videresend for at videresende indkommende faxer uden at udskrive dem. Hvis der opstår en fejl under videresendelse og modtagelse af en fax, udskriver printeren faxen.</p> <p>Tryk på Udskriv og videresend for at udskrive og videresende indkommende faxer.</p> <p>Tryk på Videresend til e-mail for at videresende indgående faxer til e-mail.</p> <p> BEMÆRK: Afhængigt af e-mailserverindstillingerne får printeren muligvis ikke en fejl, som forekommer under overførslen.</p> <p>Tryk på Udskriv og videresend til e-mail for at udskrive og videresende indgående faxer til e-mail.</p> <p>Tryk på Videresend til server for at videresende indgående faxer til serveren.</p> <p>Tryk på Udskriv og videresend til server for at udskrive og videresende indgående faxer til serveren.</p>
2-sidet udskrift	<p>Du kan indstille, om der skal dupleksudskrives, når du udskriver faxer.</p> <p>Tryk på Fra for at udskrive faxer på den ene side af et papirark.</p> <p>Tryk på Til for at udskrive faxer på begge sider af et papirark.</p> <p> BEMÆRK: Dupleksudskrivning er muligvis ikke muligt afhængigt af størrelsen af de modtagne faxer eller bakkernes indstillinger osv.</p>
Fjernmodtagning	<p>Du kan modtage en fax ved at indtaste fjernmodtagekoden på den eksterne telefon efter at have løftet røret på telefonen. Når du indstiller Fjernmodtagning til Til, skal du specificere en to-cifret fjernmodtagerkode i Fjernmodtagertone.</p>

Alternativ	Beskrivelse	
Annuler størrelse	Hvis du modtager et dokument, som er lige så lang som eller længere end papiret, der er til rådighed i printeren, kan du indstille printeren til at fjerne eventuelt overskud nederst på siden. Hvis den modtagne side er uden for den margen, du har indstillet, bliver der udskrevet to ark papir i den reelle størrelse. Hvis dokumentet ligger inden for margenerne, og Annuler størrelse er indstillet til Autoreduktion , reducerer printeren dokumentet, så det passer inden for papiret med den passende størrelse, og beskæring finder ikke sted. Hvis Annuler størrelse er indstillet til andet end Autoreduktion , bliver dataene inden for margenen fjernet.	
Transmissionsstandarder	Opsætning af automatisk genopkald	
	Genopkaldsforsøg	Du kan specificere antallet af genopkaldsforsøg, hvis destinationsfaxnummeret er optaget, til en værdi på mellem 0 og 13. Hvis du indtaster 0, ringer printeren ikke op igen.
	Interval for genopkald	Din printer kan automatisk kalde til en fjernfax igen, hvis den har været optaget. Der kan angives intervaller fra 1-15 minutter.
	Gensendelsesforsinkelse	Du kan angive intervallet imellem transmissionsforsøg i området fra 3 til 255 sekunder. Standardværdien er 8 sekunder.
Tone/Impuls	Du kan vælge opkaldstypen. <ul style="list-style-type: none"> • Tone • Impuls(10PPS) • Impuls(20PPS) 	
Foropkald	Du kan angive, om der skal specificeres et forvalgsnummer eller ej. Når du indstiller Foropkald til Til , opringes nummeret indstillet i Foropkaldsnum . før eventuelle automatiske opkaldsnumre. Funktionen er nyttig i forbindelse med private omstillingsanlæg (PBX). Du kan angive et forvalgsnummer på op til fem cifre.	
Fax-forside	Du kan indstille, om der skal vedlægges en faxforside, når du sender faxer.	
Faxhoved	Skriver afsenderens oplysninger på faxernes sidehoved. Tryk på Fra for at deaktivere denne funktion. Tryk på Til for at aktivere denne funktion. Hvis USA er valgt som indstillingsland, vil denne valgmulighed ikke fremgå af menuen. Indstillingen er fastlagt på Til og kan ikke ændres. Se "Indstilling af land" angående information om indstillingen af et land.	
ECM	Du kan vælge, om ECM (fejlkorrigeringstilstand) skal aktiveres eller deaktiveres.	
Modemhastighed	Du kan angive modemhastigheden.	
Viser manuelle faxmodtagere	Du kan indstille om modtagerfaxnummeret skal vises på skærmen for Send fax , når en fax sendes manuelt.	
Faxrapporter	Faxaktivitet	Du kan indstille, om der automatisk skal udskrives en faxaktivitetsrapport for hver 50 indkommende og udgående faxtransmissioner.
	Fax transmit	Du kan angive, om der skal udskrives et transmissionsresultat efter en faxtransmission.

Alternativ	Beskrivelse
Faxudsendelse	Du kan angive, om der skal udskrives et transmissionsresultat efter en faxtransmission til flere modtagere.
Faxprotokol	Du kan indstille, om protokolovervågningsrapporten skal udskrives efter en faxtransmission, så du kan kontrollere for faxprotokolproblemer.

 **BEMÆRK:** Foropkald understøtter kun det miljø, hvorfra du sender en fax til den eksterne linjes nummer. Hvis du vil benytte Foropkald, skal du gøre følgende på betjeningspanelet.

- 1 Tryk på knappen  (Information).
- 2 Tryk på fanebladet Værktøj og derefter på Admin.indstillinger.
- 3 Tryk på Faxindstillinger.
- 4 Tryk på Faxlinjeindstillinger.
- 5 Tryk på Linjetype.
- 6 Tryk på PBX og derefter på OK.
- 7 Tryk på Transmissionsstandarder.
- 8 Tryk på Foropkald.
- 9 Tryk på Til.
- 10 Indtast et foropkaldsnummer ved hjælp af det numeriske tastatur, og tryk derefter på OK. Karaktererne, du kan bruge til et foropkaldsnummer, er 0-9, * og #. Det maksimale antal karakterer for et opkaldsnummer er fem.
- 11 Sluk printeren, og tænd den igen for at anvende indstillingerne.

Avancerede faxindstillinger

 **BEMÆRK:** De avancerede faxindstillinger henvender sig udelukkende til øvede brugere. Ukorrekte indstillinger kan skade printeren.

Hvis du kommer ud for fejl ved afsendelse eller modtagelse af faxer, indeholder printeren en avanceret menu, hvor du kan få adgang til indstillinger og ændre dem.

Følg anvisningerne for at få adgang til diagnosticeringsmenuen (kunderstilstand).



- 1 Sluk printeren.
- 2 Frakobl alle netværkskabler, telefonledninger og USB-kabler fra printeren.
- 3 Tænd printeren, mens du holder knapperne 8 og 2 inde på det numeriske tastatur for at starte i Kundetilstand.



Når de avancerede faxindstillinger er foretaget, skal du slukke printeren og tænde den igen, for at de nye indstillinger træder i kraft.

Faxdatakodningsmetode





Visse ældre faxenheder understøtter ikke datakodningsmetoden Joint Bi-level Image Experts Group (JBIG). Du kan komme ud for sende- eller modtageproblemer med denne datakodningsmetode. Du kan deaktivere JBIG og vælge kodningerne Modified Huffman (MH), Modified Read (MR) eller Modified Modified Read (MMR) ved at følge disse anvisninger.

Du kan ændre modemtransmissionskodningen ved at følge disse anvisninger.

- 1 Tænd printeren, mens du holder knapperne 8 og 2 inde på det numeriske tastatur for at starte i Kundetilstand.
- 2 Tryk på knappen  for at vælge Fax/scannerdiag., og tryk derefter på OK.
- 3 Tryk på knappen , indtil Parameter vises, og tryk derefter på OK.



- 4 Kontrollér, at Faxparameter vises, og tryk derefter på OK.
- 5 Tryk på knappen , indtil G3M TX-kodning vises, og tryk derefter på OK.
- 6 Tryk på knappen , indtil den ønskede kryptering vises, og tryk derefter på OK.
Du kan vælge MH, MR eller MMR.



Du kan ændre modemmodtagekodningen ved at følge disse anvisninger.

- 1 Tænd printeren, mens du holder knapperne 8 og 2 inde på det numeriske tastatur for at starte i Kundetilstand.
- 2 Tryk på knappen , for at vælge Fax/scannerdiag., og tryk derefter på OK.
- 3 Tryk på knappen , indtil Parameter vises, og tryk derefter på OK.
- 4 Kontrollér, at Faxparameter vises, og tryk derefter på OK.
- 5 Tryk på knappen , indtil G3M RX-kodning vises, og tryk derefter på OK.
- 6 Tryk på knappen , indtil den ønskede kryptering vises, og tryk derefter på OK.
Du kan vælge MH, MR eller MMR.

Diagnosticering af faxforbindelsen

Du kan diagnosticere faxforbindelsen ved hjælp af Fax-linjediagnosefunktionen, som kan registrere forstyrrelser i telefonlinjen.

- 1 Tænd printeren, mens du holder knapperne 8 og 2 inde på det numeriske tastatur for at starte i Kundetilstand.
- 2 Tryk på knappen , for at vælge Fax/scannerdiag., og tryk derefter på OK.
- 3 Tryk på knappen , indtil Faxtest vises, og tryk derefter på OK.
- 4 Tryk på OK, når meddelelsen Kontrollér faxforbindelsen vises.
- 5 Når meddelelsen Klar til start vises, trykkes på OK for at påbegynde diagnosticeringen af faxforbindelsen.
Et af følgende diagnoseresultater vises.

Diagnoseresultat	Beskrivelse
Forbindelse ikke registreret Tilslut telefonledningen igen	Telefonledningen er ikke tilsluttet. Sørg for, at telefonledningen er tilsluttet korrekt.
Kabel tilsluttet forkert Tilslut telefonlinjen igen fra vægstikket til linjetilslutningen	Telefonledningen er sluttet til det forkerte stik. Sørg for, at telefonledningens ene ende sluttet til printerens vægstik () og den anden ende til et aktivt vægstik. Hvis du benytter en telefon eller telefonsvarer, skal den sluttet til telefonstikket ().
Fax-forbindelse OK Kontrollér indstillingen for tone/impuls i Administ. menu efter genstart af printeren	Telefonledningen er tilsluttet korrekt. Kontrollér indstillingen for tone/impuls. Oplysninger om indstillingen for tone/impuls fremgår under "Tilgængelige faxindstillinger".

Afsendelse af en fax

Du kan faxe data fra din printer. Du kan også direkte faxe data, som overføres fra en computer med et Microsoft® Windows®-operativsystem eller OS X.

Ilægning af et originaldokument

Du kan bruge DADF-enheden eller dokumentglaspladen til ilægning af originaler, der skal faxes. I DADF-enheden kan du benytte op til 50 ark på 75 g/m² ad gangen. På dokumentglaspladen kan du benytte ét dokumentark ad gangen.

 **BEMÆRK:** Anvend dokumentglasset i stedet for DADF for at opnå den bedste scanningskvalitet, især til billeder med gråtoner.

Sådan faxer du et dokument ved hjælp af duplex automatiske dokumentilægger (DADF):

- 1 Anbring dokumentet eller dokumenterne med den trykte side opad i DADF-enheden, så dokumenternes øverste kant ligger først. Juster dokumentstyrene derefter, så de passer med den korrekte dokumentstørrelse.

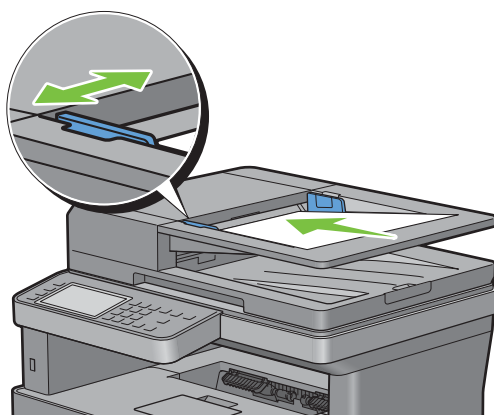

- 2 Juster dokumentopløsningen. (Flere oplysninger under “Justering af dokumentopløsningen”.)

Sådan faxer du et dokument fra dokumentglaspladen:

- 1 Åbn dokumentdækslet.

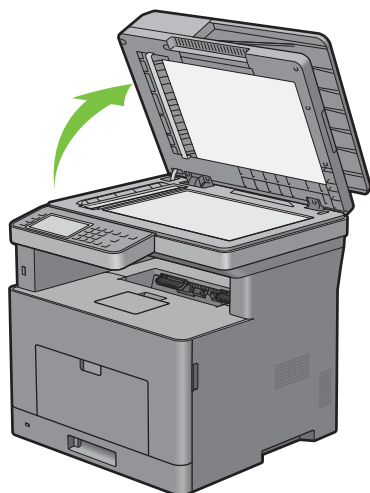

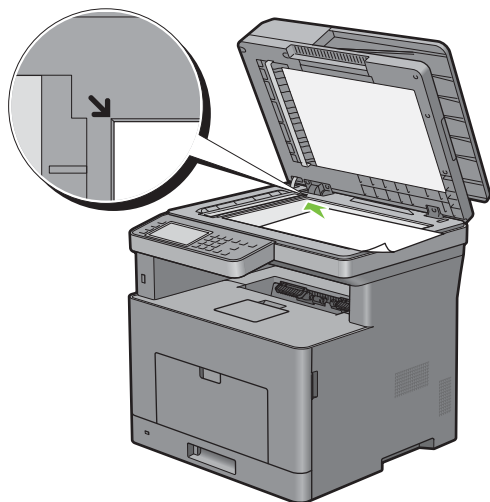

- 2 Placér dokumentet, så det vender nedad på dokumentglasset, og juster det med registreringshjælpen i glassets øverste venstre hjørne.



- 3 Juster dokumentopløsningen. (Flere oplysninger under “Justering af dokumentopløsningen”.)



- 4 Luk dokumentdækslet.

 **BEMÆRK:** Sørg for, at der ikke ligger dokumenter i DADF-enheden. Hvis der registreres dokumenter i DADF-enheden, prioriteres den højere end dokumentet på dokumentglaspladen.

 **BEMÆRK:** Hvis du vil faxe sider fra en bog eller et tidsskrift, skal du løfte dækslet, indtil hængslerne fanges i stoppet, og derefter lukke dækslet. Hvis bogen eller tidsskriftet er tykkere end 30 mm, skal du faxe med dækslet åbent.

Justering af dokumentopløsningen

Du kan forbedre faxdokumentets kvalitet ved at justere opløsningen, især hvis dokumentets kvalitet er ringe, eller hvis det indeholder fotografiske billeder.

- 1 Tryk på knappen  (Hjem).
- 2 Tryk på  → Fax.
- 3 Tryk på .
- 4 Tryk på Opløsning.
- 5 Tryk på den ønskede indstilling.

Standard*	Benyttes til dokumenter med bogstaver af normal størrelse.
Fin	Benyttes til dokumenter med meget små bogstaver eller tynde streger eller dokumenter, der er udskrevet på en dot-matrix-printer.
Superfin	Benyttes til dokumenter, som indeholder ekstrem fine detaljer. Tilstanden til superfin aktiveres kun, hvis den eksterne maskine også understøtter opløsningen Superfin. Se bemærkningen nedenfor.
Foto	Benyttes til dokumenter, som indeholder fotografiske billeder.

* Betegner fabriksstandardindstillingen.

 **BEMÆRK:** Faxer, som scannes i opløsningen Superfin, overføres i den højeste opløsning, som den modtagende enhed understøtter.

Justering af dokumentkontrasten



Du kan justere faxdokumentets kontrast, så dokumentet bliver lysere eller mørkere end originalen.

- 1 Læg dokumenterne/dokumentet med tekstsiden opad og øverste kant indad mod DADF'en.

ELLER

Læg et enkelt dokument med tekstsiden nedad på glaspladen, og luk dokumentlåget.

Se "Ilægning af et originaldokument" for detaljer om ilægning af et dokument.

- 2 Tryk på knappen  (Hjem).
- 3 Tryk på  → Fax.
- 4 Tryk på .
- 5 Tryk på *Lysere/mørkere*.
- 6 Træk til det ønskede niveau på bjælken *Lysere/mørkere*, og tryk derefter på OK.

Du kan vælge et kontrastniveau blandt syv niveauer mellem *Mørkere* og *Lysere*.

Træk af indikatoren i venstre side af bjælken gør dokumentets kontrast lysere, og valg af en celle i højre side af bjælken gør dokumentets kontrast mørkere.

Mørkere 3	Fungerer godt med lyse dokumenter eller svage blyantsmarkeringer.
Mørkere 2	
Mørkere 1	
Normal*	Fungerer godt med standard maskinskrevne eller udskrevne dokumenter.
Lysere 1	Fungerer godt med mørke dokumenter.
Lysere 2	
Lysere 3	

* Betegner fabriksstandardindstillingen.



Afsendelse af fax fra hukommelsen

- 1 Læg dokumenterne/dokumentet med tekstsiden opad og øverste kant indad mod DADF'en.

ELLER

Læg et enkelt dokument med tekstsiden nedad på glaspladen, og luk dokumentlåget.

Se "Ilægning af et originaldokument" for detaljer om ilægning af et dokument.

- 2 Tryk på knappen  (Hjem).
- 3 Tryk på  → Fax.
- 4 Juster dokumentopløsningen, så den stemmer overens med dine faxbehov. (Flere oplysninger under "Justering af dokumentopløsningen". Justering af kontrasten er beskrevet under "Justering af dokumentkontrasten".)
- 5 Vælg et faxnummer på en af følgende måder:

- Tryk på *Telefonbog*, og vælg derefter et af følgende:

Personer: Vælg faxnummeret for en person, og tryk derefter på *Udført*.

Grupper: Vælg opkaldsnummeret for en gruppe, og tryk derefter på *Udført*.

Netværkets telefonbog: Find og vælg et faxnummer fra en LDAP-server, og tryk derefter på *Søg*.

 **BEMÆRK:** Se "Address Book Editor (for Microsoft® Windows® og OS X)" for at få flere oplysninger om adressebog og serveradressebog.

 **BEMÆRK:** Flere oplysninger om Netværkets telefonbog kan findes i "Brug af serveradressebogen og servertelefonbogen".

 **BEMÆRK:** Faxnummeret skal være registreret, inden du kan vælge Adressebog.

- Tryk på Hurtigopkald.

Indtast hurtigopkaldsnummeret ved hjælp af det numeriske tastatur, og tryk derefter på Udført.

- 6 Tryk på Send for at scanne data.

Hvis dokumentet er anbragt på dokumentglaspladen, anmodes du om næste side i displayet.

Hvis du ønsker at placere et nyt dokument, skal du erstatte dokumentet med et nyt dokument og derefter trykke på knappen Fortsæt.

Når du er færdig med at ilægge dokumenter, skal du trykke på Udført.

Printeren begynder at kalde op til nummeret, og sender derefter faxen, når fjerntelefaxen er klar.

 **BEMÆRK:** Du kan annullere faxjobbet under afsendelsen ved at trykke på knappen Stop.

Manuel afsendelse af fax

- 1 Læg dokumenterne/dokumentet med tekstsiden opad og øverste kant indad mod DADF'en.

ELLER

Læg et enkelt dokument med tekstsiden nedad på glaspladen, og luk dokumentlåget.

Se "Ilægning af et originaldokument" for detaljer om ilægning af et dokument.

- 2 Tryk på knappen  (Hjem).

- 3 Tryk på  → Fax.

- 4 Juster dokumentopløsningen, så den stemmer overens med dine faxbehov. (Flere oplysninger under "Justering af dokumentopløsningen". Justering af kontrasten er beskrevet under "Justering af dokumentkontrasten".)

- 5 Tryk på Rør på.

- 6 Indtast modtagerens faxnummer ved brug af taltastaturet.

Du kan også vælge modtageren ved at bruge hurtigopkaldsnummer eller adressebog. (Flere oplysninger under "Automatisk genopkald".)

- 7 Tryk på Send for at sende faxen.

 **BEMÆRK:** Du kan annullere faxjobbet under afsendelsen ved at trykke på knappen Stop.

Bekræftelse af transmissioner

Når den sidste side i dit dokument er afsendt korrekt, bipper printerens og vender tilbage til standbytilstand.

Hvis et eller andet går galt under afsendelsen af faxen, vises en fejlmeddelelse i displayet.

Hvis du får vist en fejlmeddelelse, skal du trykke på Luk for at fjerne meddelelsen og forsøge at sende dokumentet igen.

Du kan indstille din printer til automatisk at udskrive en bekræftelsesrapport efter hver faxtransmission. Flere oplysninger under "Tilgængelige faxindstillinger".

Automatisk genopkald

Hvis nummeret, som du har kaldt op til, er optaget, eller der ikke svares, når du forsøger at sende en fax, kalder printeren automatisk op til nummeret en gang i minuttet på grundlag af det tal, som du angiver i genopkaldsindstillingerne.

Hvis du vil ændre tidsintervallet imellem genopkaldsforsøgene og antallet af genopkaldsforsøg, se “Tilgængelige faxindstillinger”.

 **BEMÆRK:** Printeren vil ikke automatisk ringe op igen til et nummer, der var optaget, når du sender faxen manuelt.

Afsendelse af en forsinket fax

Tilstanden Forsinket start kan bruges til at gemme scannede dokumenter til afsendelse på et bestemt tidspunkt med henblik på udnyttelse af lavere fjerntakster.

- 1 Læg dokumenterne/dokumentet med tekstsiden opad og øverste kant indad mod DADF'en.

ELLER

Læg et enkelt dokument med tekstsiden nedad på glaspladen, og luk dokumentlåget.

Se “Ilægning af et originaldokument” for detaljer om ilægning af et dokument.

- 2 Tryk på knappen  (Hjem).

- 3 Tryk på  → Fax.

- 4 Juster dokumentopløsningen, så den stemmer overens med dine faxbehov. (Flere oplysninger under “Justering af dokumentopløsningen”. Justering af kontrasten er beskrevet under “Justering af dokumentkontrasten”.)

- 5 Tryk på , og tryk derefter på Forsinket start.

- 6 Tryk på Til.

- 7 Indtast et starttidspunktet ved hjælp af – eller +, og tryk derefter på OK.

- 8 Tryk på Tilbage, og indtast derefter modtagerens faxnummer ved brug af det numeriske tastatur.

Du kan også vælge modtageren ved at bruge hurtigopkaldsnummer eller adressebog. (Flere oplysninger under “Automatisk genopkald”.)

- 9 Tryk på Send for at scanne data.

Når tilstanden Forsinket start er aktiveret, lagrer din printer alle dokumenterne, der skal faxes, i hukommelsen og afsender dem på det angivne tidspunkt. Når faxafsendelse i tilstanden Forsinket start er gennemført, slettes dataene fra hukommelsen.

 **BEMÆRK:** Hvis du slukker printeren og tænder den igen, sendes de lagrede dokumenter, så snart printeren aktiveres.

 **BEMÆRK:** Hvis det angivne starttidspunkt overlapper den tilgængelige tid eller faxfunktionen, kan printeren ikke sende den forsinkede fax på det angivne tidspunkt. (Flere oplysninger vedr. tilgængelig tid findes under “Indstil tilgængeligt klokkeslæt” og vedr. faxfunktionen under “Funktionskontrol”.)

Afsendelse af en fax via driveren (Direct Fax)

Du kan afsende en fax direkte fra computeren ved hjælp af driveren.

 **BEMÆRK:** Der kan kun afsendes sort/hvid-faxer via Direct Fax.

 **BEMÆRK:** Hvis det angivne starttidspunkt overlapper den tilgængelige tid eller faxfunktionen, kan printeren ikke sende den forsinkede fax på det angivne tidspunkt. (Flere oplysninger vedr. tilgængelig tid findes under “Indstil tilgængeligt klokkeslæt” og vedr. faxfunktionen under “Funktionskontrol”.)

Eksempel

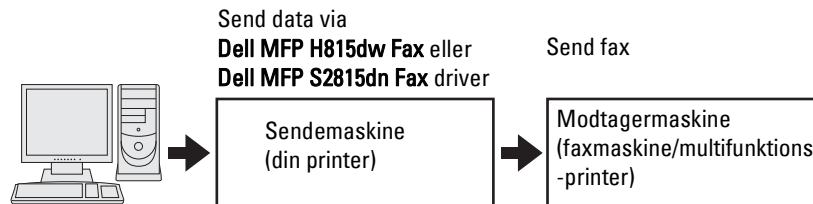

Procedure

- BEMÆRK:** Navnene på dialogboksene og knapperne kan være anderledes end navnene i nedenstående procedure og vil afhænge af det benyttede program.
 - BEMÆRK:** Du kan kun benytte denne funktion, hvis du installerer faxdriveren. (Flere oplysninger vedr. Start af Dell Printer Easy Install™ vedr. Windows® eller "Installation af drivere og software" vedr. Macintosh.)
- 1 Åbn filen, som du vil sende via fax.
 - 2 Åbn udskrivingsdialogboksen i programmet, og vælg derefter **Dell MFP H815dw Fax** eller **Dell MFP S2815dn Fax**.
 - 3 Klik på **Indstillinger** i Windows®, eller vælg **FAX-indstilling** i Macintosh.

For Microsoft® Windows®:

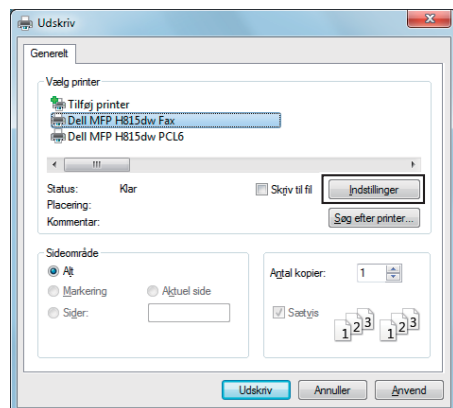

For Apple Macintosh:

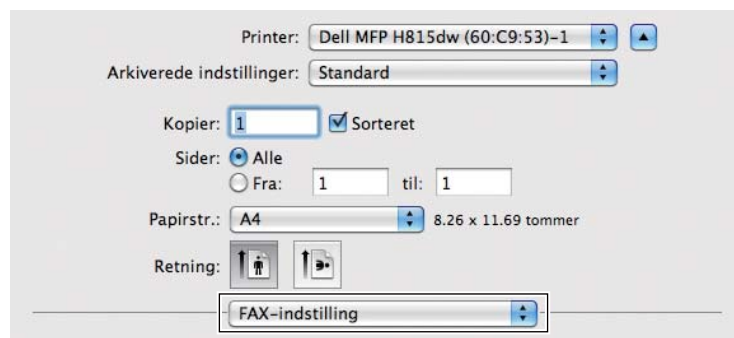

- 4 Når indstillingsdialogboksen åbnes, skal du angive følgende indstillinger.
 - BEMÆRK:** De indstillinger, der foretages her, gælder kun for et enkelt faxjob.

For Microsoft® Windows®:

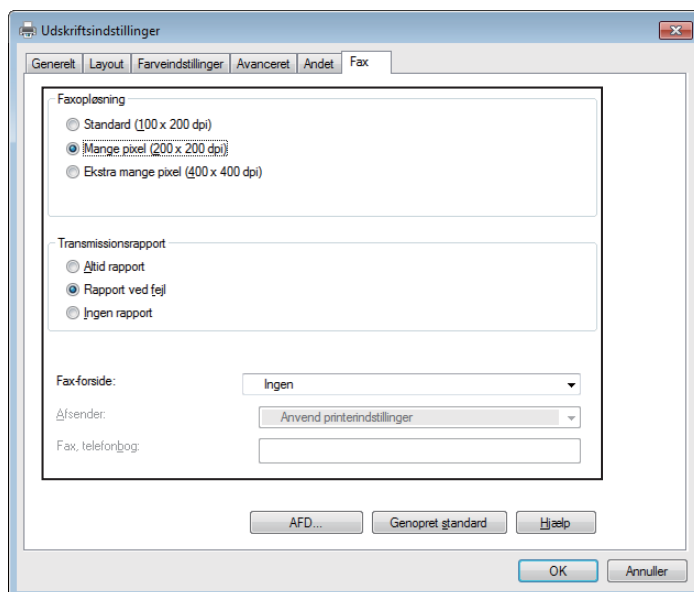

For Apple Macintosh:



a. Transmissionsbilledkvalitet

Formål:

At indstille output-kvaliteten.

Værdier:

Standard	Til dokumenter med tegn med normal størrelse.
Høj kvalitet*	Til dokumenter, som indeholder små tegn eller tynde streger eller dokumenter, som udskrives på en matrix printer.
Superhøj billedkvalitet	Til dokumenter, som indeholder meget fine detaljer. Tilstanden Superfin kan kun benyttes, hvis fjerntmaskinen også understøtter opløsningen Superfin. Se bemærkningerne nedenfor.

* Betegner fabriksstandardindstillingen.



BEMÆRK: Faxer, der udskrives i billedkvaliteten Superfin af Direct Fax-driveren, overføres i den højeste opløsning, der understøttes af modtagertelefaxen.

b. Transmissionsrapport

Formål:

At angive, om der skal udskrives et faxtransmissionsresultat.

Værdier:

Output regelmæssig	Udskriver et transmissionsresultat efter hver enkelt faxtransmission.
Output for ikke-transmission*	Udskriver kun et transmissionsresultat i tilfælde af fejl.
Undlad output	Udskriver ikke faxtransmissionsresultater.

* Betegner fabriksstandardindstillingen.

c. Faxforside

Formål:

At angive, om der skal hæftes en faxforside til din fax.

Værdier:

Som printerindstillingerne	Bestemmer, om der skal hæftes en faxforside til din fax i overensstemmelse med den indstilling, du har valgt i <i>Faxforside</i> i betjeningspanelet.
Vedhæft	Vedhæfter en forside til din fax.
Ingen*	Vedhæfter ingen forside til din fax.

* Betegner fabriksstandardindstillingen.

Afsender

Formål:

Sådan angives det, om afsenderens navn skal skrives på faxens forside.

Værdier:

Afhængigt af printerindstillingerne*	Bestemmer, om afsenders skal skrives på fax-forsiden baseret på printerindstillingerne.
Indtast et afsendernavn	Giver dig mulighed for at indtaste navnet på en afsender, som vil blive trykt på faxens forside ud for <i>Afsenders navn</i> .

* Betegner fabriksstandardindstillingen.

Afsendernavn

Formål:

Sådan indtastes navnet på en afsender, som vil blive trykt på faxens forside.

Afsenderens navn kan være på op til 30 tegn. Hvis det er længere end 30 tegn, bliver kun de første 30 tegn udskrevet.

- 5 I Windows® skal du klikke på **OK** for at lukke dialogboksen **Udskriftsindstillinger**, og klik derefter på **Udskriv**. På Macintosh skal du klikke på **Udskriv**. Dialogboksen **Indst./kontrol. faxtransmission** åbnes.

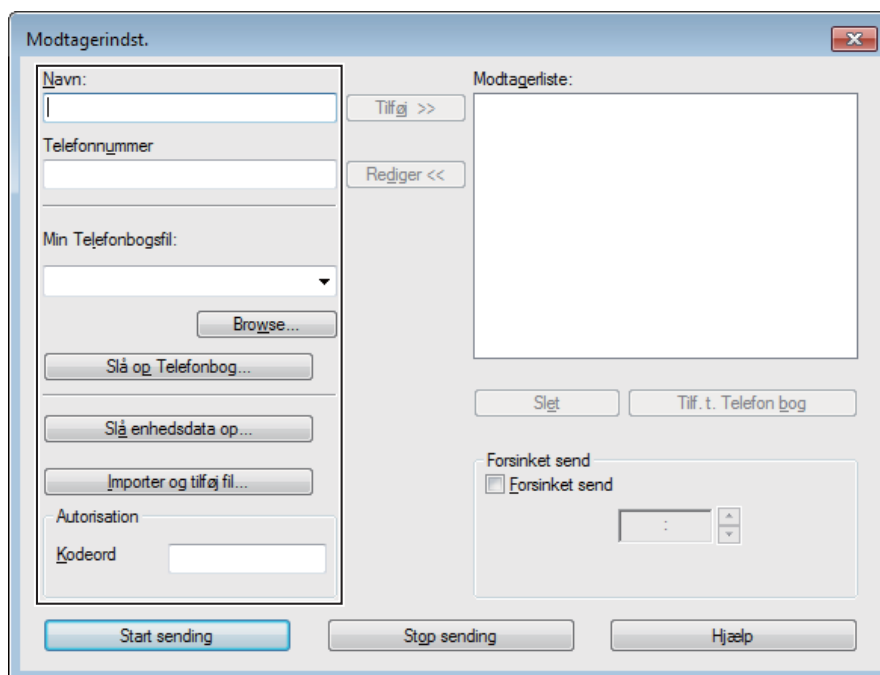

For Microsoft® Windows®:

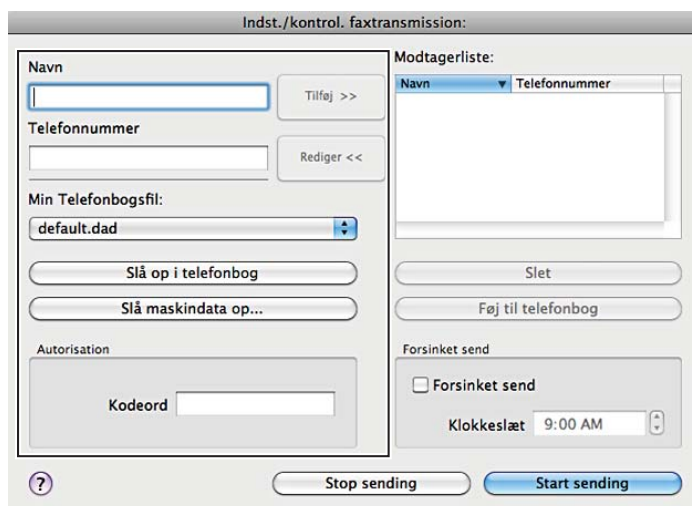

For Apple Macintosh:





- 6 Indtast modtagerens destination. Nedenstående procedure benyttes til indtastning af destinationen. Oplysninger om indtastning af destinationen fremgår af Hjælp-filen til driveren.
 - a Indtast navnet og faxnummeret direkte.
 - b Vælg et faxnummer fra en telefonbog.
 - Slå op i telefonbog: Viser en liste over faxnumre, som er gemt i filen, der hører til Min Telefonbogsfil.
 - Slå enhedsdata op: Viser en liste over faxnumre, som gemmes i telefonbogen på din printer.
 - Importér og tilføj fil (kun Windows®): Giver dig mulighed for at vælge en kildefil som f.eks. en CSV-fil, WAB-fil, MAPI eller en LDAP-server. (Flere oplysninger om LDAP-server fremgår under “LDAP-server” og “Faxservertelefonbog”.)

-  **BEMÆRK:** Afhængigt af programmet (hvis du bruger Mac OS X 10.7 eller nyere) kan du ikke bruge funktionen **Slå enhedsdata op**.
-  **BEMÆRK:** Indtast adgangskoden i feltet **Kodeord** i området **Autorisation**, før du sender en fax, hvis faxfunktionen er spærret med adgangskode.
-  **BEMÆRK:** Hvis indstillingen for funktionskontrol for Fax er indstillet til **Til** (kodeord), skal du indtaste dit firecifrede kodeord for at bruge faxfunktionen.

Sådan låses faxfunktionen med en adgangskode:

-  **BEMÆRK:** For at lukke faxfunktionen fra Funktionskontrol skal du først indstille Panellås til **Til**. Flere oplysninger findes under "Panellås".



- 1 Tryk på knappen  (**Information**).
- 2 Tryk på fanebladet **Værktøj** og derefter på **Admin.indstillinger**.
- 3 Tryk på , indtil **Sikkerhedsindstillinger** vises, og tryk derefter på **Sikkerhedsindstillinger**.
- 4 Tryk på **Funktionskontrol**.
- 5 Tryk på **Fax**.
- 6 Tryk på **Til** (kodeord).
- 7 Indtast en firecifret adgangskode, og tryk derefter på **OK**.
- 8 Sluk printeren, og tænd den igen for at anvende indstillingerne.

Sådan kontrolleres, om faxen er blevet sendt:

Udskriver en jobhistorierapport. Oplysninger om udskrivning af en jobhistorierapport findes under "Rapport/liste".

Modtagelse af en fax

Om modtagetilstande

-  **BEMÆRK:** Hvis du vil benytte **Telefon/fax** eller **Telefon svarer/fax**, skal du tilslutte en telefonsvarer til telefonstikket () bag på printeren.

Når hukommelsen er fuld, modtages faxen i **Telefon** tilstanden.

Ilægning af papir til modtagelse af faxer

Anvisningerne til ilægning af papir i papirbakken er de samme, uanset om du udskriver, faxer eller kopierer, bortset fra at faxer kun kan udskrives på papir i størrelserne **Brev**, **A4** og **Legal**. Flere oplysninger om ilægning af papir fremgår under "Ilægning af udskrivningsmedier". Flere oplysninger om indstilling af papirtype og -størrelse i bakken fremgår under "Retningslinjer for udskrivningsmedier".

Automatisk modtagelse af en fax i faxtilstand

Printeren er indstillet til **Fax**-tilstanden fra fabrikken.



Hvis du modtager en fax, skifter printeren automatisk til faxtilstand efter et specificeret tidsrum og modtager faxen.

Hvis du vil indstille det interval, hvorefter printeren skifter til faxmodtagetilstand efter at have modtaget et indkommende opkald, se "Tilgængelige faxindstillinger".

Manuel modtagelse af en fax i telefontilstand

Du kan modtage en fax ved at løfte røret på håndsettet på en ekstern telefon, og derefter trykke på fjernmodtagekoden (se "Tilgængelige faxindstillinger"). Du kan også modtage en fax ved at trykke på **Manuel modtagelse i Rør på**.

Sådan modtages en fax ved at trykke på Manuel modtagelse:

- 1 Når den eksterne telefon ringer, tages rør af håndsættet, og der kontrolleres for en faxtone.
- 2 Efter at du har konstateret faxtonen, tryk på knappen  (Hjem).
- 3 Tryk på  → Fax.
- 4 Tryk på Rør på.
- 5 Tryk på Modtag.
- 6 Læg røret på på den eksterne telefon.

Printeren påbegynder modtagelsen af faxen og vender tilbage til standby-tilstand, når modtagelsen er gennemført.

Automatisk modtagelse af en fax i telefon/fax eller Telefonsvarer/fax

Hvis du vil bruge Telefon/fax eller Telefonsvarer/fax, skal du slutte en ekstern telefon til telefonstikket  bag på printerens.

Hvis den kaldende efterlader en besked, gemmer telefonsvareren beskeden som normalt. Hvis printerens hører en faxtone på linjen, påbegynder den automatisk modtagelse af faxen.

For detaljer om modus Telefon/fax eller Telefonsvarer/fax henvises til "Tilgængelige faxindstillinger".

 **BEMÆRK:** Hvis du har indstillet printerens til Telefonsvarer/fax, og din telefonsvarer er slukket, eller der ikke er sluttet en telefonsvarer til printerens, skifter printerens automatisk til Fax-tilstand efter et foruddefineret tidsrum.

Manuel modtagelse af en fax ved hjælp af ekstern telefon (fjernservice)

Du kan manuelt modtage en fax fra den eksterne telefon, uden at skulle gå hen til printerens.

Hvis du vil modtage en fax manuelt ved brug af den eksterne telefon, skal du tilslutte en ekstern telefon til telefonstikket  bag på printerens og også sætte Fjernmodtagelse til Til.

Når du modtager et opkald på den eksterne telefon og hører en faxtone, skal du indtaste den to-cifrede kode på den eksterne telefon.

Printerens modtager dokumentet.

Når du indtaster en fjernmodtagekode på den eksterne telefon, skal du trykke langsomt på taltasterne i rækkefølge. Hvis du stadig kan høre faxtonen fra fjerntelefaxen, skal du forsøge at indtaste den to-cifrede kode igen.

Standard fjernmodtagekoden er 00. Du kan ændre det to-cifrede nummer, præcis som du vil. Flere oplysninger om ændring af koden findes under "Tilgængelige faxindstillinger".

 **BEMÆRK:** Indstil din eksterne telefons opkaldssystem til DTMF.

Modtagelse af faxer via DRPD

DRPD er en serviceydelse fra telefonselskabet, som sætter brugeren i stand til at benytte en enkelt telefonlinje til at besvare opkald til flere forskellige telefonnumre. Det specifikke nummer, som den kaldende ringer op til, identificeres ved forskellige ringemønstre, som består af varierende kombinationer af lange og korte ringelyde.

Før du benytter funktionen Distinctive Ring Pattern Detection, skal telefonselskabet installere en specifik ringeservice på telefonlinjen. Hvis du vil konfigurere Distinctive Ring Pattern Detection, skal du have adgang til en yderligere telefon, eller du skal få en medhjælper til at ringe til dit faxnummer udefra.

Sådan konfigureres DRPD:

- 1 Tryk på knappen  (Information).
- 2 Tryk på fanebladet Værktøj og derefter på Admin.indstillinger.
- 3 Tryk på Faxindstillinger.
- 4 Tryk på Faxlinjeindstillinger.

- 5 Tryk på , indtil DRPD-mønster vises, og tryk derefter DRPD-mønster.
- 6 Tryk på det ønskede mønster, og tryk derefter på OK.
- 7 Sluk printeren, og tænd den igen for at anvende indstillingerne.

Hvis du vil kunne modtage faxer i DRPD, skal du indstille menuen til DRPD. Flere oplysninger findes under "Tilgængelige faxindstillinger".



Din printer kan benytte syv DRPD-mønstre. Hvis dit telefonselskab tilbyder denne service, skal du spørge hos telefonselskabet, hvilket mønster du skal benytte for at bruge servicen.

Modtagelse af faxer i hukommelsen

Da printeren er en multitask-enhed, er den i stand til at modtage faxer, mens du laver kopier eller printer. Hvis du modtager en fax, mens du er i gang med at kopiere eller udskrive, eller hvis du løber tør for papir, lagrer printeren de indkommende faxer i hukommelsen. Så snart du er færdig med at kopiere, udskrive eller ilægge forbrugsstoffer, udskriver printeren automatisk faxen.

Pollingmodtagelse

Du kan vælge at modtage faxer fra fjerntelefaxen, når det passer dig bedst.

- 1 Tryk på knappen  (Hjem).
- 2 Tryk på  → Fax.
- 3 Tryk på Rør på.
- 4 Tryk på Forespørgsel.
- 5 Indtast fjerntelefaxens faxnummer ved brug af taltastaturet.
- 6 Tryk på Modtag for at begynde at modtage faxen.



Automatisk opkald

Hurtigopkald

Du kan lagre op til 200 hyppigt kaldte numre på hurtigopkaldsplaceringer (001–200).



Når et hurtigopkaldsjob er specificeret i forsinket fax eller genopkald, kan du ikke ændre hurtigopkaldsnummeret fra betjeningspanelet eller **Dell Printer Configuration Web Tool**.

Indstilling af hurtigopkald

- 1 Tryk på knappen  (Information).
- 2 Tryk på fanebladet Værktøj og derefter på Admin.indstillinger.
- 3 Tryk på Telefonbog.
- 4 Tryk på Personer.
- 5 Tryk på , indtil det ønskede hurtigopkaldsnummer mellem 1 og 200 vises, og vælg derefter dette nummer.
For at springe til et specifikt hurtigopkaldsnummer, skal du indtaste det ønskede nummer og derefter # ved brug af taltastaturet.
- 6 Tryk på tekstfeltet Indtast navn.
- 7 Indtast navnet, og tryk derefter på OK.
- 8 Tryk på tekstfeltet Indtast nummer.

- 9 Indtast faxnummeret ved hjælp af det numeriske tastatur, og tryk derefter på OK.
Hvis du vil indsætte en pause imellem cifrene, skal du trykke på knappen  (Genopkald/Pause).
“-” vises i displayet.
- 10 Tryk på OK.
Gentag skridt 5 til 10, hvis du vil lagre flere faxnumre.

Afsendelse af en fax ved hjælp af hurtigopkald

- 1 Læg dokumenterne/dokumentet med tekstsiden opad og øverste kant indad mod DADF'en.
ELLER
Læg et enkelt dokument med tekstsiden nedad på glaspladen, og luk dokumentlåget.
Se “Ilægning af et originaldokument” for detaljer om ilægning af et dokument.
- 2 Tryk på knappen  (Hjem).
- 3 Tryk på  → Fax.
- 4 Tryk på Hurtigopkald.
- 5 Indtast hurtigopkaldsnummeret mellem 1 og 200 ved hjælp af det numeriske tastatur, og tryk derefter på Udført.
- 6 Juster dokumentopløsningen, så den stemmer overens med dine faxbehov. (Flere oplysninger under “Justering af dokumentopløsningen”. Justering af kontrasten er beskrevet under “Justering af dokumentkontrasten”.)
- 7 Tryk på Send for at scanne data.
Hvis dokumentet er anbragt på dokumentglaspladen, anmodes du om næste side i displayet.
Hvis du ønsker at placere et nyt dokument, skal du erstatte dokumentet med et nyt dokument og derefter trykke på knappen Fortsæt.
Når du er færdig med at ilægge dokumenter, skal du trykke på Send nu.
Der kaldes automatisk op til det hurtigopkaldsnummer, som er gemt på hurtigopkaldspositionen. Dokumentet sendes, når fjerntelefaxen svarer.



 **BEMÆRK:** Hvis du bruger en stjerne (*) i det første tal, kan du sende dokumentet til flere positioner. Hvis du f.eks. indtaster 00*, kan du sende dokumentet til de lokaliteter, der er registreret fra 001 til 009.



Gruppeopkald

Hvis du hyppigt sender det samme dokument til samme destinationer, kan du oprette en gruppe med disse destinationer og lagre dem under en enkeltcifret gruppeopkaldsposition. På denne måde bliver du i stand til at benytte en gruppeopkaldsnummer til at sende det samme dokument til samtlige destinationer i gruppen.

 **BEMÆRK:** Du kan ikke medtage et gruppeopkaldsnummer i et yderligere gruppeopkaldsnummer.





Indstilling af gruppeopkald

- 1 Tryk på knappen  (Information).
- 2 Tryk på fanebladet Værktøj og derefter på Admin.indstillinger.
- 3 Tryk på Telefonbog.
- 4 Tryk på Grupper.
- 5 Tryk på , indtil det ønskede gruppeopkaldsnummer mellem 1 og 6 vises, og vælg derefter dette gruppeopkaldsnummer.
Hvis der allerede er lagret et hurtigopkaldsnummer på den lokalitet, som du vælger, vises navnet og antallet af poster gemt i det pågældende gruppeopkaldsnummer.

- 6 Tryk på tekstfeltet `Indtast gruppenavn`.
- 7 Indtast navnet, og tryk derefter på OK.
- 8 Tryk på `Tilføj fra adressebog`.
 **BEMÆRK:** Faxnummeret skal være registreret, inden du kan vælge `Tilføj fra adressebog`.
- 9 Tryk på , indtil det ønskede hurtigopkaldsnummer vises, og vælg derefter dette hurtigopkaldsnummer.
- 10 Tryk på OK.
Gentag skridt 5 til 10, hvis du vil lagre flere gruppeopkaldsnumre.

Redigering af gruppeopkald

Du kan slette et specifikt hurtigopkaldsnummer fra en valgt gruppe eller føje et nyt nummer til den valgte gruppe.

- 1 Tryk på knappen  (**Information**).
- 2 Tryk på fanebladet `Værktøj` og derefter på `Admin.indstillinger`.
- 3 Tryk på `Telefonbog`.
- 4 Tryk på `Grupper`.
- 5 Tryk på , indtil det gruppeopkaldsnummer, du vil redigere, vises, og tryk derefter på dette gruppeopkaldsnummer.
- 6 Tryk på `Rediger`.
- 7 Tryk på tekstfeltet `gruppenavn`.
- 8 Indtast et nyt navn, og tryk derefter på OK.
- 9 Sådan sletter du et hurtigopkaldsnummer fra gruppeopkaldsnummeret:
 - a Tryk på , indtil det hurtigopkaldsnummer, du vil redigere, vises, og vælg derefter dette hurtigopkaldsnummer.
 - b Tryk på `Fjern`.
- 10 Sådan tilføjer du et nyt hurtigopkaldsnummer til gruppeopkaldsnummeret:
 - a Tryk på `Tilføj fra adressebog`.
 - b Tryk på , indtil det ønskede hurtigopkaldsnummer vises, og vælg derefter dette hurtigopkaldsnummer.
 - c Tryk på OK.
- 11 Tryk på OK.
Hvis du vil slette et eksisterende gruppeopkaldsnummer, skal du vælge gruppeopkaldsnummeret og derefter trykke på `Fjern`.

Hvis du vil redigere et andet gruppeopkaldsnummer, skal du gentage skridt 5 til 11.

Afsendelse af en fax med gruppeopkald (transmission til flere adresser)

Du kan benytte gruppeopkald til udsendelser eller forsinkede transmissioner.

Følg proceduren for den ønskede aktivitet. (Forsinket transmission er beskrevet under “Specifikation af faxindstillinger”.)

Du kan benytte et eller flere gruppenumre i én arbejdsgang. Fortsæt derefter proceduren for at færdiggøre den ønskede aktivitet.

Printeren scanner automatisk dokumentet, som er lagt i DADF eller på glaspladen, til hukommelsen. Printerens kalder op til hvert af numrene, der er indeholdt i gruppen.

Udskrivning af en hurtigopkaldsliste

Du kan kontrollere dine indstillinger for automatiske opkald ved at udskrive en hurtigopkaldsliste. Oplysninger om udskrivning af en hurtigopkaldsliste findes under "Rapport/liste".



Telefonbog

Du kan vælge eller søge blandt de registrerede telefonnumre fra telefonbøgerne.

- 1 Læg dokumenterne/dokumentet med tekstsiden opad og øverste kant indad mod DADF'en.
ELLER

Læg et enkelt dokument med tekstsiden nedad på glaspladen, og luk dokumentlåget.

Se "Ilægning af et originaldokument" for detaljer om ilægning af et dokument.

- 2 Tryk på knappen  (Hjem).
- 3 Tryk på  → Fax.
- 4 Tryk på Telefonbog, og vælg derefter et af følgende:

Sådan vælges fra den lokale telefonbog:

- a Tryk på Enkeltpersoner eller Grupper.
- b Stryg på skærmen, indtil det ønskede hurtigopkaldsnummer eller gruppeopkaldsnummer vises, og vælg derefter dette hurtigopkaldsnummer eller gruppeopkaldsnummer.
- c Tryk på Udført.

Sådan søges fra servertelefonbogen:

- a Tryk på Netværkets telefonbog.
- b Angiv et søgeord ved hjælp af tastaturet, og tryk derefter på Søg.
- c Tryk på en modtager fra søgeresultatet, og tryk derefter på Udført.

 **BEMÆRK:** Se "Address Book Editor (for Microsoft® Windows® og OS X)" for at få flere oplysninger om adressebog og serveradressebog.

 **BEMÆRK:** Flere oplysninger om Netværkets telefonbog kan findes i "Brug af serveradressebogen og servertelefonbogen".

 **BEMÆRK:** Et faxnummer skal være registreret, inden du kan vælge Adressebog.

- 5 Tryk på Send for at sende faxen.

Andre måder at faxe på

Brug af sikker modtagetilstand

Det kan være nødvendigt at forhindre uvedkommende i at se eller læse dine modtagne faxer. Du kan aktivere den sikrede faxtilstand ved hjælp af funktionen Fortrolig modtagelse for at begrænse udskrivningen af de modtagne faxer, når printeren står uden overvågning. I den sikrede faxtilstand gemmes samtlige faxer i hukommelsen. Når tilstanden deaktiveres, bliver de lagrede faxer udskrevet.

 **BEMÆRK:** Før brugen skal det sikres, at Panellås er aktiveret.



Sådan aktiveres sikker modtagetilstand:

- 1 Tryk på knappen  (Information).
- 2 Tryk på fanebladet Værktøj og derefter på Admin.indstillinger.

- 3 Tryk på Faxindstillinger.
- 4 Tryk på Indgående standarder.
- 5 Tryk på ▼, indtil Fortrolig modtagelse vises, og tryk derefter på Fortrolig modtagelse.
- 6 Tryk på Fortrolig modtag.indstilling.
- 7 Tryk på Aktiver.
- 8 Indtast en firecifret adgangskode, og tryk derefter på OK.

Når der modtages en fax i den sikrede modtagetilstand, lagrer printeren den i hukommelsen, og Sikker faxmodtagelse aktiveres på skærmen **Udskriv** for at angive, at der er lagret en fax.

Sådan udskrives modtagne dokumenter:

- 1 Tryk på knappen  (Hjem).
 - 2 Tryk på  → Udskriv.
 - 3 Strøg på skærmen, indtil Sikker faxmodtagelse vises, og tryk derefter på Sikker faxmodtagelse.
 - 4 Indtast en firecifret adgangskode, og tryk derefter på OK.
- Faxerne, som er lagret i hukommelsen, udskrives.

Sådan deaktiveres sikker modtagetilstand:

- 1 Følg trinnene fra 1 til 6 i "Sådan aktiveres sikker modtagetilstand:", og tryk på Fortrolig modtag.indstilling.
- 2 Tryk på Deaktiver.

Brug af en telefonsvarer

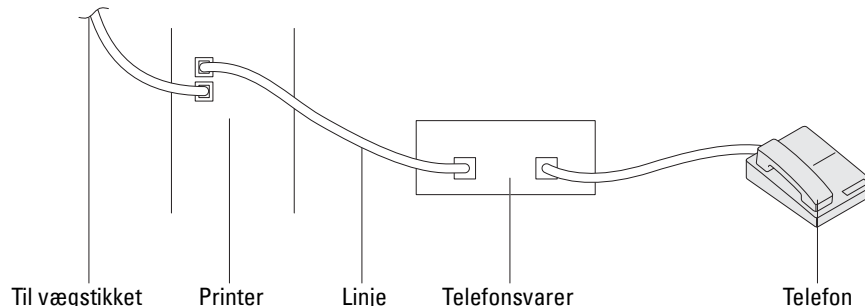

Du kan tilslutte en telefonsvarer på bagsiden af printeren som vist ovenfor.

- Indstil printeren til Telefonsvarer/fax, og indstil Automodt. svar/FAX/Hjem for at angive tidsintervallet for telefonsvareren.
- Når telefonsvareren besvarer opkaldet, overvåger og overtager printeren linjen, hvis der modtages faxtoner, hvorefter den påbegynder modtagelsen af faxen.
- Hvis telefonsvareren er slukket, skifter printeren automatisk til Fax, når en ringetone har lydt i et foruddefineret tidsrum.
- Hvis du besvarer opkaldet og hører faxtoner, besvarer printeren opkaldet, hvis du indstil Rør på til Til (du vil kunne høre tale eller faxtoner fra fjerntelefaxen), og tryk derefter på knappen Modtag, og læg røret på.

ELLER

Indtast den tocifrede fjernmodtagekode, og læg røret på.

Brug af et computermodem

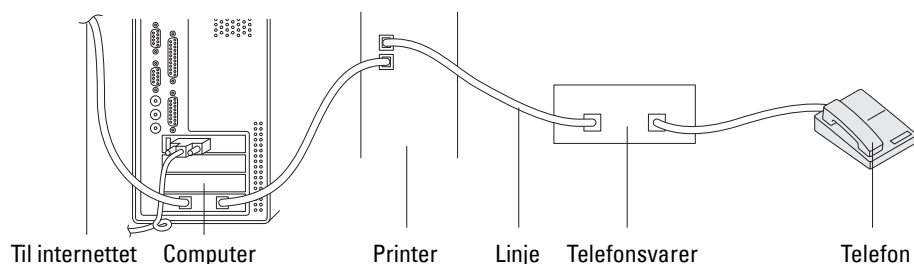

Hvis du vil bruge modemmet i computeren til at sende fax eller til opkaldeforbindelser til internettet, skal du slutte modemmet til stikket bag på printeren sammen med telefonsvareren som vist ovenfor.

- Indstil printeren til **Telefonsvarer/fax**, og indstil **Automodt . svar/FAX/Hjem** for at angive tidsintervallet for telefonsvareren.
- Deaktiver computermodemets faxmodtagefunktion.
- Benyt ikke computermodemmet, hvis printeren er i gang med at sende eller modtage en fax.
- Følg anvisningerne, der fulgte med til computermodemmet og faxprogrammet, hvis du vil sende faxer via computermodemmet.

Udskrivning af en rapport

Nedenstående rapporter kan være nyttige ved brug af fax:

 **BEMÆRK:** Oplysninger om andre rapporter og om udskrivning af en rapport findes under "Rapport/liste".

Hurtigopkald	Denne liste viser alle numrene, der i øjeblikket er gemt i printerens hukommelse som hurtigopkaldsnumre.
Adressebog	Denne liste viser alle de adresser, der i øjeblikket er lagret i printerens hukommelse som Adressebogsinformation.
Serveradresse	Denne liste viser alle de numre, der i øjeblikket er lagret i printerens hukommelse som Serveradresseinformation.
Faxaktivitet	Denne rapport viser oplysninger om de faxer, du for nylig har modtaget eller sendt.
Fax venter	Denne liste viser status på ventende faxer.
Udskriftstæller	Denne rapport viser det samlede antal udskrevne sider. Rapporten har titlen Udskriftsvolumenrapport eller AccessControl-rapport , afhængigt af indstillingen for AccessControl-tilstand .

Ændring af indstillinger

- 1 Tryk på knappen  (**Information**).
- 2 Tryk på fanen **Værktøjer**, og tryk derefter på **Standardindstillinger**.
- 3 Tryk på **Faxstandarder**.
- 4 Vælg knappen for den ønskede menu.
- 5 Vælg den ønskede indstilling, eller indtast en værdi vha. det numeriske tastatur, og tryk derefter på **OK**.

Dell Document Hub

BEMÆRK: Funktionen Dell Document Hub er kun til rådighed på Dell™ Cloud Multifunction Printer | H815dw.

Dell Document Hub er en praktisk et-stop-gateway til mange forskellige cloud-funktioner, som hjælper dig med at holde styr på dine dokumenter. Med Dell Document Hub kan du konvertere papirdokumenter til redigerbart digitalindhold og gemme dem direkte i din foretrukne cloud-lagerfunktion. Du kan søge efter filer i flere clouds samtidigt og derefter nemt dele og udskrive indhold.

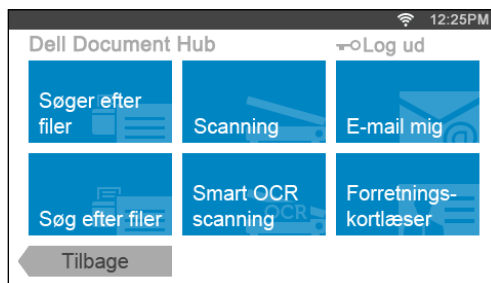

Registrering af bruger og login på Dell Document Hub

Du skal bruge en brugerkonto, som er registreret til printeren, og logge på Dell Document Hub for at bruge Dell Document Hub.

Registrering af ny bruger på Dell Document Hub

Forbered de krævede adgangsinformationer for hver af cloud-funktionerne, som du vil bruge, og sørg for, at du har registreret en brugerkonto for printeren. Se "Oprettelse af en ny brugerkonto" for flere oplysninger om registrering af konto.

- 1 Få adgang til websiden Dell Document Hub fra din computer.
Indtast følgende URL i webbrowseren:
www.dell.com/dochub
- 2 Følg instruktionerne, der vises på skærmen.
- 3 Der vil snart blive sendt en e-mail til den registrerede e-mail-adresse. Læs e-mailen, og følg instruktionerne i e-mailen for at aktivere.

Registrering af ny bruger fra printeren

Du kan alternativt starte brugerregistreringen ved hjælp af printeren.



BEMÆRK: Du skal bruge din computer eller en mobil enhed for at modtage en e-mail og få adgang til websiden Dell Document Hub, så du kan fuldføre registreringsprocessen.

- 1 Log på printeren som en registreret bruger.
- 2 Tryk på flisen Dell Document Hub på skærmen **Startside**.
- 3 Tryk på **Ny bruger**.
Skærmen **Velkommen til Dell Document Hub** vises. Tryk på **Næste**.
- 4 Følg instruktionerne, som vises på berøringspanelet.

Log på Dell Document Hub

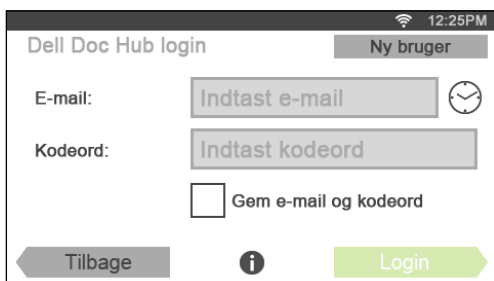
- 1 Log på printeren som en registreret bruger.
- 2 Tryk på flisen Dell Document Hub på skærmen Startside.
Skærmen Dell Doc Hub login vises.



- 3 Tryk på tekstfeltet E-mail for at indtaste e-mail-adressen.
 **BEMÆRK:** Du kan også trykke på  for at vælge en e-mail-adresse, som for nyligt er indtastet, fra en liste. Listen kan indeholde op til otte e-mail-adresser, som for nyligt er indtastet.
- 4 Tryk på tekstfeltet Kodeord for at indtaste kodeordet, og tryk på Udført.
- 5 Tryk for at kontrollere afkrydsningsfeltet Gem e-mail og kodeord, hvis du vil gemme din e-mail-adresse og dit kodeord.

E-mailen og kodeordet gemmes under den registrerede brugers konto, og uautoriserede brugere kan ikke få adgang til dem. Til sikkerhedsformål anbefales det, at du indstiller et kodeord for den registrerede bruger.

- 6 Tryk på Login.

Login er succesfuld, når skærmen Dell Document Hub vises.

 **BEMÆRK:** Hvis alle fliser på skærmen Dell Document Hub er blege og deaktiveret, når du logger på, har du ikke fuldført de nødvendige procedurer for at aktivere din konto på Dell Document Hub. Læs den e-mail, som du har modtaget fra Dell Document Hub, og aktiver din konto.

Hvis skærmen Favoritliste vises, når du trykker på flisen på skærmen Dell Document Hub

Det betyder, at dine favoritindstillinger for funktionen er gemt på printeren. Vælg indstillinger fra listen som ønsket.

Vend tilbage til skærmen Startside

Tryk på Tilbage. Login-statusen bibeholdes. Næste gang du trykker på flisen Dell Document Hub på skærmen Startside, behøver du ikke at logge på, mens du er logget på skærmen Startside.

Du kan trykke på Log ud samt vende tilbage til skærmen Startside, men login-statusen bibeholdes ikke. Næste gang du logger på Dell Document Hub, skal du indtaste din e-mail-adresse og dit kodeord igen.

Log af printeren

Tryk på knappen  (Login/log af). Du logger af skærmen Startside, og portalskærmen vises. I dette tilfælde bibeholdes login-statusen til Dell Document Hub, hvis afkrydsningsfeltet Gem e-mail og kodeord er valgt i trin 5 ovenfor. Næste gang du trykker på flisen Dell Document Hub på skærmen Startside, kan du springe login-processen over.

Søgning efter og udskrivning af filer

Du kan søge efter filer, som er gemt i cloud-funktionerne, og udskrive dem fra printeren. Du kan søge i flere cloud-funktioner på en gang. Denne metode er velegnet, hvis du vil søge ved hjælp af nøgleord, inklusive filnavn.

 **BEMÆRK:** Du skal gå til www.dell.com/dochub og tilslutte cloud-funktionerne med Dell Document Hub for at søge efter filer i flere cloud-tjenester.



- 1 Tryk på flisen *Søger efter filer* på skærmen *Dell Document Hub*.
- 2 Indtast nøgleordene, og tryk på *Søg*.



Tryk på **åëý** for at få vist tastaturet med accenttegn for at indtaste disse tegn.

Der søges efter filer i de cloud-funktioner, som du har registreret.

Skærmen **Søgeresultater** vises.

- 3 Tryk på de filer, som du vil udskrive. Du kan vælge op til 10 filer.
Tryk på , og vælg sorteringsrækkefølgen for at sortere resultaterne.
- 4 Tryk på  for at få vist de valgte filer.
Skærmen **Fileksempel** vises. De tre første sider af hver fil bliver vist i de små forhåndsvisninger.
 - a Tryk på siden i de små forhåndsvisninger for at få vist siden i den store forhåndsvisning.
 - b Svip skærmen side til side for at se andre filer.
 - c Tryk på firkanten ved siden af de små forhåndsvisninger for at markere filen, som skal udskrives.
 - d Tryk på *Tilbage* for at vende tilbage til forrige skærm.
- 5 Tryk på  for at kontrollere eller ændre printerindstillingerne.
Skærmen **Udskrivningsindstillinger** vises.
 - a Svip skærmen side til side for at få vist de andre fliser.
 - b Tryk på *Tilbage* for at vende tilbage til forrige skærm.
Se "Udskriftsindstillinger" for flere oplysninger om Udskrivningsindstillinger.
- 6 Tryk på *Udskriv* for at begynde at udskrive.
Tryk på *Stop* for at annullere udskrivning.
Når alle valgte filer er udskrevet, vender skærmen tilbage til skærmen **Søgeresultater**.

 **BEMÆRK:** Du kan begynde at udskrive ved at trykke på *Udskriv* på en af skærmene **Søgeresultater**, **Fileksempel** eller **Udskrivningsindstillinger**.

Gennemse og udskriv filer

Du kan gennemse og udskrive filerne, der er gemt i de valgte cloud-funktioner. Denne metode er velegnet, hvis du ved, hvilken cloud-funktion filen, som du vil udskrive, befinder sig i.

- 1 Tryk på flisen **Søg efter filer** på skærmen **Dell Document Hub**.
Skærmen **Cloud-funktioner** vises.

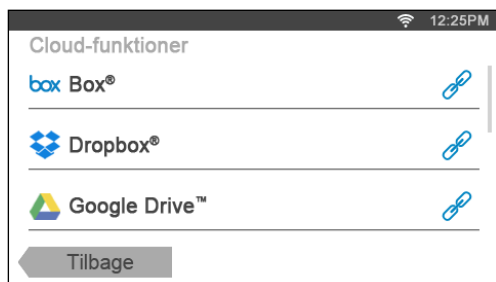

Svip skærmen op eller ned for at rulle i listen.

Cloud-funktionernes status kan bekræftes af et ikon til højre for navnene på hver cloud-funktion.



 angiver, at cloud-funktionen er associeret korrekt med Dell Document Hub.

 angiver, at cloud-funktionen ikke er associeret eller forbundet korrekt.

 angiver, at linket for cloud-funktionen med Dell Document Hub er udløbet.

Gå til www.dell.com/dochub for at forbinde cloud-funktionen med Dell Document Hub.

Tryk på statusikonet for flere oplysninger.



- 2 Tryk på den cloud-funktion, som du vil gennemse.
Listen over indhold, som er gemt i den valgte cloud-funktion, vises.
- 3 Tryk på den placering, som du vil gennemse.
Indholdet for den valgte placering vises.
- 4 Tryk på de filer, som du vil udskrive. Du kan vælge op til 10 filer.
- 5 Tryk på  for at søge efter filer den aktuelle placering.
 - a Indtast filnavnet eller nøgleordene, og tryk på **Søg**.
Skærmen **Søgeresultater** vises.
Du kan sortere resultaterne ved at trykke på  og vælge sorteringsrækkefølgen.
 - b Tryk på **Tilbage** for at vende tilbage til forrige skærm.
- 6 Tryk på  for at få vist de valgte filer.
Skærmen **Fileksempel** vises. De tre første sider af hver fil bliver vist i de små forhåndsvisninger.
 - a Tryk på siden i de små forhåndsvisninger for at få vist siden i den store forhåndsvisning.
 - b Svip skærmen side til side for at se andre filer.
 - c Tryk på firkanten ved siden af de små forhåndsvisninger for at markere filen, som skal udskrives.
 - d Tryk på **Tilbage** for at vende tilbage til forrige skærm.

- Tryk på  for at kontrollere eller ændre printerindstillingerne.

Skærmen **Udskrivningsindstillinger** vises.

- Svip skærmen side til side for at få vist de andre fliser.
- Tryk på **Tilbage** for at vende tilbage til forrige skærm.

Se “Udskriftsindstillinger” for flere oplysninger om Udskrivningsindstillinger.

 **BEMÆRK:** Tryk på  på skærmen **Udskrivningsindstillinger**, og du kan gemme dine udskrivningsindstillinger og filstien til cloud-funktionen som en favorit. Navngiv din favorit på skærmen **Gem favorit**, og tryk på **Gem**. Hvis du gemmer favoritten med samme navn som en eksisterende favorit, overskrives indstillingerne og filstien. Du kan slette den overflødige favorit ved at trykke på .

Når du gemmer dine indstillinger som en favorit, kan du hente disse indstillinger igen, næste gang du logger på Dell Document Hub fra enhver printer af samme model.

- Tryk på **Udskriv** for at begynde at udskrive.

Tryk på **Stop** for at annullere udskrivning.

Når alle valgte filer er udskrevet, vender skærmen, som viser den valgte placering, tilbage.

 **BEMÆRK:** Du kan begynde at udskrive ved at trykke på **Udskriv** på en af skærmene **Søgeresultater**, **Fileksempel** eller **Udskrivningsindstillinger**.

Søgning efter filer i den valgte cloud-funktion

Når du har valgt cloud-funktionen i trin 2 ovenfor, kan du søge efter filerne ved at trykke på .

Indtast filnavnet eller nøgleordene, og tryk på **Søg**.

Du kan vælge filerne, som skal udskrives, på skærmen **Søgeresultater**, sortere resultaterne ved at trykke på , eller få vist et eksempel af filerne ved at trykke på .

Scanning

Du kan scanne dokumentet og gemme den scannede fil i cloud-funktionen.

- Tryk på flisen **Scanning** på skærmen **Dell Document Hub**.

Skærmen **Cloud-funktioner** vises.

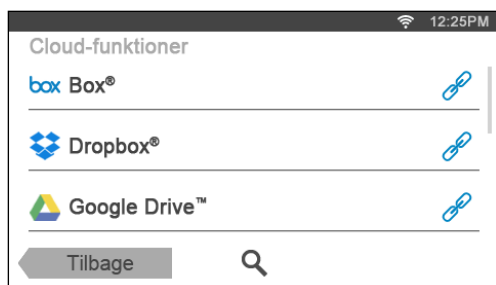





Svip skærmen op eller ned for at rulle i listen.

Cloud-funktionernes status kan bekræftes af et ikon til højre for navnene på hver cloud-funktion.

Tryk på statusikonet for flere oplysninger.

- Tryk på destinationen for den cloud-funktion, hvor du vil gemme den scannede fil.

Listen over indhold, som er gemt i den valgte cloud-funktion, vises.

- 3 Tryk på den placering, hvor du vil gemme den scannede fil.
Skærmen, hvor den valgte placering vises, vises.
 - 4 Tryk på **Næste**.
Skærmen, hvor filnavn og filformat angives, vises.
 - 5 Tryk på tekstfeltet **Filnavn**, og indtast filnavnet.
 - 6 Tryk på **Filformat**, og angiv filformatet for at gemme den scannede fil.
 - 7 Tryk på  for at kontrollere eller ændre scanningsindstillingerne.
Skærmen **Scanningsindstillinger** vises.
 - a Svip skærmen side til side for at få vist de andre fliser.
 - b Tryk på **Tilbage** for at vende tilbage til forrige skærm.
Se “Scanning” og “Scanningsindstillinger” for flere oplysninger om Scanningsindstillinger.
-  **BEMÆRK:** Tryk på  på skærmen **Scanningsindstillinger**, og du kan gemme dine scanningsindstillinger og filstien til cloud-funktionen som en favorit. Navngiv din favorit på skærmen **Gem favorit**, og tryk på **Gem**. Hvis du gemmer favoritten med samme navn som en eksisterende favorit, overskrives indstillingerne og filstien. Du kan slette den overflødige favorit ved at trykke på  .
Når du gemmer dine indstillinger som en favorit, kan du hente disse indstillinger igen, næste gang du logger på Dell Document Hub fra enhver printer af samme model.
- 8 Tryk på **Scan** for at starte scanningsprocessen.
Tryk på **Stop** for at annullere scanning.
Når scanningen er fuldført, vender skærmen, som viser den valgte placering, tilbage.

Søgning efter placering i cloud-funktionerne

Før du vælger cloud-funktionen i trin 2 ovenfor, kan du søge efter den placering, hvor du vil gemme den scannede fil i cloud-funktionerne ved at trykke på  .

Indtast nøgleordene, og tryk på **Søg**.

Du kan vælge den placering, hvor du vil gemme den scannede fil, på skærmen **Søgeresultater**.

Du kan sortere resultaterne ved at trykke på  .

Søgning efter placeringen i den valgte cloud-funktion

Før du vælger placeringen i trin 3 ovenfor, kan du søge efter placeringen i den valgte cloud-funktion ved at trykke på  .

Indtast nøgleordene, og tryk på **Søg**.

Du kan vælge den placering, hvor du vil gemme den scannede fil, på skærmen **Søgeresultater**.

Du kan sortere resultaterne ved at trykke på  .

Scanning af dokumentet med Optical Character Recognition (OCR)

Du kan scanne dokumentet ved hjælp af OCR og gemme det i cloud-funktionen.

- 1 Tryk på flisen Smart OCR scanning på skærmen Dell Document Hub.
Skærmen Cloud-funktioner vises.

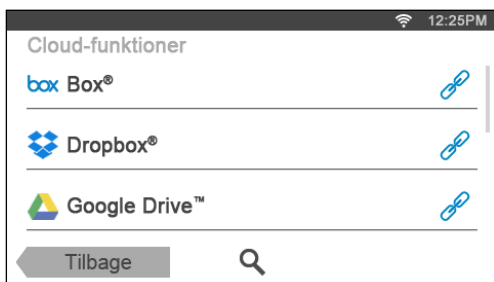

Svip skærmen op eller ned for at rulle i listen.

Cloud-funktionernes status kan bekræftes af et ikon til højre for navnene på hver cloud-funktion.



Tryk på statusikonet for flere oplysninger.

- 2 Tryk på destinationen for den cloud-funktion, hvor du vil gemme den konverterede fil.
Listen over indhold, som er gemt i den valgte cloud-funktion, vises.
- 3 Tryk på den placering, hvor du vil gemme den konverterede fil.
Skærmen, hvor den valgte placering vises, vises.
- 4 Tryk på Næste.
Skærmen, hvor filnavn og filformat angives, vises.
- 5 Tryk på tekstfeltet Filnavn, og indtast filnavnet.
- 6 Tryk på Filformat, og angiv filformatet for at gemme den konverterede fil.
- 7 Tryk på  for at kontrollere eller ændre OCR scanningsindstillingerne.
Skærmen Scanningsindstillinger vises.

a Svip skærmen side til side for at få vist de andre fliser.

b Tryk på Tilbage for at vende tilbage til forrige skærm.

Se "Smart OCR scanning" og "Scanningsindstillinger" for flere oplysninger om Scanningsindstillinger.

 **BEMÆRK:** Tryk på  på skærmen **Scanningsindstillinger**, og du kan gemme dine scanningsindstillinger og filstien til cloud-funktionen som en favorit. Navngiv din favorit på skærmen **Gem favorit**, og tryk på **Gem**. Hvis du gemmer favoritten med samme navn som en eksisterende favorit, overskrives indstillingerne og filstien. Du kan slette den overflødige favorit ved at trykke på .

Når du gemmer dine indstillinger som en favorit, kan du hente disse indstillinger igen, næste gang du logger på Dell Document Hub fra enhver printer af samme model.

- 8 Tryk på Scan for at starte scanningsprocessen ved hjælp af OCR.

Modtagelse af scannet fil som en e-mail

Dokumentet kan scannes og sendes til dig som en fil vedhæftet en e-mail.

- 1 Tryk på flisen **E-mail mig** på skærmen **Dell Document Hub**.

Skærmen **E-mail mig** vises.

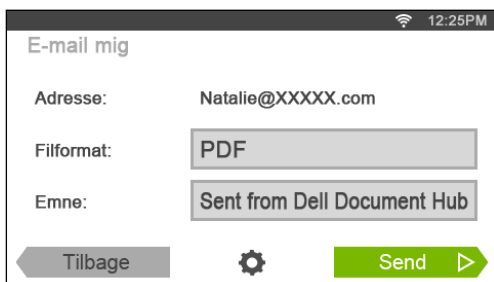



- 2 Tryk på **Filformat**, og angiv filformatet, som den scannede fil skal gemmes i.
- 3 Tryk på tekstfeltet **Emne**, og indtast emnet på e-mailen, som er sendt med den scannede fil.
- 4 Tryk på  for at kontrollere eller ændre e-mail-indstillingerne.

a Svip skærmen side til side for at få vist de andre fliser.

b Tryk på **Tilbage** for at vende tilbage til forrige skærm.

Se “E-mail mig” og “Scanningsindstillinger” for flere oplysninger om E-mail-indstillinger.

 **BEMÆRK:** Tryk på  på skærmen E-mail-indstilling, og du kan gemme dine e-mail-indstillinger som en favorit. Navngiv din favorit på skærmen **Gem favorit**, og tryk på **Gem**. Hvis du gemmer favoritten med samme navn som en eksisterende favorit, overskrives indstillingerne. Du kan slette den overflødige favorit ved at trykke på . Når du gemmer dine indstillinger som en favorit, kan du hente disse indstillinger igen, næste gang du logger på Dell Document Hub fra enhver printer af samme model.

- 5 Tryk på **Send** for at starte scanning og sende den scannede fil som en vedhæftet fil til en e-mail.

Modtagelse af scannet billede af et visitkort som e-mail

Visitkortet kan scannes og konverteres til vCard-filen og sendes til dig som en fil vedhæftet en e-mail.

- 1 Tryk på flisen **Forretningskortlæser** på skærmen **Dell Document Hub**.

Skærmen **Forretningskortlæser** vises.

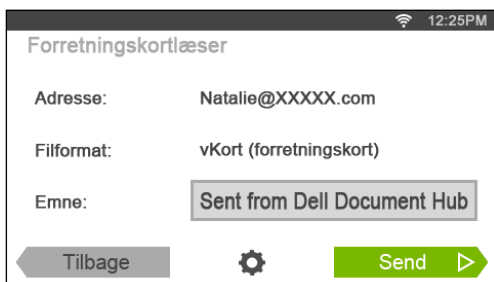

- 2 Tryk på tekstfeltet **Emne**, og indtast emnet på e-mailen, som er sendt med vCard-filen.
- 3 Tryk på  for at kontrollere eller ændre scanningsindstillingerne.
 - a Tryk på flisen **OCR sprog** for at angive sproget.
 - b Tryk på **Tilbage** for at vende tilbage til forrige skærm.
- 4 Tryk på **Send** for at starte scanning og sende vCard-filen som en vedhæftet fil til en e-mail.

Udskrivning og scanning direkte fra SharePoint®

Du kan oprette forbindelse til SharePoint®-serveren direkte fra printeren for at udskrive dokumenterne fra serveren eller gemme de scannede data på serveren.

 **BEMÆRK:** Denne funktion er kun tilgængelig på Dell™ Smart Multifunction Printer | S2815dn.

 **BEMÆRK:** Kun PDF- og JPEG-filer kan gennemses, udskrives og gemmes med denne funktion.

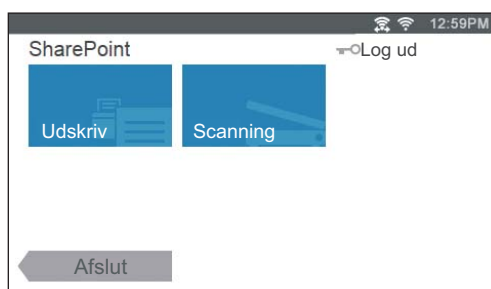



Registrering af SharePoint®-server

Du kan registrere op til 10 servere.

- 1 Log på printeren som en registreret bruger med den lokale godkendelse.
- 2 Tryk på SharePoint på **startskærmen**.

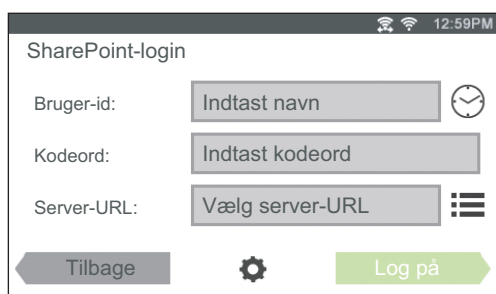
Skærmen **SharePoint-login** vises.



- 3 Tryk på  .
Skærmen **Konfiguration** vises.
- 4 Tryk på boksen **Indtast server-URL**.
- 5 Indtast serverens URL, tryk på **Udført**, og tryk dernæst på **+**.
Gentag trin 4 og 5 for at registrere flere URL'er til SharePoint®-serveren.
- 6 Tryk på **Tilbage**.

Redigering af serverens URL-liste



På skærmen **Konfiguration** kan du redigere serverens URL-liste.

Tryk på den ønskede server-URL, og tryk på **Fjern** eller **Rediger**.

Login på SharePoint®-serveren

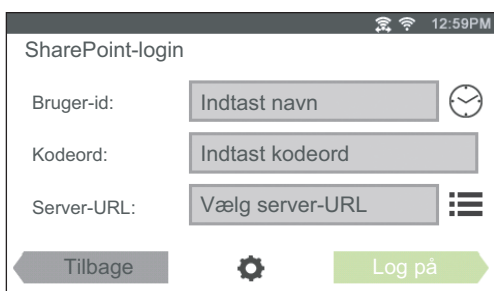



- 1 Log på printeren som en registreret bruger med den lokale godkendelse.
- 2 Tryk på flisen **SharePoint** på **Startskærm**.
Skærmen **SharePoint-login** vises.



- 3 Tryk på tekstboksen **Bruger-id** for at indtaste adgangskoden.
 **BEMÆRK:** Du kan også trykke på  for at vælge et bruger-ID, som for nyligt er indtastet, fra en liste. Listen kan indeholde op til otte bruger-ID'er, som for nyligt er indtastet.
- 4 Tryk på tekstboksen **Kodeord** for at indtaste adgangskoden.
- 5 Tryk på  for at vælge den ønskede SharePoint®-server fra the serverlisten.
- 6 Tryk på **Log på**.

Vend tilbage til skærmen Startside

Tryk på **Afslut** eller tryk på knappen  (**Startside**).

-  **BEMÆRK:** Når du vender tilbage til **Startskærm** ved at trykke på **Afslut** eller ved at trykke på knappen  (**Startskærm**), fastholdes din login-status.
Næste gang du trykke på **SharePoint** på **startskærmen**, behøver du ikke at logge ind, mens du er logget på **startskærmen**.
-  **BEMÆRK:** Du kan trykke på  **Log ud** eller knappen  (**Log ind/Log af**) samt for at returnere til **Startskærm**, men din loginstatus fastholdes ikke. Næste gang du trykker på **SharePoint** på skærmen **Startside**, skal du logge på SharePoint®-serveren igen.

Gennemse og udskriv filer

Du kan gennemse og udskrive filerne, der er gemt på den valgte SharePoint®-server.

- 1 Tryk på flisen **Udskriv** på skærmen **SharePoint**.

Skærmen **Udskriv fra SharePoint** vises.

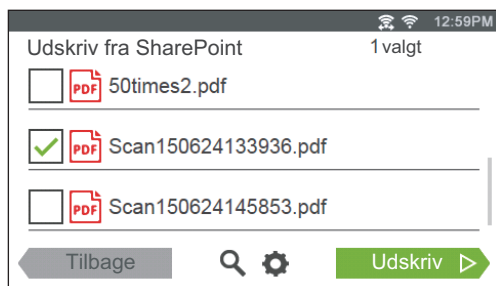

- 2 Vælg den fil, du ønsker at udskrive, ved at gøre et af følgende:

- Tryk på den fil, du vil udskrive.
 - ✎ **BEMÆRK:** Stryk på skærmen, hvis den ønskede fil ikke vises.
- Søg efter filerne på den valgte SharePoint®-server.
 - a Tryk på 🔍 .
 - b Indtast filnavnet eller søgeord, og tryk på **Søg**.
 - c Tryk på den fil, du vil udskrive.

✎ **BEMÆRK:** Du kan vælge op til 10 filer.

- 3 Tryk på ⚙️ for at kontrollere eller ændre printerindstillingerne.

Skærmen **Udskrivningsindstillinger** vises.

- a Svip skærmen side til side for at få vist de andre fliser.
- b Tryk på **Tilbage** for at vende tilbage til forrige skærm.
Se “Udskriftsindstillinger” for flere oplysninger om Udskrivningsindstillinger.

✎ **BEMÆRK:** Du kan ikke gemme dine udskrivningsindstillinger for udskrivning af dokumenter på SharePoint®-serveren.

- 4 Tryk på **Udskriv** for at begynde at udskrive.

Tryk på **Stop** for at annullere udskrivning.

Når alle de valgte filer er udskrevet, vises skærmen **Udskriv fra SharePoint** igen.

✎ **BEMÆRK:** Du kan starte udskrivningen ved at trykke på **Udskriv** på ethvert skærmbillede i **Udskriv fra SharePoint**, **Søgeresultater** eller **Udskriftsindstillinger**.

Scanning

Du kan scanne dokumentet og gemme de scannede data på den valgte SharePoint®-server.

- 1 Tryk på flisen Scan på skærmen SharePoint.

Følgende SharePoint-skærm vises.

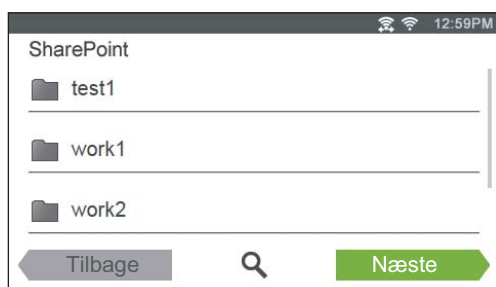

Når du vil gemme de scannede data til denne mappe, skal du trykke på Næste og fortsætte til trin 3.

- 2 Vælg den mappe, hvor du ønsker at gemme de scannede data, ved at gøre et af følgende:
 - Tryk på den mappe, hvori du vil gemme de scannede data, og tryk derefter på Næste.
 - ✍ **BEMÆRK:** Stryg på skærmen, hvis den ønskede mappe ikke vises.
 - Søg efter mappen på den valgte SharePoint®-server.
 - a Tryk på 🔍 .
 - b Indtast mappenavnet eller søgeord, og tryk på Søg.
 - c Tryk på den mappe, hvori du vil gemme de scannede data, og tryk derefter på Næste.

Skærmen Scan til SharePoint vises.

- 3 Tryk på tekstfeltet Filnavn, og indtast filnavnet.
- 4 Tryk på Filformat, og angiv filformatet for at gemme den scannede fil.
- 5 Tryk på ⚙ for at kontrollere eller ændre scanningsindstillingerne.

Skærmen Scanningsindstillinger vises.

- a Svip skærmen side til side for at få vist de andre fliser.
- b Tryk på Tilbage for at vende tilbage til forrige skærm.
Se "Scanning" og "Scanningsindstillinger" for flere oplysninger om Scanningsindstillinger.

✍ **BEMÆRK:** Du kan ikke gemme dine scanningsindstillinger for at gemme de scannede data på SharePoint®-serveren.

- 6 Tryk på Scan for at starte scanningsprocessen.

Tryk på Stop for at annullere scanning.

Hvis dokumentet er anbragt på dokumentglaspladen, anmodes du om næste side på skærmen.

- Hvis du vil scanne et andet dokument, skal du udskifte dokumentet med et nyt dokument, og derefter trykke på Fortsæt.
- Når du er færdig med at ilægge dokumenter, skal du trykke på Udført.

Når scanningen er udført, vises den SharePoint-skærm, der blev vist under trin 1 igen.

Bliv bekendt med din printer

24 Forklaring af din printer-software	391
25 Brugergodkendelse	409
26 Tilpasning af fliser	413
27 Brug af serveradressebogen og servertelefonbogen.....	415
28 Anvendelse af digitalte certifikater.....	419
29 Forklaring af printermeddelelser	429
30 Specifikationer	439

Forklaring af din printer-software

Der leveres yderligere printersoftware med din printer. Installation af softwaren vil optimere din printers funktionalitet.

Oversigt

Brug disken *Software and Documentation* til at installere en kombination af softwareprogrammer. Tilgængelig software afhænger af dit operativsystem.

Det følgende viser kompatibiliteten mellem softwareprogrammerne/hjælpeværktøjerne og operativsystemer.

Menupunkt	Windows®	OS X	Linux
Dell Printer Hub/Dell Printer Management Tool	✓	–	–
Printerstatusvindue (Printer Status)	–	✓	✓
Status Monitor Konsol	–	–	✓
Status Monitor Widget	–	✓	–
Værktøjskasse	✓	–	–
Adressebogseditor	✓	✓	–
ScanKnap-kontrol	–	✓	–
Værktøj til at lave brugeropsætningsdisk	✓	–	–
Applikationsstyring	✓	–	–

(✓: understøttes, –: ikke understøttet)

Dell Printer Hub/Dell Printer Management Tool (til Microsoft® Windows®)

 **BEMÆRK:** Dell Printer Hub eller Dell Printer Management Tool understøttes på Microsoft® Windows® 7 eller senere.

 **BEMÆRK:** Dell Printer Hub er tilgængelige på Dell™ Cloud Multifunction Printer | H815dw.

 **BEMÆRK:** Dell Printer Management Tool er tilgængeligt på Dell Smart Multifunction Printer | S2815dn.

Denne software konsoliderer printerstyringen, overvågningsværktøjerne og cloud-konnektiviteten.

Du kan nemt få adgang til printertilbehør, avancerede scanningsfunktioner og oplysninger om printer/forbrugsdele og modtage meddelelser om opdateringer af driver/software samt printerstatus.

 **BEMÆRK:** Tilslutning til cloud-funktioner og adgang til scanningsfunktioner er kun tilgængeligt på **Dell Printer Hub**.

Du kan også bruge **Dell Printer Hub** eller **Dell Printer Management Tool** til at bestille forbrugsvarer online eller via telefon fra Dell.

Se “Brug af Dell Printer Hub eller Dell Printer Management Tool til Windows®”.

Start Dell Printer Hub/Dell Printer Management Tool ved at klikke på **Start** → **Alle programmer** → **Dell-printere** → **Dell Printer Hub** eller **Dell Printer Management Tool**.

Følgende software kan aktiveres fra **Dell Printer Hub** og **Dell Printer Management Tool**:

- **Konfigurationsværktøj**
Konfigurerer IP-adresseindstillinger, faxindstillinger og Wi-Fi-indstillinger.
 **BEMÆRK:** Der er tilgængelige Wi-Fi-indstillinger for Dell Cloud Multifunction Printer | H815dw.
- **Værktøjskasse**
Se “Værktøjskassen (for Microsoft® Windows®)”.
- **Applikationsstyring**
Se “Applikationsstyring (for Microsoft® Windows®)”.
- **Adressebogseditor**
Se “Address Book Editor (for Microsoft® Windows® og OS X)”.
- **Printer Embedded Web Server (EWS)**
Viser Dell Printer Configuration Web Tool. Se “Dell™ Printer Configuration Web Tool”.

Se de ofte stillede spørgsmål om Dell Printer Hub eller Dell Printer Management Tool.

Printerstatusvindue (til OS X og Linux)

Vinduet **Printerstatus** gør dig opmærksom på en advarsel, eller når der opstår en fejl, hvis der f.eks. opstår papirstop, eller toneren er ved at være opbrugt.

Du kan også kontrollere tonerniveauet, mængden af papir, der er tilbage eller konfigurationen af alternativer for printeren.

Statusskærmwidget (til OS X)

Status Monitor Widget er et hjælpeprogram til printeren, der sørger for effektiv brug af printeren gennem udveksling af information mellem Macintosh og printeren.

Status Monitor Widget-funktion

- Overvågning af Dell-printere
Giver dig mulighed for at kontrollere de Dell-printere, der aktuelt er forbundet til din Macintosh
- Modtagning af alarmer
Alarmerer dig om problemer såsom papirstop eller lavt tonerniveau
- Bestilling af tilbehør
Giver dig mulighed for adgang til websiden for bestilling af tilbehør

Inden installation af Status Monitor Widget

Operativsystemer

- Mac OS X 10.5
- Mac OS X 10.6
- Mac OS X 10.7
- OS X 10.8
- OS X 10.9
- OS X 10.10

Netværksprotokoller og interface

- LPR
- Port 9100
- Bonjour
- USB 2.0 og 1.1 (Ved forbindelse til adskillige printere af den samme model via USB-kabler, kan kun den printer, der genkendes først, blive overvåget i Status Monitor Widget.)

Installation af Status Monitor Widget

- 1 Dobbeltklik på ikonet **Dell H815dw Installer** eller ikonet **Dell S2815dn Installer** i vinduet **Finder**.
- 2 Følg instruktionerne på skærmen.

Når skærmen **Installation er gennemført** vises, er installationen afsluttet.

 **BEMÆRK:** Indtastning af det administrative loginnavn og kodeord er påkrævet under installationsprocessen.

Åbning og lukning af Status Monitor Widget

Åbning af Status Monitor Widget

- 1 Klik på Dashboard-ikonet i Dock for at starte Dashboard.



- 2 Klik på Plus (+)-tegnet for at vise Widget-bjælken.



- 3 Klik på ikonet for **Status Monitor** i Widget-bjælken. **Printerstatus**-vinduet vises.

 **BEMÆRK:** Hvis beskeden **Vælg en printer** vises, skal du vælge din printer i **Præferencer**. (For mere information omkring Præferencer, se "Præferencer".)



Lukning af Status Monitor Widget

- 1 Klik på Luk (x)-knappen i det øverste venstre hjørne på **Printerstatus**-vinduet.

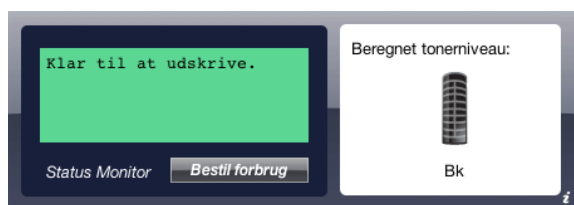

Printerstatusvindue (Printer Status)

Når Status Monitor Widget er aktiveret, vises **Printerstatus**-vinduet på Dashboardet.



Printerstatus besked område

Viser en besked for den aktuelle printerstatus.

-  **BEMÆRK:** Status Monitor Widget får automatisk printerinformationen på det opdaterede interval, som kan specificeres i **Præferencer**. Ligeledes, opfriskes printerstatus, når Dashboardet startes eller **Præferencer** lukkes.
-  **BEMÆRK:** Hvis **Status Monitor Widget** ikke modtager respons fra printeren, vises beskeden **Kan ikke modtage printerinformation**.
-  **BEMÆRK:** Når printeren er forbundet med et USB-kabel, kan du ikke kontrollere printerens status under en udskrivning eller scanning.

Billedområde i printerstatus

Viser billedet af printerens tilstand.

- Billede om anslået tonerniveau
Viser det anslåede tonerniveau, hvis printeren fungerer ordentligt.



-  **BEMÆRK:** Hvis hjælpeprogrammet ikke modtager respons fra printeren, vil **Ukendt** toner-billede vises.
- Printerfejl-billede
Viser et indikationsbillede, når en fejl opstår.



En fejl er opstået, og printeren kan ikke benyttes.

Bestil tilbehør-knap

Klik på denne knap for at vise **Bestil**-vinduet.

For at skjule **Bestil**-vinduet, skal du klikke på **Bestil tilbehør** igen.

Information (i)-knap

Klik på denne knap for at åbne **Præferencer**.

-  **BEMÆRK:** Knappen **info (i)** vises i det nederste højre hjørne af vinduet, når cursoren er over **Printerstatus**-vinduet. Knappen **info (i)** er en standardknap, der vises på tværs af alle widgets.

Bestil-vindue

Dette vindue giver dig information om bestilling af printertilbehør via telefon eller fra websiden.

For at åbne **Bestil-vinduet**:

- 1 Klik på **Bestil tilbehør** i **Printerstatus-vinduet**.

Bestil-vinduet vises.

 **BEMÆRK:** **Bestil-vinduet** vises, når tonerniveauet er lavt.



Bestil online

- **Besøg Dell-websted for bestilling af printertilbehørs** hyperlink

Klik på **Besøg Dell-websted for bestilling af printertilbehørs** hyperlink for at få adgang til websiden for bestilling af Dell-printertilbehør.

- URL-liste

Viser en liste over tilgængelige URL'er, hvor du kan bestille Dell-printertilbehør.

Vælg en URL-adresse, når **Besøg Dell-websted for bestilling af printertilbehørs** hyperlink bliver klikket.

Bestil pr. telefon

- Telefonnummerliste

Viser en liste over tilgængelige telefonnumre, som du kan ringe for at bestille Dell-printertilbehør.

- **Update phone contacts when rebooting** kontrolboks

Markér dette afkrydsningsfelt for jævnlig opdatering af telefonnummerlisten.

Dell og miljøet

Klik på hyperlinket for at komme til webstedet om genbrug.

Præferencer

For at åbne **Præferencer**:

- 1 Klik på **info (i)** knappen i **Printerstatus** vinduet.

Præferencer vises.



BEMÆRK: Knappen **info (i)** vises i det nederste højre hjørne af vinduet, når cursoren er over **Printerstatus**-vinduet. Knappen **info (i)** er en standardknap, der vises på tværs af alle widgets.

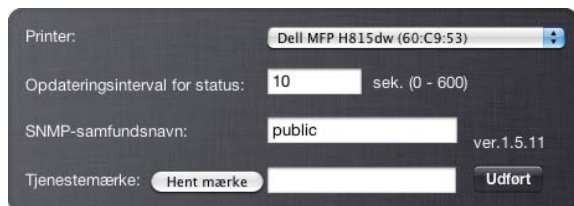

Printer

Viser en liste over tilgængelige printernavne i rullemenuen. Den første printer, der er vist på denne liste, er sat som standard.

Opdateringsinterval for Status

Du kan specificere opdateringsintervallet for printerstatus. Som standard er den sat til at modtage printerinformation hver 10. sekund. Den kan indstilles fra 0 til 600 sekunder.

SNMP-samfundsnavn

Du kan skifte SNMP-samfundsnavnet (Simple Network Management Protocol), hvis du benytter standard samfundsnavn (offentligt). Op til 31 karakterer kan indtastes.

Hent mærke-knap

Klik på denne knap for at få servicemærket.



BEMÆRK: Du kan ikke få servicemærket, når printeren er forbundet med et USB-kabel.

Udfør knap

Klik på denne knap for at vende tilbage til **Printerstatus**-vinduet.

Status Monitor Konsol (for Linux)

Status monitorkonsol er et hjælpeprogram til printeren, der sørger for effektiv brug af printeren gennem udveksling af information mellem Linux og printeren.

Status Monitor Konsol-funktion

- Overvågning af Dell-printere
Giver dig mulighed for at kontrollere de Dell-printere, der reelt er forbundet til din Linux.
- Modtagning af alarmer
Alarmerer dig om problemer såsom papirstop eller lavt tonerniveau.
- Bestilling af tilbehør
Giver dig mulighed for adgang til websiden for bestilling af tilbehør.

Inden installation af Status Monitor Konsol

 **BEMÆRK:** Status Monitor Console kræver, at følgende moduler installeres.

- Python, PyGTK, Net-SNMP, cups-libs og xdg-open

Bekræft venligst, at disse moduler er installeret, inden du installerer Status Monitor Console.

 **BEMÆRK:** Status Monitor Console er tilgængelig, når printeren er forbundet til et netværk (LPR eller port 9100). USB-forbindelse understøttes ikke.

Distributioner

- Red Hat Enterprise Linux 6 Desktop
- SUSE Linux Enterprise Desktop 11
- Ubuntu 12.04 LTS

Udskrivningssystem

- CUPS (Common Unix Printing System)

Installation af Status Monitor Konsol

- 1 Aktiver terminalen og log ind som en superbruger.
- 2 Skriv følgende rpm-kommando i terminalvinduet.

Om Red Hat Enterprise Linux 6 Desktop eller SUSE Linux Enterprise Desktop 11

```
# rpm -ivh (Skriv pakkens filnavn)
```

Om Ubuntu 12.04 LTS

```
# dpkg -i (Skriv pakkens filnavn)
```

Opstart af Status Monitor Konsollen

- 1 Klik på Dell Printere → Status Monitor Console

Printer Selection-vinduet vises.

For mere information omkring Valg af printer-vinduet, henvises til “Valg af Printer Selection”.

- 2 Vælg din printer.

Printer Status-vinduet vises.

For mere information omkring Printer Status-vinduet, henvises til “Printerstatusvindue (Printer Status)”.

- Du kan bestille tilbehør fra vinduet **Dell Supplies Management System**. Se “Dell Supplies Management System - vindue”.

Valg af Printer Selection

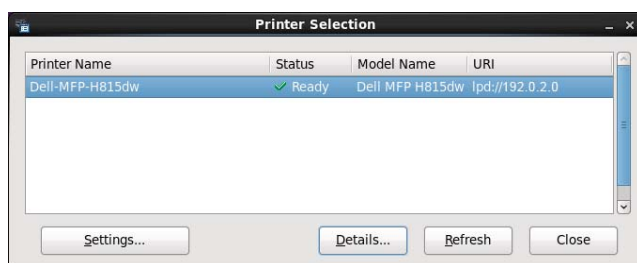

Printerliste

Alle de printere, der er registreret i CUPS (Common UNIX Printing System) vises på en liste.

- Status ikoner:
 - ✓ Parat
 - ⚠ Ukendt/offline/lavt tonerniveau/lavt papirniveau
 - ✗ Dør åben/papirstop/ingen toner/mangler papir

Indstillinger-knap (Settings Button)

Klik på denne knap for at åbne Settings-vinduet.

Detaljer-knap (Details Button)

Klik på denne knap for at åbne Printer Status-vinduet. Hvis en ikke-understøttet printer vælges, vil den åbne Dell Printer Configuration Web Tool. For oplysninger om Dell Printer Configuration Web Tool henvises til “Dell™ Printer Configuration Web Tool”.

Knappen Opdater

Klik på denne knap for at opdatere information for printerne.

Knappen Close

Klik på denne knap for at lukke Printer Selection-vinduet.

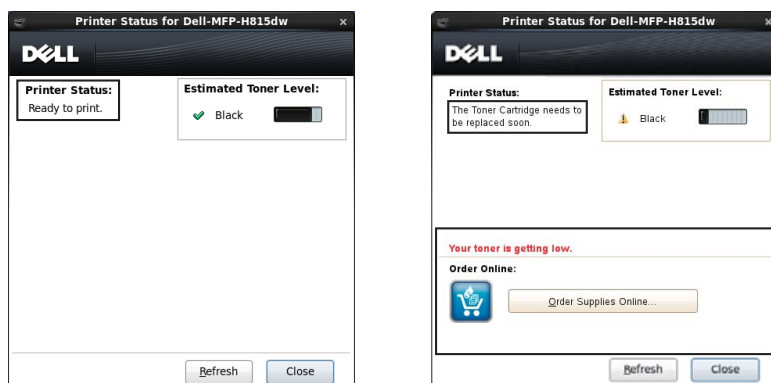

Printerstatusvindue (Printer Status)

Når printeren er angivet i vinduet **Printer Selection**-vinduet, vises vinduet **Printer Status**.







Printerstatus besked område

Viser en besked for den aktuelle printerstatus.

-  **BEMÆRK: Status Monitor Console** får automatisk printerinformationen på det opdaterede interval, som kan specificeres i vinduet **Indstillinger**. Ligeledes bliver printerstatus opdateret, når der klikkes på **Refresh** (opfrisk).
-  **BEMÆRK:** Hvis **Status Monitor Console** ikke modtager respons fra printeren, vises beskeden **Cannot get printer information**.

Billedområde i printerstatus

- Aktuelle tonerstatus-ikoner
Viser ikoner for tonerens aktuelle status.
 -  Tonerniveauet er mere end 30 %.
 -  Tonerniveauet er mindre end 29 %.
 -  Tonerniveauet er mindre end 9 %.
 -  Tonerniveauet er ukendt.
- Anslået tonerniveau billeder
Holder dig informeret om den mængde toner, der er tilbage.

Toneralarm

Viser en alarmbesked, når ethvert resterende tonerniveau er lavt, tomt eller ukendt.

Bestil online

- Knappen **Order Supplies Online**
Klik på denne knap for at få adgang til webstedet for bestilling af Dell-printertilbehør. Denne knap vises, når mængden af toner bliver mindre end 30 %.

Knappen Opdater

Klik på denne knap for at opdatere status for printeren.

Knappen Close

Klik på denne knap for at lukke **Printer Status**-vinduet.

Dell Supplies Management System - vindue

Dette vindue giver dig information om bestilling af printertilbehør via telefon eller fra websiden.

For at åbne Dell Supplies Management System-vinduet:

- 1 Klik på **Order Supplies Online**-knappen i **Printer Status**-vinduet.

ELLER

Klik på **Dell Printere** → **Dell Supplies Management System**.

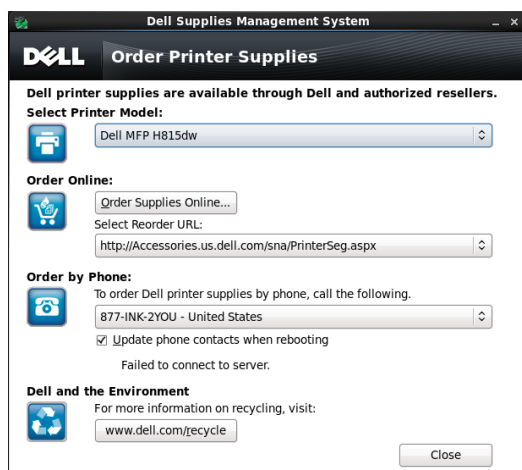

Vælg Printermodel

Vælg navnet på din printermodel.

Bestil online

- Knappen **Order Supplies Online**
 - Når Regular URL vælges i **Select Reorder URL**:
Klik på denne knap for at åbne vinduet **Service Tag**.
 - Når den primære URL vælges i **Select Reorder URL**:
Klik på denne knap for at åbne supportwebsiden.
- **Select Reorder URL**

Viser en liste over tilgængelige URL'er, hvor du kan bestille Dell-printertilbehør. Vælg en URL-adresse, der skal bruges, når **Order Supplies Online**-knappen bliver klikket.

- Regular URL: <http://Accessories.us.dell.com/sna/PrinterSeg.aspx>
- Premier URL: <http://premier.dell.com>

Bestil pr. telefon

- **To order Dell printer supplies by phone, call the following**
Vælg dit land med telefonnummeret fra listen, og ring til det viste telefonnummer for at bestille tilbehør.
- **Update phone contacts when rebooting** kontrolboks
Markér dette afkrydsningsfelt for jævnlig opdatering af telefonnummerlisten.

Dell og miljøet

Klik på hyperlinket for at komme til webstedet om genbrug.

Knappen Close

Klik på denne knap for at vise vinduet **Dell Supplies Management System**.

Service Tag-vindue

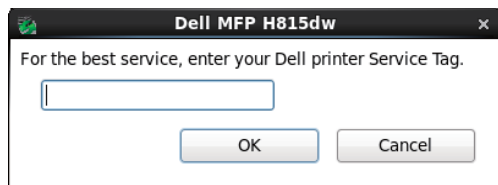

- 1 Indtast service tag på Dell-printeren.

 **BEMÆRK:** For information omkring service tag, henvises til "Express Service Code og Service Tag".

Indstillinger-vindue (Settings Window)

For at åbne Settings-vinduet:

- 1 Klik på Settings-knappen i Printer Selection vinduet.
Settings-vinduet vises.

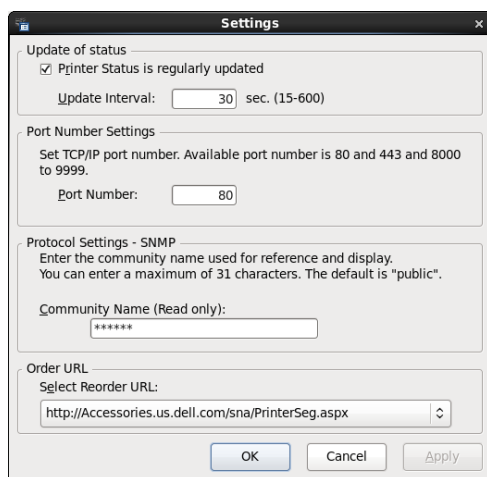

Opdatering af status

- **Printer Status is regularly updated** afkrydsningsboks
Vælg afkrydsningsboksen for at aktivere/deaktivere printerstatus til at blive opdateret i et specificeret interval.
- **Update interval** tekstboks
Specificer opdateringsintervallet for printerstatus.

Portnummerindstillinger

- **Port Number**
Specificer portnummeret i **Port Number** tekstboksen for at åbne indstillingssiden for din printer i en webbrowser.

Protokolindstillinger - SNMP

- Gruppenavn
Indtast samfundsnavnet på SNMP i **Community Name**-tekstboksen.

Bestil URL

- Select Reorder URL
Den valgte URL-adresse er opsat som standardwebside for **Select Reorder URL** i vinduet **Dell Supplies Management System**.

Værktøjskassen (for Microsoft® Windows®)

Værktøjskassen giver dig mulighed for at se, specificere og diagnosticere systemindstillingerne.

Start af værktøjskassen

- 1 Klik på **Start** → **Alle programmer** → **Dell Printers** → **Dell Printer Hub** eller **Dell Printer Management Tool**.
For Windows® 10: Klik på knappen **Start** → **Dell Printer Hub** eller **Dell Printer Management Tool**.
- 2 For **Dell Printer Hub** skal du vælge printeren under **Mine Printere** på startskærmen.
For **Dell Printer Management Tool** skal du vælge den printer, der vises som standard, eller en anden printer på rullelisten i startskærmens øverste højre hjørne.
- 3 Klik på genvejen til **Tool Box** på venstre side af skærmen.
For oplysninger om brug af **Tool Box**, henvises til hjælpeafsnittet i **Tool Box**.

Address Book Editor (for Microsoft® Windows® og OS X)

Der er adskillige adressebøger, der er tilgængelige for scannings- og faxfunktioner. Adressebøgerne hjælper dig med at organisere kontaktinformation såsom e-mailadresser, faxnumre samt serverinformation, og vde vælger modtageren hurtigt modtageren lokaliserer adresserne. Adressebog-dataene kan fås fra printeren eller en fjern LDAP-server.



BEMÆRK: Telefonbogen er beskrevet som en af Adressebøgerne i dette afsnit.



BEMÆRK: Flere oplysninger om installering af LDAP-serveren, henvises til "LDAP-server" og "LDAP-brugertilknyning". Oplysninger om hvordan man opnår e-mail-adresser i faxnumre fra LDAP-serveren findes under "Brug af serveradressebogen og servertelefonbogen".

Adressebogstyper

- E-mailadressebog (for Scan til email)
E-mailadresser registeret, for at sende det scannede dokument via e-mail
- E-mailgruppe (for Scan til email)
Grupper af e-mailadresser registeret, for at sende det scannede dokument via e-mail
- LDAP-server adressebog (for Scan til email)
E-mail-adresser registeret i LDAP-serveren for at sende det scannede dokument via e-mail
- Netværksadressebog (for Mappen Scan til netværk)
Computer- og FTP-serverinformation der er registreret for at sende det scannede dokument til en computer eller FTP-server
- Telefonbog (til Fax)
Faxnumre, der er registreret for at sende dokumenter fra din printer

- Gruppeopkald (til Fax)
Grupper af faxnumre, der er registreret for at sende dokumenter fra din printer
- LDAP-servers telefonbog (til Fax)
Faxnumre registreret i LDAP-serveren for at sende dokumenter fra din printer
- PC-fax's adressebog (til Direct Fax)
Faxnumre registreret, for at sende dokumenter fra din computer
- PC-fax's adressebog for grupper (til Direct Fax)
Grupper af faxnumre registreret, for at sende dokumenter fra din computer

Tilføjelse og redigering af indtastninger i adressebøgerne med Address Book Editor.

 **BEMÆRK:** Du kan også tilføje og redigere indtastninger i adressebøger fra kontrolpanelet på printeren eller ved hjælp af Dell Printer Configuration Web Tool.
Se "Indstilling af hurtigopkald" for brug af betjeningspanelet, eller "Adressebog" for brug af Dell Printer Configuration Web Tool.

Funktioner	Egenskaber	Adressebogstyper	Registrering af optegnelse		
			Printerens betjeningspanel	Adressebogseditor	Dell Printer Configuration Web Tool
Scanning	E-mail	Adressebog	-	●	●
		E-mailgruppe	-	●	●
		Serveradressebog (LDAP-server)	-	-	-
	Netværk	Adressebog	-	●	●
Fax	Fax	Telefonbog	●	●	●
		Gruppeopk.	●	●	●
		Servertelefonbog (LDAP-server)	-	-	-
	Direkte fax	PC-faxadressebog	-	●	-
		PC-faxadressebog - gruppe	-	●	-

Du kan bruge den **Adressebogseditor**, der er installeret på din computer til at tilføje eller redigere optegnelser. **Adressebogseditor** synkroniseres med adressebøgerne i din printer og opdateres samtidigt med, at du gemmer ændringerne i **Adressebogseditor**.

 **BEMÆRK:** Dette værktøj understøttes både på Microsoft® Windows® og OS X.

 **BEMÆRK:** Når printeren og din computer er forbundet via USB, skal du installere scannerdriveren.

Med **Adressebogseditoren** kan du:

- Automatisk modtage data fra printerens adressebøger ved opstart
- Synkronisere med printeren
- Få mulighed for at importere adressebogsdata fra CSV-fil, WAB-fil, MAPI og LDAP-server
- Få mulighed for at eksportere adressebogsdata ind i en CSV-fil

 **BEMÆRK:** Rediger ikke den eksporterede CSV-fil med andre programmer end **Adressebogseditoren**. Redigering af den eksporterede CSV-fil med andre programmer end **Adressebogseditoren** kan ødelægge adressedataene.

Adressebogspanel

Der er to adressebøger, som du kan kontrollere i **Adressebogseditoren**: Enheds-adressebog til Fax, e-mail samt server og PC-fax's adressebog for Direct Fax.

For Microsoft® Windows®:

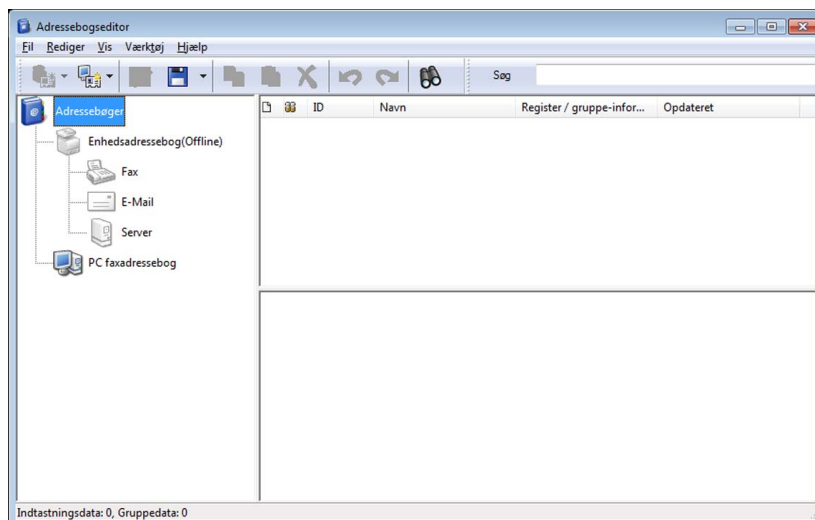

For Apple Macintosh:

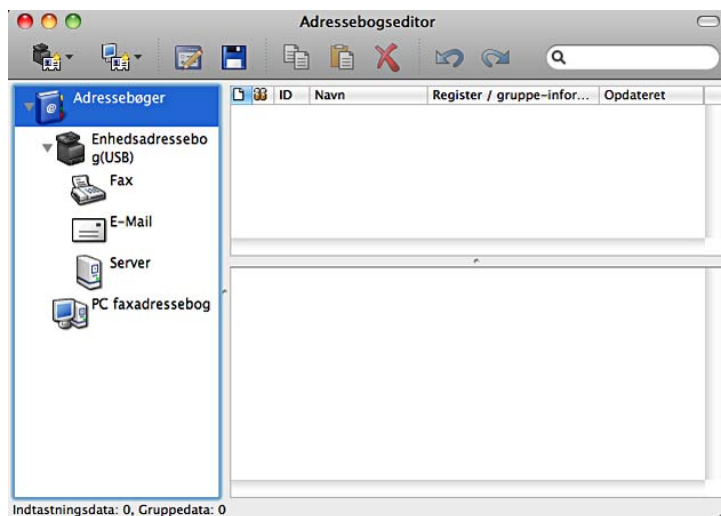

- **Enhedsadressebog**
 - **Fax**

Links til printerens Adressebog for faxfunktion. Du kan registrere op til 200 faxnumre og 6 grupper med 200 faxnumre.
 - **E-mail**

Links til printerens Adressebog for Scan til e-mail-funktionen. Du kan registrere op til 100 e-mailadresser og 10 grupper med 10 e-mailadresser.

- **Server**

Links til printerens Adressebog for Scan til netværksmappefunktionen. Du kan registrere op til 32 serverinformationer.

- **PC-faxadressebog**

Du kan kontrollere PC-faxadressebogen for brugen af direkte faxfunktion på din computer. Du kan registrere op til 500 faxnumre og 500 grupper med 30 faxnumre.

Rediger en optegnelse:

- 1 Vælg en Adressebog, hvor den optegnelse, du ønsker at redigere, er gemt.
- 2 Vælg en optegnelse, som du ønsker at redigere.
- 3 Klik på **Rediger** og indtast ny information.
- 4 Klik på **Gem** for at gemme ændringerne.



BEMÆRK: Når adressebogs-optegnelserne er opdateret, synkroniseres den med printerens og den opdaterer samtidig din printers adressebog.

ScanKnap-kontroll (for OS X)

Du kan ændre placeringen til lagring af de scannede data vha. ScanKnap-kontrollen. Se “Ændring af placering for lagring af scannede data”.

Værktøj til at lave brugeropsætningsdisk (for Microsoft® Windows®)

Værktøj til at lave brugeropsætningsdisk-programmet, som findes i mappen **MakeDisk** i mappen **Hjælpeprogrammer** på *Software and Documentation* skiven og printerdriverne, som findes på *Software and Documentation* skiven, anvendes til at lave driverinstallationspakker, som indeholder bruger-driverindstillinger. En driverinstallationspakke kan indeholde en gruppe lagrede printerdriver-indstillinger og andre data for ting som f.eks.:

- Udskrivningsretning og Flere-op (dokumentindstillinger)
- Vandmærker
- Font-referencer

Hvis du vil installere printerdriveren med de samme indstillinger på flere computere, der kører det samme operativsystem, skal du lave en opsætningsdisk på et medie eller på en server på netværket. Brug af den opsætningsdisk, du har lavet, reducerer den arbejdsomængde, som kræves, når du installerer printerdriveren.

- Installerer printerdriveren på den computer, som opsætningsdisken laves på.
- Opsætningsdisken kan kun anvendes på det operativsystem, som disken blev lavet på, eller på computere, som kører det samme operativsystem. Lav en separat opsætningsdisk for hver af operativsystemerne.

Applikationsstyring (for Microsoft® Windows®)

Applikationsstyring er et hjælpeprogram, der lader dig styre apps på din printer.

 **BEMÆRK:** App Manager understøttes kun på Windows® 7 eller senere.

 **BEMÆRK:** Funktionerne for **Applikationsstyring** bruges muligvis ikke, hvis printeren har en fejl. Hvis **Applikationsstyring** ikke svarer, kontrolleres og slettes printerens status.

Forberedelse til brug af Applikationsstyring

Det anbefales, at din computer har mere end 25 GB lagerplads for at bruge **Applikationsstyring**.

 **BEMÆRK:** Din computer skal sluttes til et netværk. USB-forbindelse understøttes ikke.

 **BEMÆRK:** .Net Framework 4.0 or senere er påkrævet.

Start af the Applikationsstyring

For Dell Cloud Multifunction Printer | H815dw

- 1 Klik på Start → Alle programmer → Dell Printere → Dell Printer Hub.
- 2 Vælg Mine printere på startskærmen for Dell Printer Hub.
- 3 Klik på Applikationsstyring til venstre på skærmen for Dell Printer Hub.
- 4 Indtast samme ID og kodeord, som bruges for **Dell Printer Configuration Web Tool**, og tryk på OK.
Skærmen **Printere** på **Applikationsstyring** åbnes.

For Dell Smart Multifunction Printer | S2815dn

- 1 Klik på Start → Alle programmer → Dell Printere → Dell Printer Management Tool.
- 2 Vælg den printer, der vises som standard, eller en anden printer på rullelisten i startskærmens øverste højre hjørne.
- 3 Klik på Applikationsstyring til venstre på skærmen for **Dell Printer Management Tool**.
- 4 Indtast samme ID og kodeord, som bruges for **Dell Printer Configuration Web Tool**, og tryk på OK.
Skærmen **Printere** på **Applikationsstyring** åbnes.

 **BEMÆRK:** Hvis den printer, du er på udkig efter ikke vises på listen eller ikke kan tilgås fra **Applikationsstyring**, skal det kontrolleres, at afkrydsningsfeltet **Til** for **Port9100** og **SNMP** er valgt i **Port-indstillinger** på fanen **Udskriftserverindstillinger** i **Dell Printer Configuration Web Tool**.

Brugergodkendelse

Printerens funktion til brugergodkendelse gør det muligt at oprette og administrere op til 18 brugerkonti, som er sikret med en adgangskode. Alle brugere af kontiene kan tilpasses startskærmen og gemme ændringerne.

For Dell™ Cloud Multifunction Printer | H815dw er det også muligt at tilknytte NFC-kompatible (Near Field Communication) ID-kort til en brugerkonto. Når ID-kortet er knyttet til en brugerkonto, kan du logge på brugerkontoen ved at føre ID-kortet hen over NFC-læseren.

Kun for Dell Smart Multifunction Printer | S2815dn er det også muligt at vælge brugergodkendelsesmetode fra enten lokal godkendelse eller fjerngodkendelse. For at bruge fjerngodkendelsesmetoden skal LDAP- eller Kerberos-serveren bruges til at godkende brugeren. Se “Skrivebordslogin” eller “Skrivebordsgodkendelse” for at vælge brugergodkendelsesmetode.

BEMÆRK: Dell Cloud Multifunction Printer | H815dw understøtter følgende korttyper:

- MIFARE Ultralight
- MIFARE Standard (Klassisk) 1K
- MIFARE Standard (Klassisk) 4K

BEMÆRK: Billederne, der anvendes i denne vejledning, er af Dell Cloud Multifunction Printer | H815dw, medmindre andet nævnes.

Oprettelse og redigering af brugerkonti

Hvis du vil bruge brugergodkendelse, skal du først oprette en brugerkonto.

Oprettelse af en ny brugerkonto

- 1 Tænd for printeren, og vent, indtil portalskærmen vises.
- 2 Tryk på .

BEMÆRK: Hvis Panellåsindstil . er indstillet til Aktivér, skal du indtaste din firecifrede adgangskode for at fortsætte.

Der vises en dialogboksen for at kontrollere, at du vil skifte til redigeringstilstand.

- 3 Tryk på OK.

Printeren skifter til redigeringstilstand, og flisen Tilføj konto vises på portalskærmen.

BEMÆRK: I redigeringstilstand har alle fliser med undtagelse Tilføj konto .

- 4 Indtast kontonavnet, og vælg flisens farve.

Du kan få vist et eksempel på den brugerdefinerede flise i **Forhåndsvis**.

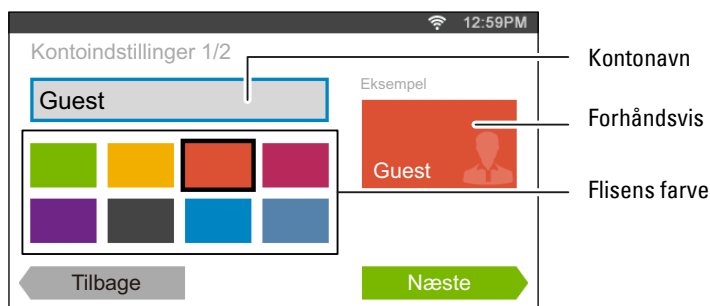

- 5 Tryk på **Næste**.
Skærmen **Kontoindstillinger 2/2** vises.
- 6 Indtast adgangskoden til kontoen og NFC-ID.

 **BEMÆRKNINGER:**

- Hvis afkrydsningsfeltet **Første login** er markeret, viser printeren altid skærmen **Hjem** for kontoen, når du tænder printeren. Hvis der ikke er angivet nogen konto som **Første login**, vises portalskærmen, når du tænder printeren.
- Du kan oprette en ny konto uden at indstille en adgangskode for kontoen.
- NFC ID er kun tilgængelig for Dell Cloud Multifunction Printer | H815dw.
- Hvis NFC godkendelse er deaktiveret, vises **NFC-ID** ikke.
- Hvis du bruger UID som NFC ID, indtastes de hexadecimale tegn. Tegnene A til F bør indtastes som store bogstaver.

- 7 Tryk på **Udført**. Skærmen vender tilbage til portalskærmen.



Redigering af brugerkontoen

- 1 Tryk på  på portalskærmen for at skifte til redigeringstilstand.
- 2 Tryk på den kontoflise, du vil redigere.
- 3 Rediger kontonavn, flisefarve, adgangskode, NFC-ID eller **Første login**.

 **BEMÆRK:** Hvis NFC godkendelse er deaktiveret, vises **NFC-ID** ikke.

- 4 Tryk på **Udført**.
Skærmen vender tilbage til portalskærmen.

Sletning af brugerkontoen

- 1 Tryk på  på portalskærmen for at skifte til redigeringstilstand.
- 2 Tryk på og hold den kontoflise, du vil redigere.
 vises.
- 3 Træk flisen til .
- 4 Tryk på **OK** for at slette flisen.

Login på brugerkontoen på Dell Cloud Multifunction Printer | H815dw

Der er to metoder til at logge på kontoen. Den ene er at logge på ved hjælp af berøringspanelet, og den anden er at logge på ved hjælp af NFC-godkendelseskortet.

Login ved hjælp af berøringspanelet

- 1 Start printeren, og vent, indtil portalskærmen vises.
- 2 Tryk på den kontoflise, du vil logge på.
 **BEMÆRK:** Spring over trin 3, hvis den konto, du vil logge på, ikke kræver adgangskode. Skærmen **Hjem** vises.
- 3 Indtast adgangskoden til kontoen, og tryk på **Login**.
Hvis adgangskoden er korrekt, vises skærmen **Hjem**.

Login ved hjælp af NFC-godkendelseskortet

Der kræves følgende indstillinger ved brug af NFC-godkendelseskortet:

- Aktiver NFC-godkendelsesfunktionen under Sikkerhedsindstillinger på betjeningspanelet.
(Se “NFC godkendelse”)
- Registrer din brugerkonto for printeren, så du kan logge på med dit NFC-godkendelseskort.
(Se “Oprettelse af en ny brugerkonto”)

1 Tænd for printeren, og vent, indtil portalskærmen vises.



BEMÆRK: NFC godkendelse er kun tilgængeligt, når portalskærmen vises.

2 Før kortet hen over printerens NFC-læser.

Skærmen **Hjem** vises.

Logout

Hvis en konto er angivet som **Første login**, vises skærmen **Hjem** for den konto altid, når printeren tændes. Hvis du vil logge på en anden konto, skal du først logge af.

1 Tryk på knappen  (Login/Logout) på betjeningspanelet.

Skærmen vender tilbage til portalskærmen.

Login på brugerkontoen på Dell Smart Multifunction Printer | S2815dn

Du kan vælge brugergodkendelsesmetode blandt enten lokal godkendelse og fjerngodkendelse. For at bruge fjerngodkendelsesmetoden skal LDAP- eller Kerberos-serveren bruges til at godkende brugeren.



BEMÆRK: Dell Smart Multifunction Printer | S2815dn kræver Kerberos Version 5 og Windows Active Directory på følgende Microsoft® Windows Server® styresystemer:

- Windows Server® 2003
- Windows Server® 2008
- Windows Server® 2008 R2
- Windows Server® 2012
- Windows Server® 2012 R2

Angivelse af Brugergodkendelsesmetode

Brug betjeningspanelet eller **Dell Printer Configuration Web Tool**. Se “Skrivebordslogin” eller “Skrivebordsgodkendelse” for detaljer om, hvordan brugergodkendelsesmetoden angives.

Forberedelse til fjerngodkendelse

Printeren skal være konfigureret, så printeren kan få adgang til LDAP- eller Kerberos-serveren, og brugerne skal være registrerede i serveradressebogen for at bruge fjerngodkendelse. Se “Brug af serveradressebogen og servertelefonbogen” og “Address Book Editor (for Microsoft® Windows® og OS X)” for detaljer.

Login til fjerngodkendelse

Skærmen **Login** vises, når printeren tændes, mens printeren er angivet til at bruge fjerngodkendelse.

Indtast lognavnet og kodeordet, som er registreret i LDAP- eller Kerberos-serveren for at logge på printeren.

Hvis du vil bruge LDAP-godkendelse, kan du vælge en af følgende metoder til at indtaste brugernavn og domænenavnet i tekstboksen `Login-navn`.

Metode 1 [brugernavn]

Metode 2 [domænenavn]\[brugernavn]

Metode 3 [brugernavn]@[domæne1].[domæne2]

[domæne2] i metode 3 kan angives i **Dell Printer Configuration Web Tool** med funktionen “Brug tilføjet tekststreng”. I tekstfeltet `Loginnavn` på skærmen **Login** skal der kun indtastes [brugernavn]@[domæne1].

Flere oplysninger findes under “LDAP-godkendelse”.

Brug Kerberos-godkendelse ved at trykke på ☰ for at vælge et domænenavn på Kerberos-serveren fra en liste. Du skal først konfigurere domænenavnene i **Dell Printer Configuration Web Tool**. Der kan konfigureres op til fem Kerberos-servere. Flere oplysninger findes under “Kerberos-server”.

BEMÆRK: Tryk på for at få vist tastaturet med accenttegn for at indtaste disse tegn.

BEMÆRK: Når du indtaster login-navnet, kan du også trykke på for at vælge et login-navn fra en liste. Listen kan indeholde op til otte loginnavne, som for nyligt er indtastet.

BEMÆRK: Den samme skærm for **Hjem** vises, når fjerngodkendelse vises.

BEMÆRK: Tekstboksen `Domæne` vises kun, når Kerberos-serveren bruges til fjerngodkendelse.

Login til lokal godkendelse

Hvis printeren er angivet til at bruge lokal godkendelse, kan du logge på kontoen ved hjælp af berøringspanelet.

1 Start printeren, og vent, indtil portalskærmen vises.

2 Tryk på den kontoflise, du vil logge på.

BEMÆRK: Spring over trin 3, hvis den konto, du vil logge på, ikke kræver adgangskode. Skærmen **Hjem** vises.

3 Indtast adgangskoden til kontoen, og tryk på `Login`.

Hvis adgangskoden er korrekt, vises skærmen **Hjem**.

Logout

Hvis en konto er angivet som `Første login`, vises skærmen **Hjem** for den konto altid, når printeren tændes. Hvis du vil logge på en anden konto, skal du først logge af.

1 Tryk på knappen (**Login/Logout**) på betjeningspanelet.

Skærmen vender tilbage til portalskærmen.

Tilpasning af fliser

Skærmen **Hjem** er som et skrivebord på din computer og kan tilpasses, så den passer til dine præferencer eller din arbejdsstil.

Du kan f.eks. samle de fliser, du bruger ofte, eller du kan flytte fliserne, så du nemt kan få adgang til de fliser, du bruger meget.

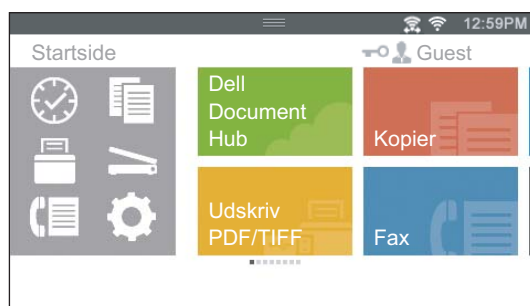

Fliserne på skærmen **Hjem** kan være genvejene til de job, der foretages på printeren, f.eks. “at tage syv kopier af papirerne til det ugentlige møde som 2-sidet farvekopi” eller “at scanne dokumentet og sende den scannede fil til min chef pr. e-mail”. Hvis du opretter en flise til et job med sådanne jobindstillinger, skifter printeren automatisk printerens indstillinger, som du har angivet, blot ved at du trykker på flisen.

 **BEMÆRK:** De anvendte billeder i denne vejledning viser Dell™ Cloud Multifunction Printer | H815dw medmindre andet er angivet.

Tilføjelse af en ny flise

Du kan vælge og tilføje flisen fra de foruddefinerede fliser, eller du kan oprette en ny brugerdefineret flise, som omfatter bestemte indstillinger for kopiering, fax, scanning eller udskrivning. Du kan anbringes op til 41 fliser på skærmen **Hjem**.

Du kan også tilføje fliserne til gruppeskærmen **Kopier**, **Udskriv**, **Scan** og **Fax**, som vises når der trykkes på ikonerne i Dock-menuen. Du kan anbringe op til 8 fliser på hver gruppeskærm.

Valg fra de foruddefinerede fliser

Printeren har foruddefinerede fliser, som omfatter standardjobindstillingerne.

- 1 Tryk på flisen **Tilføj** app på **startskærmen** eller gruppeskærmen.

Skærmen **Applikationsliste** vises.

- 2 Tryk på den flise, du vil tilføje til din **start-** eller gruppeskærm.

 angiver, at flisen allerede findes på skærmen **Hjem**.

Oprettelse af en ny flise med jobindstillingerne

For eksempel kan du tit bruge de samme indstillinger til at kopiere et bestemt dokument. Du kan oprette flisen med jobindstillingerne og gemme det på skærmen **Hjem**.

Oprettelse af en brugerdefineret flise til job med sine egne jobindstillinger

Følgende forklaring er et eksempel på, hvordan du opretter en brugerdefineret flise til kopiering.

Hvis du vil oprette brugerdefinerede fliser til andre job som f.eks. faxning, scanning eller udskrivning, skal du følge de samme procedurer på jobindstillingsskærmen for hvert job.

- 1 Tryk på flisen **Kopier** på skærmen **Hjem**.
Skærmen **Kopieringsindstillinger** vises.
- 2 Tryk på indstillingsfliserne for at ændre kopieringsmulighederne efter behov. Flere oplysninger findes under "Indstilling af kopieringsalternativer".
- 3 Tryk på , når du har indstillet alle de nødvendige kopieringsindstillinger.
Skærmen **Gem indstillinger** vises.
- 4 Tryk på tekstboksen for at navngive dine indstillinger.
- 5 Tryk på farveflisen for at vælge farve for den brugerdefinerede flise.
Du kan få vist et eksempel på den brugerdefinerede flise i **Forhåndsvis**.
- 6 Tryk på **Gem** som.
Indstillingerne gemmes som en ny flise på skærmen **Hjem**.

 **BEMÆRK:** Hvis låseikonet vises på en flise, betyder det, at funktionen styres af indstillingen **Funktionskontrol**. Du skal indtaste adgangskoden for at aktivere funktionen.
Flere oplysninger findes under "Funktionskontrol".

 **BEMÆRK:** Hvis du gemmer jobindstillingerne for **Fax** eller **Scan** til email som en brugerdefineret flise, gemmes modtagerinformationerne sammen med indstillingerne. Kontrollér, om modtagerens faxnummer eller e-mail-adresse, som vises i betjeningspanelet, er korrekt, så faxer eller e-mails ikke sendes til forkerte modtagere.
Log af din brugerkonto, når du er færdig med at bruge printerens, så andre ikke kan bruge brugerdefinerede fliser med personlige oplysninger.

Redigering af den brugerdefinerede flise til job

Du kan redigere jobindstillingerne, som er gemt i den brugerdefinerede flise.

- 1 Tryk på den flise, du vil redigere på din **start-** eller **gruppeskærm**.
 - 2 Rediger jobindstillingerne efter behov.
 - 3 Tryk på .
Skærmen **Gem indstillinger** vises.
 - 4 Tryk på tekstboksen for at navngive dine indstillinger, hvis du vil navngive dine indstillinger.
 - 5 Tryk på farveflisen, hvis du vil ændre flisens farve.
 - 6 Tryk på **Gem**.
- Indstillingerne overskrives.

Hvis du har omdøbt flisenavnet, overskriver de nye indstillinger de gamle indstillinger, og flisen omdøbes med et nyt navn.

 **BEMÆRK:** Hvis du trykker på **Gem** som i stedet, tilføjes den nye flise på skærmen **Hjem**.

Flytning eller sletning af fliserne

Du kan flytte eller slette dine fliser fra **startskærmen** eller **gruppeskærmen**.

Flere oplysninger findes under "Flytning, tilføjelse og sletning af fliserne".

Brug af serveradressebogen og servertelefonbogen

Med E-mail-server adressebog og Faxservertelefonbogen kan du angive en e-mail-adresse eller et faxnummer for en modtager, som er registreret i den eksterne LDAP-server, når et scannet billede sendes med e-mail eller fax.

Hvis du vil bruge E-mail-server adressebog og Faxservertelefonbogen, skal printeren konfigureres for at få adgang til den eksterne LDAP-server.

 **BEMÆRK:** Du kan få flere oplysninger af systemadministratoren for konfiguration af indstillingerne for den eksterne LDAP-server.

 **BEMÆRK:** De anvendte billeder i denne vejledning viser Dell™ Cloud Multifunction Printer | H815dw medmindre andet er angivet.

Forberedelse af printeren for at få adgang til den eksterne LDAP-server

Indstil følgende punkter ved hjælp af Dell Printer Configuration Web Tool.

- Godkendelsestype
- LDAP-server
- LDAP-brugertilknøytning

Start Dell Printer Configuration Web Tool

Indtast printeren IP-adresse i din webbrowser for at starte Dell Printer Configuration Web Tool.

Hvis du ikke kender din printers IP-adresse, skal du udskrive systemindstillingsrapporten eller få vist siden **TCP/IP-indstillinger**, som indeholder IP-adressen. Se “Verificering af IP-indstillingerne” for at få oplysninger om, hvordan du finder printerens IP-adresse.

Indstilling af godkendelsesart

- 1 Vælg Udskrivningsserver-indstillinger, klik på fanen Sikkerhed, og vælg Godkendelsessystem.

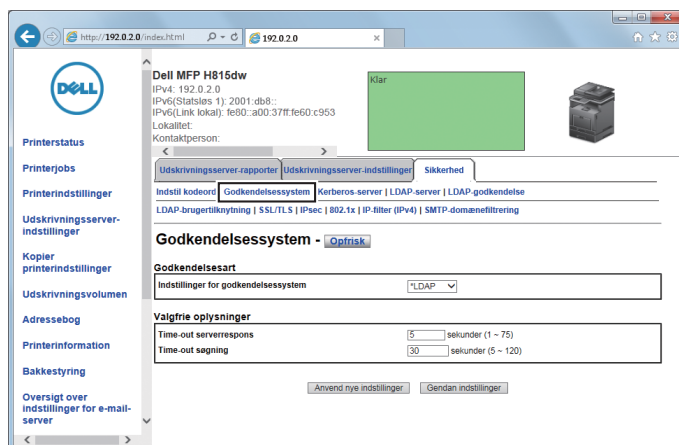

- 2 Fra rullemenuen **Indstillinger for godkendelsessystem** under **Autorisationstype** vælges **LDAP** som godkendelsesmetode, og klik derefter på **Anvend nye indstillinger**.

 **BEMÆRK:** Hvis din server, du skal have adgang til, bruger Kerberos-godkendelse, skal du vælge **Kerberos** som godkendelsesmetode. Indtast oplysningerne i **Kerberos-server** under fanen **Sikkerhed** for at indstille oplysningerne, som kræves for at få adgang til Kerberos-serveren. Flere oplysninger findes under “Kerberos-server”.

- 3 Klik på Genstart printer.

Indstilling af LDAP-server

BEMÆRK: Hvis SSL/TLS-kommunikation kræves for at få adgang til LDAP-serveren, skal du markere afkrydsningsfeltet **Aktivér** for **LDAP - SSL/TLS-kommunikation** i **SSL/TLS** under fanen **Sikkerhed**. Flere oplysninger findes under "SSL/TLS".

- 1 Vælg Udskrivningsserver-indstillinger, klik på fanen **Sikkerhed**, og vælg derefter **LDAP-server**.

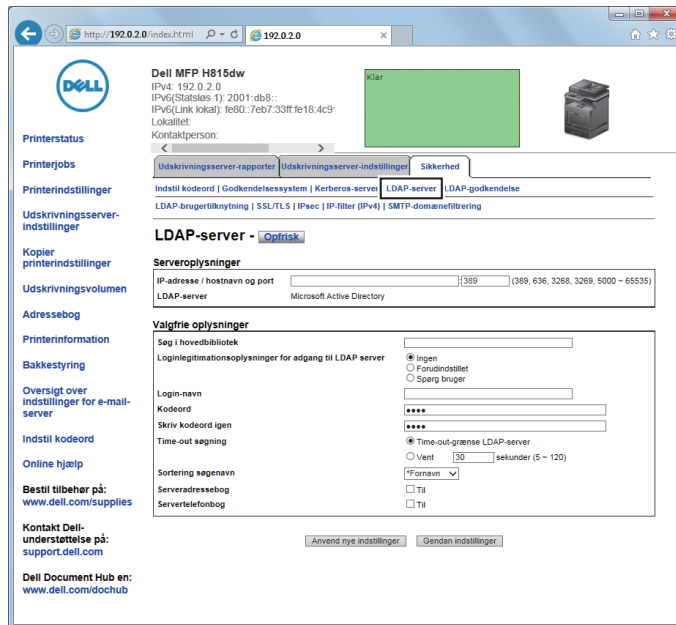

- 2 Indtast IP-adresse eller værtsnavn og portnummer i tekstfeltet **IP-adresse/Værtsnavn & Port** under **Serveroplysninger**. Portnummeret skal være 389, 636, 3268, 3269 eller mellem 5000 og 65535.

BEMÆRK: Hvis der kræves LDAPS-kommunikation, skal du indstille portnummeret til 636, og hvis du bruger det globale katalog, skal du indstille portnummeret til 3269.

- 3 Indstil følgende punkter under **Valgfrie oplysninger**.

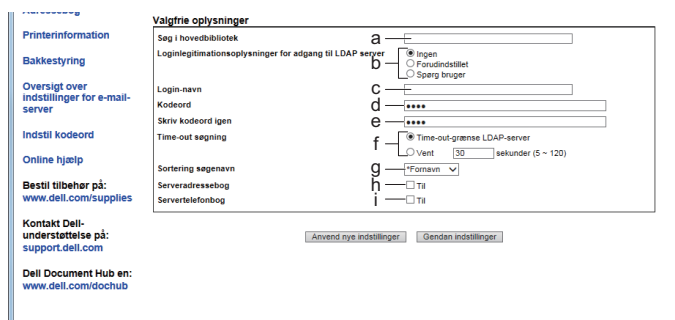

Kontakt din netværksadministrator for detaljer om konfiguration af hvert punkt.

- a Indtast søgningen i hovedbiblioteket i tekstfeltet **Søg i hovedbibliotek**.
- b Vælg legitimationsoplysninger for at få adgang til LDAP-serveren i **Loginlegitimationsoplysninger for adgang til LDAP server**.

Vælg **Ingen** for at bruge anonymt login. Sørg for, at LDAP-serveren accepterer anonymt login.

Vælg **Forudsindstillet** for at anvende de forudindstillede login-oplysninger til hver enkelt bruger.

Vælg **Instruer bruger** for at bede brugerne til at indtaste deres login-oplysninger.

- c Indtast loginnavnet i tekstfeltet **Loginnavn**.
 - d Indtast loginkodeordet ved hjælp af 1 til 127 alfanumeriske tegn i tekstfeltet **Kodeord**. Hvis kodeordet er tomt (NULL), kan du ikke logge på en server.
 - e Indtast loginkodeordet igen i tekstfeltet **Skriv kodeordet igen** for at bekræfte det.
 - f Vælg **Time-out-grænse LDAP-server** i **Time-out søgning** for at overholde den tid, der er angivet af LDAP-serveren. Markér **Vent** for at angive tiden mellem 5 og 120 sekunder.
 - g Angiv søgerækkefølgen i rullemenuen **Sortering søgenavn**.
 - h Markér afkrydsningsfeltet i **Serveradressebog** for at aktivere serveradressebogen.
 - i Markér afkrydsningsfeltet i **Servertelefonbog** for at aktivere servertelefonbogen.
- 4 Klik på **Anvend nye indstillinger**.
 - 5 Klik på **Genstart printer**.

Indstilling af LDAP-brugertilknytning

- 1 Vælg **Udskrivningsserver-indstillinger**, klik på fanen **Sikkerhed**, og vælg derefter **LDAP Brugertilknytning**.

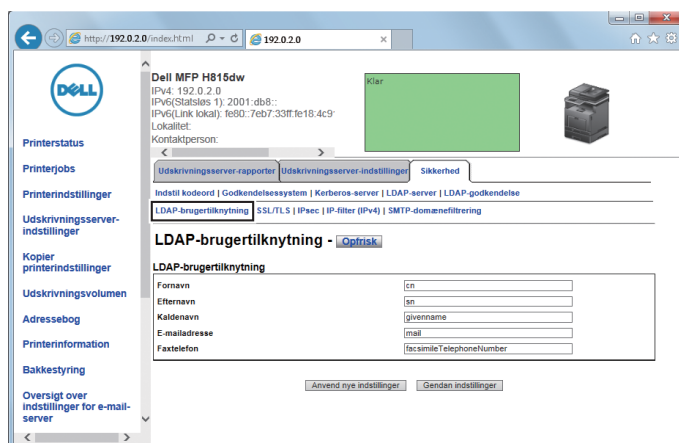

- 2 Angiv attributnavnene, der anvendes i LDAP-serveren. Hvis attributnavnene ikke er brugerdefinerede i LDAP-serveren, så lad indstillingerne i dette trin være standardindstillingerne.
- 3 Klik på **Anvend nye indstillinger**, hvis du vil lave ændringer.
- 4 Klik på **Genstart printer**.

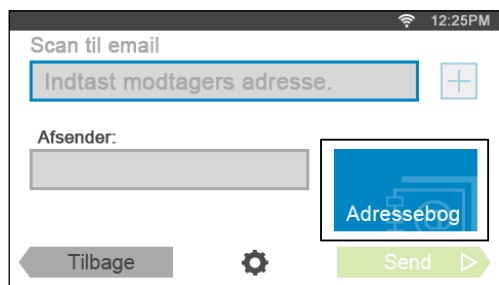

Send en e-mail med den scannede fil ved hjælp af E-mail-serveradressebogen

- 1 Tryk på knappen  (Hjem).
- 2 Tryk på  → Scan til e-mail.
- 3 Tryk på Adressebog.



- 4 Tryk på Netværksadressebog.
 - 5 Angiv et søgeord ved hjælp af tastaturet, og tryk derefter på Søg.
 - 6 Tryk på en modtager fra søgeresultatet, og tryk derefter på Udført.
-  **BEMÆRK:** Senderens e-mail-adresse kan ikke redigeres, hvis fjerngodkendelse bruges som brugergodkendelsesmetode på Dell Smart Multifunction Printer | S2815dn.
- 7 Tryk på Send for at begynde at scanne dokumentet.

Send en fax ved hjælp af Faxservertelefonbogen

- 1 Tryk på knappen  (Hjem).
- 2 Tryk på  → Fax.
- 3 Tryk på Telefonbog.

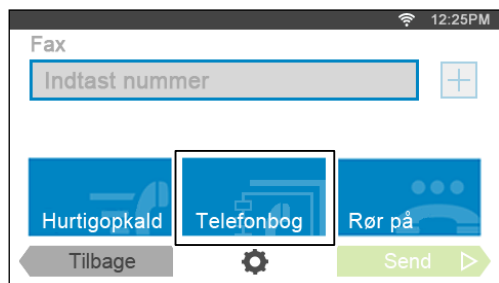

- 4 Tryk på Netværksadressebog.
- 5 Angiv et søgeord ved hjælp af tastaturet, og tryk derefter på Søg.
- 6 Tryk på en modtager fra søgeresultatet, og tryk derefter på Udført.
- 7 Tryk på Send for at sende faxen.

Anvendelse af digitale certifikater

Godkendelsesfunktionen med brug af digitale certifikater øger sikkerheden, når der sendes udskriftsdata eller indstilles data.

I det følgende beskrives, hvordan man styrer digitale certifikater.

Printeren understøtter følgende formater som digitale certifikater.

- PKCS#12
HTTPS, IPsec (PKI), Wi-Fi (WPA-Enterprise)
- PKCS#7 (for CSR)
HTTPS, IPsec (PKI)

 **BEMÆRK:** Se “Forklaring af printermeddelelser” og “Digitalt certifikatproblemer” vedrørende oplysninger omkring fejl for digitalt certifikat.

Følgende er et typisk opsætningsforløb for brug af digitale certifikater.

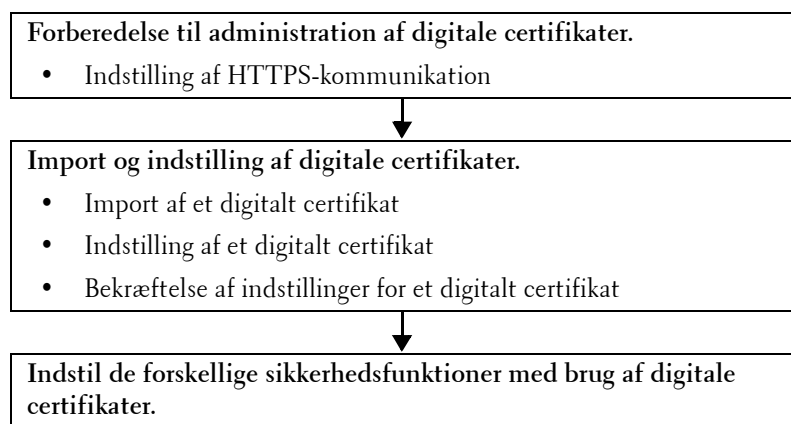

Styring af certifikater

I det følgende afsnit beskrives, hvordan man styrer digitale certifikater.

- “Forberedelse til styring af certifikater”
- “Oprettelse og download af Anmodning om underskrivning af certifikat (CSR)”
- “Import af et digitalt certifikat”
- “Indstilling af et digitalt certifikat”
- “Bekræftelse af indstilling af et digitalt certifikat”
- “Sletning af et digitalt certifikat”
- “Eksport af et digitalt certifikat”

Forberedelse til styring af certifikater

Før man styrer digitale certifikater, skal følgende indstillinger være anvendt.

- “Indstilling af HTTPS-kommunikation”
- “Oprettelse og download af Anmodning om underskrivning af certifikat (CSR)”

Indstilling af HTTPS-kommunikation

Før styring af certifikater indstilles HTTPS-kommunikation med et selv-underskrevet certifikat.

Når du bruger Dell™ Printer Configuration Web Tool

- 1 Start Dell Printer Configuration Web Tool.
 - a Åbn webbrowseren.
 - b Indtast printerens IP-adresse i webbrowseren.
Se “Dell™ Printer Configuration Web Tool”.
- 2 Vælg Udskrivningsserver-indstillinger.
- 3 Klik på fanen Sikkerhed.
- 4 Vælg SSL/TLS.
- 5 Klik på **Generer selvunderskrevet certifikat for Digitalt certifikat fra maskine**. Siden **Generer selvunderskrevet certifikat** vises.
- 6 Vælg offentlig nøgle-metoden i listen over **Offentlig nøgle-metode**.
- 7 Vælg størrelsen på offentlig nøgle fra listen **Størrelse af offentlig nøgle**.
- 8 Angiv udstederen af det selvunderskrevne certifikat.
- 9 Klik på **Generer underskrevet certifikat**.
- 10 Knappen **Genstart printer** vises efter generering af selvunderskrevet certifikat, og klik derefter på knappen **Genstart printer**.
- 11 Gentag trin 2 til 4 for at få vist siden **SSL/TLS** efter genstart af printerens.
- 12 Bekræft, at kolonnen **HTTP-SSL/TLS-kommunikation** er indstillet til **Aktivér**.

Oprettelse og download af Anmodning om underskrivning af certifikat (CSR)



BEMÆRK: Du skal indstille HTTPS-kommunikation for at downloade et CSR fra printerens. Flere oplysninger findes under “Indstilling af HTTPS-kommunikation”.

- 1 Start Dell Printer Configuration Web Tool.
 - a Åbn webbrowseren.
 - b Indtast printerens IP-adresse i webbrowseren.
Se “Dell™ Printer Configuration Web Tool”.
- 2 Vælg Udskrivningsserver-indstillinger.
- 3 Klik på fanen Sikkerhed.
- 4 Vælg SSL/TLS.
- 5 Klik på **Anmodning om underskrivning af certifikat (CSR)**.
Siden **Anmodning om underskrivning af certifikat (CSR)** vises.
- 6 Angiv hvert punkt for anmodning om underskrivning af certifikat.
- 7 Klik på **Anvend nye indstillinger**.
- 8 Bekræft indstillingerne for anmodning om underskrivning af certifikat, og klik derefter på **Download**.
- 9 Gem en CSR-fil på din computer.
Brug denne CSR for at modtage et certifikat fra et godkendt certifikatcenter.

Import af et digitalt certifikat



FORSIGTIG: Før importen af en certifikatfil, skal der laves backup af certifikatfilen.



BEMÆRK: Hvis du vil administrere digitale certifikater, skal du indstille HTTPS-kommunikation. Flere oplysninger findes under "Forberedelse til styring af certifikater".



BEMÆRK: Sørg for at importere certifikatet med Internet Explorer®.



BEMÆRK: Efter import af et PKCS#12-format certifikat, bliver den hemmelige nøgle ikke eksporteret, heller ikke når du udfører eksport.

- 1 Start Dell Printer Configuration Web Tool.
 - a Åbn webbrowseren.
 - b Indtast printerens IP-adresse i webbrowseren.
Se "Dell™ Printer Configuration Web Tool".
- 2 Vælg Udskrivningsserver-indstillinger.
- 3 Klik på fanen Sikkerhed.
- 4 Vælg SSL/TLS.
- 5 Klik på Upload selvunderskrevet certifikat for Digitalt certifikat fra maskine.
Siden Upload selvunderskrevet certifikat vises.
- 6 Indtast et kodeord.
 -  **BEMÆRK:** Kodeordet er ikke nødvendigt ved import af et certifikat af formatet PKCS#7, som har filtypenavnet .p7b.
- 7 Indtast kodeordet igen for at bekræfte det.
- 8 Klik på Gennemse på Filnavn, og vælg derefter filen, der skal importeres.
- 9 Klik på Importer for at importere certifikatet.

Indstilling af et digitalt certifikat



BEMÆRK: Hvis du vil administrere digitale certifikater, skal du indstille HTTPS-kommunikation. Flere oplysninger findes under "Forberedelse til styring af certifikater".

- 1 Start Dell Printer Configuration Web Tool.
 - a Åbn webbrowseren.
 - b Indtast printerens IP-adresse i webbrowseren.
Se "Dell™ Printer Configuration Web Tool".
- 2 Vælg Udskrivningsserver-indstillinger.
- 3 Klik på fanen Sikkerhed.
- 4 Vælg SSL/TLS.
- 5 Klik på Certifikatstyring for at få vist siden Certifikatstyring.
- 6 Når der indstilles et trådløst LAN-certifikat (server)*, vælges Godkendt certifikatcenter i Kategori.
Når der indstilles et certifikat for SSL/TLS-server, SSL/TLS-klient, IPsec eller trådløs LAN (klient)*, vælges Lokal enhed.
- 7 Vælg brugsformålet fra listen Certifikatformål.
- 8 Klik på Vis listen for at få vist siden Certifikatliste.
 -  **BEMÆRK:** Hvis listen omfatter mere end 20 certifikater, trykkes på **Næste** for at få vist næste side.
- 9 Vælg certifikatet, der skal associeres. På dette tidspunkt skal man kontrollere, at Gyldighed for det valgte certifikat er indstillet til Gyldig.

- 10 Klik på **Certifikatdetaljer** for at få vist siden **Certifikatdetaljer**.
- 11 Bekræft indholdet, og tryk på **Brug dette certifikat** i øverste højre hjørne.

* Kun Dell Cloud Multifunction Printer | H815dw

Bekræftelse af indstilling af et digitalt certifikat

 **BEMÆRK:** Hvis du vil administrere digitale certifikater, skal du indstille HTTPS-kommunikation. Flere oplysninger findes under "Forberedelse til styring af certifikater".

- 1 Start **Dell Printer Configuration Web Tool**.
 - a Åbn webbrowseren.
 - b Indtast printerens IP-adresse i webbrowseren.
Se "Dell™ Printer Configuration Web Tool".
- 2 Vælg **Udskrivningsserver-indstillinger**.
- 3 Klik på fanen **Sikkerhed**.
- 4 Vælg **SSL/TLS**.
- 5 Klik på **Certifikatstyring** for at få vist siden **Certifikatstyring**.
- 6 Vælg kategorien fra listen **Kategori**.
- 7 Vælg brugsformålet fra listen **Certifikatformål**.
- 8 Klik på **Vis listen** for at få vist siden **Certifikatliste**.

 **BEMÆRK:** Hvis listen omfatter mere end 20 certifikater, trykkes på **Næste** for at få vist næste side.

- 9 Certifikatet, der vises med en asterisk som "***Gyldig**" i kolonnen **Gyldighed**, er det associerede certifikat med det anvendte brugsformål og aktualitet.

Sletning af et digitalt certifikat

 **BEMÆRK:** Hvis du vil administrere digitale certifikater, skal du indstille HTTPS-kommunikation. Flere oplysninger findes under "Forberedelse til styring af certifikater".

- 1 Start **Dell Printer Configuration Web Tool**.
 - a Åbn webbrowseren.
 - b Indtast printerens IP-adresse i webbrowseren.
Se "Dell™ Printer Configuration Web Tool".
- 2 Vælg **Udskrivningsserver-indstillinger**.
- 3 Klik på fanen **Sikkerhed**.
- 4 Vælg **SSL/TLS**.
- 5 Klik på **Certifikatstyring** for at få vist siden **Certifikatstyring**.
- 6 Vælg kategorien fra listen **Kategori**.
- 7 Vælg brugsformålet fra listen **Certifikatformål**.
- 8 Klik på **Vis listen** for at få vist siden **Certifikatliste**.

 **BEMÆRK:** Hvis listen omfatter mere end 20 certifikater, trykkes på **Næste** for at få vist næste side.

- 9 Vælg certificeret, der skal slettes.
- 10 Klik på **Certifikatdetaljer** for at få vist siden **Certifikatdetaljer**.

11 For at slette det valgte certifikat trykkes på **Slet** i øverste højre hjørne.

 **BEMÆRK:** Når et certifikat bliver slettet, deaktiveres egenskaberne, der er associeret med det slettede certifikat. For at slette et certifikat der bliver anvendt, skal man enten indstille egenskaben til TIL i forvejen, eller skifte associationen til et andet certifikat, og derefter skifte til en anden driftsmåde, hvis muligt før sletning af certifikatet.

- For en SSL/TLS-server skiftes til et andet certifikat, såsom et selvunderskrevet certifikat.
- For trådløs LAN* skiftes trådløs sikkerhedsindstilling til andet end WPA-Entreprise før sletning af certifikatet.

* Kun Dell Cloud Multifunction Printer | H815dw

Eksport af et digitalt certifikat

 **BEMÆRK:** Hvis du vil administrere digitale certifikater, skal du indstille HTTPS-kommunikation. Flere oplysninger findes under "Forberedelse til styring af certifikater".

 **BEMÆRK:** Da den hemmelige nøgle ikke eksporteres, kan et importeret certifikat med PKCS#12-format kun eksporteres som et PKCS#7-certifikat.

1 Start Dell Printer Configuration Web Tool.

- a Åbn webbrowseren.
- b Indtast printerens IP-adresse i webbrowseren.

Se "Dell™ Printer Configuration Web Tool".

2 Vælg Udskrivningsserver-indstillinger.

3 Klik på fanen **Sikkerhed**.

4 Vælg **SSL/TLS**.

5 Klik på **Certifikatstyring** for at få vist siden **Certifikatstyring**.

6 Vælg kategorien fra listen **Kategori**.

7 Vælg brugsformålet fra listen **Certifikatformål**.

8 Klik på **Vis listen** for at få vist siden **Certifikatliste**.

 **BEMÆRK:** Hvis listen omfatter mere end 20 certifikater, trykkes på **Næste** for at få vist næste side.

9 Vælg certificeret, der skal eksporteres.

10 Klik på **Certifikatdetaljer** for at få vist siden **Certifikatdetaljer**.

11 Tryk på **Eksporter dette certifikat** for at eksportere det valgte certifikat.

Indstilling af egenskaber

Du kan indstille forskellig sikkerhedsegenskaber ved brug af digitale certifikater.

Se i det følgende for detaljer:

- "Indstilling af SSL/TLS-use-servercertifikat (HTTP/IPP)"
- "Indstilling af SMTP-SSL/TLS-kommunikation"
- "Indstilling af LDAP-SSL/TLS-kommunikation"
- "Indstilling for trådløs LAN WPA-Enterprise (EAP-TLS)"

 **BEMÆRK:** Denne funktion er kun tilgængelig på Dell Cloud Multifunction Printer | H815dw.

- "Indstilling for Trådløs LAN WPA-Enterprise (PEAPV0-MS-CHAPV2, EAP-TTLS PAP, EAP-TTLS CHAP)"

 **BEMÆRK:** Denne funktion er kun tilgængelig på Dell Cloud Multifunction Printer | H815dw.

Indstilling af SSL/TLS-use-servercertifikat (HTTP/IPP)

 **BEMÆRK:** Hvis du vil administrere digitale certifikater, skal du indstille HTTPS-kommunikation. Flere oplysninger findes under “Forberedelse til styring af certifikater”.

- 1 Importer certifikatet, der skal bruges med SSL-/TLS-use-serveren. Flere oplysninger findes under “Import af et digitalt certifikat”.
- 2 Indstil certifikatet, der skal bruges med SSL-/TLS-use-serveren. Flere oplysninger findes under “Indstilling af et digitalt certifikat”.
- 3 Kontroller om certifikatet er korrekt indstillet. Flere oplysninger findes under “Bekræftelse af indstilling af et digitalt certifikat”.

 **BEMÆRK:** Bekræft, om det nylig indstillede certifikat, ikke det selvunderskrevne, er associeret.

- 4 Efter genstart af printeren, anvendes certifikatet, der er indstillet som beskrevet ovenfor, som servercertifikatet, når der udføres kommunikation med HTTP/IPP-SSL/TLS.

Indstilling af SMTP-SSL/TLS-kommunikation

- 1 Vælg Udskriv serverindstillinger fra venstre på siden.
- 2 Klik på fanen Sikkerhed.
- 3 Vælg SSL/TLS.
- 4 Vælg Aktiv fra listen SMTP-SSL/TLS-kommunikation list.
- 5 Klik på Anvend nye indstillinger.
- 6 Efter genstart af printeren aktiveres SMTP-SSL/TLS-kommunikation.

Indstilling af LDAP-SSL/TLS-kommunikation

- 1 Vælg Udskriv serverindstillinger fra venstre på siden.
- 2 Klik på fanen Sikkerhed.
- 3 Vælg SSL/TLS.
- 4 Marker afkrydsningsfeltet Aktiver for LDAP-SSL/TLS-kommunikation.
- 5 Klik på Anvend nye indstillinger.
- 6 Efter genstart af printeren aktiveres LDAP-SSL/TLS-kommunikation.

Indstilling for trådløs LAN WPA-Enterprise (EAP-TLS)

 **BEMÆRK:** Denne funktion er kun tilgængelig på Dell Cloud Multifunction Printer | H815dw.

 **BEMÆRK:** Hvis du vil administrere digitale certifikater, skal du indstille HTTPS-kommunikation. Flere oplysninger findes under “Forberedelse til styring af certifikater”.

 **BEMÆRK:** WPA-Enterprise er kun tilgængelig, når der er valgt Infrastruktur som netværkstype.

 **BEMÆRK:** Sørg for at importere certifikatet med Internet Explorer®.

 **BEMÆRK:** Efter import af et PKCS#12-format certifikat, bliver den hemmelige nøgle ikke eksporteret, heller ikke når du udfører eksport.

- 1 Importer certifikatet, der skal bruges med trådløs LAN (server- eller rodcertifikat). Flere oplysninger findes under “Import af et digitalt certifikat”.
- 2 Indstil det digitale certifikat for trådløs LAN (server- eller rodcertifikat).
 - a Start Dell Printer Configuration Web Tool.
 - b Vælg Udskrivningsserver-indstillinger.

- c Klik på fanen **Sikkerhed**.
 - d Vælg **SSL/TLS**.
 - e Klik på **Certifikatstyring** for at få vist siden **Certifikatstyring**.
 - f Vælg **Godkendt certifikatcenter** inden for **Kategori**.
 - g Vælg **Wireless LAN (server)** fra listen **Certifikatformål**.
 - h Fra **Certifikatrækkefølge** vælges hvordan certifikaterne bliver sorteret på **Certifikatliste**. Denne indstilling er ikke nødvendig, hvis du ikke behøver at angive rækkefølgen af certifikaterne.
 - i Klik på **Vis listen** for at få vist siden **Certifikatliste**.
 - j Vælg certifikatet, der skal associeres. På dette tidspunkt skal man kontrollere, at **Gyldighed** for det valgte certifikat er indstillet til **Gyldig**.
 - k Klik på **Certifikatdetaljer** for at få vist siden **Certifikatdetaljer**.
 - l Bekræft indholdet, og tryk på **Brug dette certifikat** i øverste højre hjørne.
- 3** Kontroller om certifikatet er korrekt indstillet. Flere oplysninger findes under “Bekræftelse af indstilling af et digitalt certifikat”.
- 4** Importer certifikatet, der skal bruges med trådløs LAN (klient eller klientcertifikat). Flere oplysninger findes under “Import af et digitalt certifikat”.
- 5** Indstil det digitale certifikat for trådløs LAN (klient- eller klientcertifikat).
- a Start **Dell Printer Configuration Web Tool**.
 - b Vælg **Udskrivningsserver-indstillinger**.
 - c Klik på fanen **Sikkerhed**.
 - d Vælg **SSL/TLS**.
 - e Klik på **Certifikatstyring** for at få vist siden **Certifikatstyring**.
 - f Vælg **Lokal enhed** inden for **Kategori**.
 - g Vælg **Trådløs LAN (klient)** fra listen **Certifikatformål**.
 - h Fra **Certifikatrækkefølge** vælges hvordan certifikaterne bliver sorteret på **Certifikatliste**. Denne indstilling er ikke nødvendig, hvis du ikke behøver at angive rækkefølgen af certifikaterne.
 - i Klik på **Vis listen** for at få vist siden **Certifikatliste**.
 - j Vælg certifikatet, der skal associeres. På dette tidspunkt skal man kontrollere, at **Gyldighed** for det valgte certifikat er indstillet til **Gyldig**.
 - k Klik på **Certifikatdetaljer** for at få vist siden **Certifikatdetaljer**.
 - l Bekræft indholdet, og tryk på **Brug dette certifikat** i øverste højre hjørne.
- 6** Kontroller om certifikatet er korrekt indstillet. Flere oplysninger findes under “Bekræftelse af indstilling af et digitalt certifikat”.
- 7** Indstil WPA-Enterprise for EAP-TLS.
- a Start **Dell Printer Configuration Web Tool**.
 - b Klik på fanen **Udskrivningsserverindstillinger**.
 - c Vælg **Wi-Fi**.

- d Vælg WPA-Enterprise-AES/WPA2-Enterprise-AES eller Blandet enterprise i listen **Kryptering** over **Sikkerhedsindstillinger**.

 **BEMÆRK:** WPA-Enterprise-AES/WPA2-Enterprise-AES eller Blandet enterprise bliver kun tilgængelige, når følgende trin er korrekt indstillet.

- Import af et digitalt certifikat
- Indstilling af et digitalt certifikat
- Bekræftelse af indstilling af et digitalt certifikat

- e Indstil EAP-Identitet for WPA-Entreprise.

- f Vælg EAP-TLS fra listen **Godkendelsesmetode** for WPA-Entreprise.

- g Klik på **Anvend nye indstillinger**.

Indstilling for Trådløs LAN WPA-Enterprise (PEAPV0-MS-CHAPV2, EAP-TTLS PAP, EAP-TTLS CHAP)

 **BEMÆRK:** Denne funktion er kun tilgængelig på Dell Cloud Multifunction Printer | H815dw.

 **BEMÆRK:** Hvis du vil administrere digitale certifikater, skal du indstille HTTPS-kommunikation. Flere oplysninger findes under "Forberedelse til styring af certifikater".

 **BEMÆRK:** WPA-Enterprise er kun tilgængelig, når der er valgt Infrastruktur som netværkstype.

 **BEMÆRK:** Sørg for at importere certifikatet med Internet Explorer®.

 **BEMÆRK:** Efter import af et PKCS#12-format certifikat, bliver den hemmelige nøgle ikke eksporteret, heller ikke når du udfører eksport.

- 1 Importer certifikatet, der skal bruges med trådløs LAN (server- eller rodcertifikat). Flere oplysninger findes under "Import af et digitalt certifikat".
- 2 Indstil det digitale certifikat for trådløs LAN (server- eller rodcertifikat).
 - a Start **Dell Printer Configuration Web Tool**.
 - b Vælg **Udskrivningsserver-indstillinger**.
 - c Klik på fanen **Sikkerhed**.
 - d Vælg **SSL/TLS**.
 - e Klik på **Certifikatstyring** for at få vist siden **Certifikatstyring**.
 - f Vælg **Godkendt certifikatcenter** inden for **Kategori**.
 - g Vælg brugsformålet fra listen **Certifikatformål**.
 - h Klik på **Vis listen** for at få vist siden **Certifikatliste**.
 - i Vælg certifikatet, der skal associeres. På dette tidspunkt skal man kontrollere, at **Gyldighed** for det valgte certifikat er indstillet til **Gyldig**.
 - j Klik på **Certifikatdetaljer** for at få vist siden **Certifikatdetaljer**.
 - k Bekræft indholdet, og tryk på **Brug dette certifikat** i øverste højre hjørne.
- 3 Kontroller om certifikatet er korrekt indstillet.
 - a Start **Dell Printer Configuration Web Tool**.
 - b Vælg **Udskrivningsserver-indstillinger**.
 - c Klik på fanen **Sikkerhed**.
 - d Vælg **SSL/TLS**.
 - e Klik på **Certifikatstyring** for at få vist siden **Certifikatstyring**.
 - f Vælg kategorien fra listen **Kategori**.

- g Vælg **Wireless LAN (server)** fra listen **Certifikatformål**.
 - h Fra **Certifikatrækkefølge** vælges hvordan certifikaterne bliver sorteret på **Certifikatliste**. Denne indstilling er ikke nødvendig, hvis du ikke behøver at angive rækkefølgen af certifikaterne.
 - i Klik på **Vis listen** for at få vist siden **Certifikatliste**.
 - j Certifikatet, der vises med en asterisk som “*Gyldig” i kolonnen **Gyldighed**, er det associerede certifikat med det anvendte brugsformål og aktualitet.
- 4** Indstil WPA-Enterprise for PEAPV0-MS-CHAPV2, EAP-TTLS PAP, eller EAP-TTLS CHAP.
- a Start **Dell Printer Configuration Web Tool**.
 - b Klik på fanen **Udskrivningsserverindstillinger**.
 - c Vælg **Wi-Fi**.
 - d Vælg **WPA-Enterprise-AES/WPA2-Enterprise-AES** eller **Blandet enterprise** i listen **Kryptering over Sikkerhedsindstillinger**.
 -  **BEMÆRK: WPA-Enterprise-AES/WPA2-Enterprise-AES** eller **Blandet enterprise** bliver kun tilgængelige, når følgende trin er korrekt indstillet.
 - Import af et digitalt certifikat
 - Indstilling af et digitalt certifikat
 - Bekræftelse af indstilling af et digitalt certifikat
 - e Indstil **EAP-Identitet**, **Loginnavn**, og **Kodeord** for **WPA-Enterprise**.
 - f Vælg et af følgende fra listen **Godkendelsesmetode** for **WPA-Entreprise**.
 - **PEAPV0 MS-CHAPV2**
 - **EAP-TTLS PAP**
 - **EAP-TTLS CHAP**
 - g Klik på **Anvend nye indstillinger**.

Forklaring af printermeddelelser

Betjeningspanelet viser fejlmeddelelser, der beskriver printerens aktuelle modus og angiver mulige printerproblemer, som du skal løse. Dette kapitel indeholder en liste over statuskoder og fejlmeddelelser og angiver, hvordan du kan rydde disse fejlmeddelelser. Når du kontakter kundesupport angående en fejl, skal du have statuskoder og fejlmeddelelser klar.

 **FORSIGTIG:** Når der opstår en fejl, er de resterende udskrivningsdata på printerens samt oplysningerne akkumuleret i printerens ikke sikrede hukommelse.

 **BEMÆRK:** Der vises en statuskode i en fejlmeddelelse.

 **BEMÆRK:** Når det gælder statuskoder, der ikke er angivet i dette kapitel, skal du se instruktionerne i hver enkelt fejlmeddelelse.

Statuskoder

Statuskode	Det kan du gøre
004-310	Sluk printerens. Kontrollér, at bakken er korrekt installeret, og tænd printerens. Kontakt kundesupport, hvis denne fejl gentager sig.
005-110	Fjern det fastklemte papir.
005-112	Åbn DADF-dækslet, og fjern de fastklemte dokumenter.
005-121	
005-124	Åbn DADF-dækslet, og fjern alle dokumenter.
005-301	Luk DADF-dækslet.
005-900	Åbn DADF-dækslet, og fjern de fastklemte dokumenter.
009-363	Sluk printerens. Kontrollér, at tonerpatronen er korrekt installeret, og tænd printerens. Kontakt kundesupport, hvis denne fejl gentager sig. Flere oplysninger om installation af tonerpatron findes under "Udskiftning af tonerpatron".
009-370	Sluk printerens. Kontrollér, at den sorte tonerpatron er korrekt installeret, og tænd printerens. Kontakt kundesupport, hvis denne fejl gentager sig. Flere oplysninger om installation af tonerpatron findes under "Udskiftning af tonerpatron".
010-317	Sluk printerens, lad fuseren køle af i 40 minutter, og kontrollér herefter, om fuseren er korrekt installeret. Flere oplysninger om installation af fusermodul findes under "Udskiftning af fusermodul, overførselsmodul og fremføringsvalse".
010-351	Sluk printerens. Fjern den brugte fusermodul, og installér en ny. Flere oplysninger om udskiftning af fusermodul findes under "Udskiftning af fusermodul, overførselsmodul og fremføringsvalse".
010-377	Sluk printerens. Bekræft, at fuserenheden er installeret korrekt, og tænd printerens. Kontakt kundesupport, hvis denne fejl gentager sig. Flere oplysninger om installation af fusermodul findes under "Udskiftning af fusermodul, overførselsmodul og fremføringsvalse".
010-421	Det er snart tid til at udskifte fusermodulet. Udskift fusermodulet ved at følge fremgangsmåderne i "Udskiftning af fusermodul, overførselsmodul og fremføringsvalse".
010-910	En af de to konvolutkontakter er ikke indstillet til den korrekte position. Åbn bagdækslet, og skub begge konvolutkontakter på fusermodulet til den korrekte position. Se "Sådan indstilles printerens til konvoluttilstand" for flere oplysninger om indstilling af konvoluttilstand.
010-911	Printerens er ikke indstillet til konvoluttilstand. Det anbefales at indstille printerens til konvoluttilstand for at udskrive på konvolutter. Åbn bagdækslet, og skub begge konvolutkontakter på fusermodulet til positionen  .

Statuskode	Det kan du gøre
010-912	Printeren er indstillet til konvoluttilstand. Åbn bagdækslet, og skub begge konvolutkontakter på fusermodul til positionen  for at annullere konvoluttilstand. Se "Sådan annulleres konvoluttilstand" for flere oplysninger om annullering af konvoluttilstand.
010-913	Printeren er indstillet til konvoluttilstand. Åbn bagdækslet, og skub begge konvolutkontakter til positionen  for at annullere konvoluttilstand. Flere oplysninger findes under "Sådan annulleres konvoluttilstand".
016-338	Sluk for printeren, og tænd den igen. Kontakt kundesupport, hvis denne fejl gentager sig.
016-404	Kontakt systemadministratoren. Flere oplysninger om problemer med digitalt certifikat findes under "Digitalt certifikatproblemer".
016-405	Uoverensstemmelse i sikkerhedsindstilling. Initialisér sikkerhedsindstillingen, og genstart printeren. Kontakt systemadministratoren for at få sikkerhedsnulstillingen.
016-503	Kunne ikke opnå værtsnavn for e-mail-SMTP-serveren. Tryk på Luk , eller vent i 60 sekunder på, at printeren bliver klar igen. Kontrollér, om SMTP-serveren og DNS-serveren er angivet korrekt.
016-504	Kunne ikke opnå værtsnavn for e-mail-POP3-serveren. Tryk på Luk , eller vent i 60 sekunder på, at printeren bliver klar igen. Kontrollér, om brugernavn og adgangskode for POP3-server og DNS-server er angivet korrekt.
016-505	Loginfejl for e-mail-POP3-server. Tryk på Luk , eller vent i 60 sekunder på, at printeren bliver klar igen. Kontrollér, om det brugernavn og den adgangskode, der bruges til POP3-serveren, er angivet korrekt.
016-506	SMTP-server er ikke konfigureret. Tryk på Luk , eller vent i 60 sekunder på, at printeren bliver klar igen. Kontrollér, om SMTP-serveren eller POP-serveren er angivet.
016-507	Loginfejl for e-mail-SMTP-server. Tryk på Luk , eller vent i 60 sekunder på, at printeren bliver klar igen. Kontrollér, om det brugernavn og den adgangskode, der bruges til SMTP-serveren, er angivet korrekt.
016-520	IPsec-certifikatfejl. (Certifikatfejl på printerens.) Printerens certifikat er ugyldigt. Kontakt systemadministratoren. Nulstil certifikatet fra klienter, der kan oprettes forbindelse til, med Dell™ Printer Configuration Web Tool . Hvis ikke der kan forbindes nogen enhed, skal man frakoble Ethernet-kablet, slukke for IPsec, og nulstille certifikatet med Dell Printer Configuration Web Tool .
016-521	IPsec-certifikatfejl. (Godkendelsesfejl ved certifikat for fjernenhed.) Certifikatet for destinationsklienten er ugyldigt. Kontakt systemadministratoren. Bekræft certifikatet for destinationsklienten, og nulstil.
016-530	Fejl med adgang til godkendelsesserver. Sluk for printeren, og tænd den igen. Kontrollér adgangsindstillingerne for godkendelsesserveren, og prøv igen. Kontakt kundesupport, hvis denne fejl gentager sig.
016-541	Der kan ikke refereres korrekt til et trådløst certifikat (server eller klient), når der anvendes trådløs LAN WPA-Enterprise eller WPA2-Enterprise. Bed systemadministratoren om at tilslutte printerens til et netværk med ledning, initialisér de trådløse indstillinger, importér det trådløse certifikat, og indstil WPA-Enterprise eller WPA2-Enterprise igen.
016-542	Der opstod en servercertifikatfejl under hentning af certifikatet med betjening af WPA-Enterprise eller WPA2-Enterprise. Dette er et problem i servercertifikatet, f.eks. at gyldighedsperioden er udløbet for servercertifikatet, der anvendes med Radius-serveren. Bed systemadministratoren om at bekræfte servercertifikatet, der anvendes med Radius-serveren.
016-543	Der er opstået en beskadigelsesfejl med et trådløst certifikat (server eller klient) under anvendelse af trådløs LAN WPA-Enterprise eller WPA2-Enterprise. Bed systemadministratoren om at tilslutte printerens til et netværk med ledning, initialisér de trådløse indstillinger, importér det trådløse certifikat, og indstil WPA-Enterprise eller WPA2-Enterprise igen.
016-718	Der er opstået fejl vedrørende udskrivningsproblemer for USB direkte. Mens USB-hukommelsen stadig er indsat, skal du indstille Billedtyper til Fotos (standardkvalitet) i Udskriftsindstillinger under menuen Udskriv PDF/TIFF og prøve igen. Se "Billedtyper" for flere oplysninger om denne indstilling.
016-720	Der er opstået en fejl med relation til PDL-emulationsproblemer. Skift indstillingen for Udskriftsindstilling under fanen Grafik i printerdriveren. Kontakt kundesupport, hvis denne fejl gentager sig.

Statuskode	Det kan du gøre
016-756	Udskrivning i den forbudte periode. Kontakt systemadministratoren.
016-757	Kontoen er ikke registreret. Kontakt systemadministratoren.
016-758	Funktionen kan ikke anvendes. Kontakt systemadministratoren.
016-759	Grænsen for sider, der kan udskrives, er overskredet. Kontakt systemadministratoren.
016-764	Der opstår fejl, når printeren forbinder til SMTP-serveren. Tryk på Luk , eller vent i 60 sekunder på, at printeren bliver klar igen. Kontrollér SMTP-serverindstillingerne, eller kontakt SMTP-serveradministratoren.
016-765	SMTP-serverens kapacitet er utilstrækkelig. Tryk på Luk , eller vent i 60 sekunder på, at printeren bliver klar igen. Kontakt SMTP-serveradministratoren.
016-766	E-mailen overskrider SMTP-serverens størrelsesgrænse. Tryk på Luk , eller vent i 60 sekunder på, at printeren bliver klar igen. Kontakt SMTP-serveradministratoren.
016-767	Modtagerens e-mail-adresse er ukorrekt. Tryk på Luk , eller vent i 60 sekunder på, at printeren bliver klar igen. Kontrollér e-mail-adressen, og prøv at scanne igen.
016-768	Afsenderens e-mail-adresse er ukorrekt. Tryk på Luk , eller vent i 60 sekunder på, at printeren bliver klar igen. Kontrollér e-mail-adressen, og prøv at scanne igen.
016-786	Der opstod time-out ved afsendelse eller modtagelse af scannet data. Tryk på Luk , eller vent i 60 sekunder på, at printeren bliver klar igen. Kontrollér, at Ethernet-kablet er tilsluttet korrekt. Hvis der ikke er problemer med Ethernet-kablet, skal du kontakte serveradministratoren.
016-790	Netværksforbindelsesfejl. (IP-adresse er ikke bestemt.) Tryk på Luk , eller vent i 60 sekunder på, at printeren bliver klar igen. Kontrollér, at Ethernet-kablet er tilsluttet korrekt. Hvis der ikke er problemer med Ethernet-kablet, skal du kontakte serveradministratoren.
016-799	Tryk på Luk for at rydde meddelelsen og annullere det aktuelle udskriftsjob. Bekræft konfigurationen af printeren i printerdriveren.
016-930	Enheden understøttes ikke. Fjern den fra den forreste USB-port.
016-931	USB-hubben understøttes ikke. Fjern den fra den forreste USB-port.
016-985	Tryk på Luk , eller vent i 60 sekunder på, at printeren bliver klar igen. Prøv at scanne igen ved at reducere indstillingen af opløsningen eller ændre filformatet for det scannede billede.
016-986	
024-910	Den indstillede papirstørrelse er ikke den samme som den angivne størrelse. Læg den anførte papir i bakke1. Se "Ilægning af udskrivningsmedier" for at lægge papir i bakke1.
024-911	Den indstillede papirstørrelse er ikke den samme som den angivne størrelse. Læg det anførte papir i 550-arkilæggeren (ekstraudstyr) (bakke2). Se "Ilægning af udskrivningsmedier" for at lægge papir i bakke2.
024-914	Den indstillede papirstørrelse er ikke den samme som den angivne størrelse. Læg det anførte papir i multifunktionsfoderen (MPF). Se "Ilægning af udskrivningsmedier" for at lægge papir i MPF.
024-965	Bekræft, at størrelsen og typen, der er angivet i bakkeindstillingerne, matcher med størrelsen og typen af papiret, der er lagt i bakken.
024-966	
024-969	
026-721	Kontrollér din USB-hukommelse: <ul style="list-style-type: none"> • Hvis filstørrelsen eller antallet af filer overskrider grænsen for din USB-hukommelse. • Hvis din USB-hukommelse er skrivebeskyttet.
027-446	Skift IPv6-adressen for at undgå dobbeltforekomst. Sluk for printeren, og tænd den igen.
027-452	Skift IPv4-adressen for at undgå dobbeltforekomst. Sluk for printeren, og tænd den igen.
031-521	Loginfejl for SMB-server. Tryk på Luk , eller vent i 60 sekunder på, at printeren bliver klar igen. Få bekræftelse på, at der kan logges på computeren, fra systemadministratoren.
031-522	Loginfejl for SMB-server. Tryk på Luk , eller vent i 60 sekunder på, at printeren bliver klar igen. Kontrollér, om lognavnet (domænenavn og bruger) og kodeordet er korrekt.

Statuskode	Det kan du gøre
031-523	Ugyldigt SMB-sharenavn. Tryk på Luk , eller vent i 60 sekunder på, at printeren bliver klar igen. Kontrollér det fællesnavn, du angav.
031-524	Overskredet SMB-serverens brugerkontogrænse. Tryk på Luk , eller vent i 60 sekunder på, at printeren bliver klar igen. Kontrollér, at det antal brugere, der kan bruge serveren samtidigt, ikke overskrider den øverste grænse.
031-525	Tilladelsesfejl for SMB-destinationsklient. Tryk på Luk , eller vent i 60 sekunder på, at printeren bliver klar igen. Kontrollér, at den angivne bruger kan læse og skrive til filen på lagerlokaliteten.
031-526	Kunne ikke opnå værtsnavn for SMB-serveren. Tryk på Luk , eller vent i 60 sekunder på, at printeren bliver klar igen. Kontrollér DNS-forbindelsen, eller kontrollér, om destinationsserveren til videresendelse er registreret mht. DNS.
031-527	Kunne ikke opnå værtsnavn for SMB-serveren. Tryk på Luk , eller vent i 60 sekunder på, at printeren bliver klar igen. Angiv DNS-adresse, eller angiv adressen på destinationsserveren til videresendelse som IP-adresse.
031-528	Kunne ikke oprette forbindelse til SMB-serveren. Tryk på Luk , eller vent i 60 sekunder på, at printeren bliver klar igen. Kontrollér, om printeren kan kommunikere via netværk med SMB-destinationsserveren til videresendelse. Kontrollér f.eks. følgende: <ul style="list-style-type: none"> • Forbindelse med et Ethernet-kabel • TCP/IP-indstilling • Kommunikation med port 137 (UDP), 138 (UDP) og 139 (TCP). <p>Når det gælder kommunikation ud over subnettet, skal du kontakte din systemadministrator.</p>
031-529	Loginfejl for SMB-server. (ugyldigt kodeord.) Tryk på Luk , eller vent i 60 sekunder på, at printeren bliver klar igen. Kontrollér, om kodeordet er korrekt.
031-530	SMB-sharemappen blev ikke fundet på den angivne SMB-server. Tryk på Luk , eller vent i 60 sekunder på, at printeren bliver klar igen. Kontrollér følgende: <ul style="list-style-type: none"> • Kontrollér, om lagerlokaliteten er korrekt. • Kontrollér, om det angivne filnavn kan anvendes, når der oprettes en fil på SMB-serveren. • Få din systemadministrator til at kontrollere DFS-indstillingen, og lad vedkommende specificere SMB-serveren, sharenavnet og lagringslokaliteten direkte ifølge de kontrollerede indstillinger.
031-531	Kunne ikke opnå et fil- eller mappenavn på SMB-serveren. Tryk på Luk , eller vent i 60 sekunder på, at printeren bliver klar igen. Kontrollér adgangsrettigheder til den angivne mappe.
031-532	Fil- eller mappenavn for SMB-scan overskrider grænsen. Tryk på Luk , eller vent i 60 sekunder på, at printeren bliver klar igen. Skift filnavn og destinationsmappe til videresendelse, eller flyt eller slet fil i destinationsmappe til videresendelse.
031-533	Kunne ikke skrive til en fil i SMB-serveren. Tryk på Luk , eller vent i 60 sekunder på, at printeren bliver klar igen. Kontrollér følgende: <ul style="list-style-type: none"> • Hvis det angivne filnavn ikke bruges af andre brugere. • Hvis en fil eller mappe, som har samme navn som den, du angav, allerede findes.
031-534	Kunne ikke oprette en mappe i SMB-serveren. Tryk på Luk , eller vent i 60 sekunder på, at printeren bliver klar igen. Kontrollér følgende: <ul style="list-style-type: none"> • Hvis det angivne filnavn ikke bruges af andre brugere. • Hvis en fil eller mappe, som har samme navn som den, du angav, allerede findes.
031-535	Kunne ikke slette en fil i SMB-serveren. Tryk på Luk , eller vent i 60 sekunder på, at printeren bliver klar igen. Kontrollér, at en anden bruger ikke har åbnet filen på den lagerlokalitet, du angav.
031-536	Kunne ikke slette en mappe i SMB-serveren. Tryk på Luk , eller vent i 60 sekunder på, at printeren bliver klar igen. Kontrollér, at en anden bruger ikke har åbnet filen på den lagerlokalitet, du angav.
031-537	Kapacitet for SMB-server er overskredet. Tryk på Luk , eller vent i 60 sekunder på, at printeren bliver klar igen. Kontrollér, at der er ledig plads på lagerlokaliteten.

Statuskode	Det kan du gøre
031-539	Den angivne SMB-server er ugyldig. Tryk på Luk , eller vent i 60 sekunder på, at printeren bliver klar igen. Kontrollér, at servernavnet er korrekt.
031-540	Det angivne domænenavn er ugyldigt. Tryk på Luk , eller vent i 60 sekunder på, at printeren bliver klar igen. Kontrollér, at domænenavnet er korrekt.
031-541	Ugyldigt brugernavn er angivet for SMB-server. Tryk på Luk , eller vent i 60 sekunder på, at printeren bliver klar igen. Kontrollér, at loginnavnet (brugernavnet) er korrekt.
031-542	TCP/IP ikke initialiseret. Tryk på Luk , eller vent i 60 sekunder på, at printeren bliver klar igen. Vent et stykke tid, og prøv at udføre samme handling igen. Kontakt kundesupport, hvis denne fejl gentager sig.
031-543	Loginfejl for SMB-server. Tryk på Luk , eller vent i 60 sekunder på, at printeren bliver klar igen. Kontrollér tilladt tid for login hos systemadministratoren.
031-544	Loginfejl for SMB-server. (Udløbet kodeord.) Tryk på Luk , eller vent i 60 sekunder på, at printeren bliver klar igen. Kontrollér gyldighedsperioden for kodeordet hos systemadministratoren.
031-545	Loginfejl for SMB-server. (Kodeord skal ændres.) Tryk på Luk , eller vent i 60 sekunder på, at printeren bliver klar igen. Kontrollér, om det er nødvendigt at ændre kodeordet hos systemadministratoren.
031-546	Loginfejl for SMB-server. (Ugyldig bruger er angivet.) Tryk på Luk , eller vent i 60 sekunder på, at printeren bliver klar igen. Kontakt systemadministratoren for at få indstillingerne til destinationsserveren.
031-547	Loginfejl for SMB-server. (Den angivne bruger har ikke adgang til SMB-serveren.) Tryk på Luk , eller vent i 60 sekunder på, at printeren bliver klar igen. Kontakt systemadministratoren for at få indstillingerne til destinationsserveren.
031-548	Loginfejl for SMB-server. (Logintid for SMB-destination er udløbet.) Tryk på Luk , eller vent i 60 sekunder på, at printeren bliver klar igen. Kontakt systemadministratoren for at få indstillingerne til destinationsserveren.
031-549	Loginfejl for SMB-server. Angivet bruger har ikke adgang, og et nul-kodeord er ikke tilladt. Tryk på Luk , eller vent i 60 sekunder på, at printeren bliver klar igen. Med hensyn til sikkerhedsindstillinger for serveren skal du kontrollere adgangstilladelse for bruger med null kodeord.
031-550	Tilføjeskommando er ikke understøttet af SMB-server. Tryk på Luk , eller vent i 60 sekunder på, at printeren bliver klar igen. Kontrollér, om printeren har adgangsrettigheder til at føje data til SMB-serveren. Kontrollér, om serveren understøtter SMB-tilføjeskommando.
031-551	Kommando for omdøb er ikke understøttet af SMB-server. Tryk på Luk , eller vent i 60 sekunder på, at printeren bliver klar igen. Kontrollér, om printeren har adgangsrettigheder til at omdøbe data på SMB-serveren. Kontrollér, om serveren understøtter SMB-tilføjeskommando.
031-552	Job annulleret. Tryk på Luk , eller vent i 60 sekunder på, at printeren bliver klar igen. Skift det filnavn, der allerede findes på FTP-serveren.
031-574	Kunne ikke opnå værtsnavn for FTP-serveren. Tryk på Luk , eller vent i 60 sekunder på, at printeren bliver klar igen. Kontrollér DNS-forbindelsen, eller kontrollér, om navnet på destinationsserveren til videresendelse er registreret mht. DNS.
031-575	Kunne ikke opnå værtsnavn for FTP-serveren. Tryk på Luk , eller vent i 60 sekunder på, at printeren bliver klar igen. Angiv DNS-adresse, eller angiv adressen på destinationsserveren til videresendelse som IP-adresse.
031-576	Kunne ikke oprette forbindelse til FTP-serveren. Tryk på Luk , eller vent i 60 sekunder på, at printeren bliver klar igen. Kontrollér, om printeren kommunikerer med destinations-FTP-serveren til videresendelse. Kontrollér f.eks. forbindelsen med Ethernet-kablet, og om IP-adressen til serveren er korrekt.
031-578	Loginfejl for FTP-server. Tryk på Luk , eller vent i 60 sekunder på, at printeren bliver klar igen. Kontrollér, at loginnavnet (brugernavnet) og kodeordet er korrekt.
031-579	Ugyldig FTP-undermappesti. Tryk på Luk , eller vent i 60 sekunder på, at printeren bliver klar igen. Kontrollér, om lagerlokaliteten er korrekt.
031-580	Kunne ikke opnå fil- eller mappenavn for FTP-serveren. Tryk på Luk , eller vent i 60 sekunder på, at printeren bliver klar igen. Kontrollér serveradgangsrettigheden.

Statuskode	Det kan du gøre
031-581	Fil- eller mappenavn for FTP-scan overskrider grænsen. Tryk på Luk, eller vent i 60 sekunder på, at printeren bliver klar igen. Skift filnavn og destinationsmappe til videresendelse, eller flyt eller slet fil i destinationsmappe til videresendelse.
031-582	Kunne ikke skrive en scanfil til FTP-serverlokaliteten. Tryk på Luk, eller vent i 60 sekunder på, at printeren bliver klar igen. Kontrollér, om det angivne filnavn kan oprettes på lagerlokaliteten. Kontrollér, at der er ledig plads på lagerlokaliteten.
031-584	Kunne ikke oprette en scanmappe i FTP-serveren. Tryk på Luk, eller vent i 60 sekunder på, at printeren bliver klar igen. Kontrollér, om det angivne mappenavn kan oprettes på lagerlokaliteten. Kontrollér, om mappen, som har samme navn som den, du angav, allerede findes.
031-585	Kunne ikke slette en fil i FTP-serveren. (DEL-kommandofejl.) Tryk på Luk, eller vent i 60 sekunder på, at printeren bliver klar igen. Kontrollér serveradgangsrettigheder.
031-587	Kunne ikke slette en mappe i FTP-serveren. (RMD-kommandofejl.) Tryk på Luk, eller vent i 60 sekunder på, at printeren bliver klar igen. Kontrollér serveradgangsrettigheder.
031-588	Kunne ikke skrive en fil til FTP-serverlokaliteten. Tryk på Luk, eller vent i 60 sekunder på, at printeren bliver klar igen. Kontrollér, at der er ledig plads på lagerlokaliteten.
031-590	Job annulleret. Tryk på Luk, eller vent i 60 sekunder på, at printeren bliver klar igen. Skift det filnavn, der allerede findes på FTP-serveren.
031-594	Fejl i overførselstype for FTP. (TYPE-kommandofejl.) Tryk på Luk, eller vent i 60 sekunder på, at printeren bliver klar igen. Prøv den samme handling igen. Kontakt kundesupport, hvis denne fejl gentager sig.
031-595	Fejl i dataport for FTP. (PORT-kommandofejl.) Tryk på Luk, eller vent i 60 sekunder på, at printeren bliver klar igen. Prøv den samme handling igen. Kontakt kundesupport, hvis denne fejl gentager sig.
031-598	Fejl i tilføjelse af data for FTP. (APPE-kommandofejl.) Tryk på Luk, eller vent i 60 sekunder på, at printeren bliver klar igen. Kontrollér, om printeren har adgangsrettigheder til at føje data til FTP-serveren. Kontrollér, om serveren understøtter FTP-tilføjelseskommmando.
031-599	Omdøb fil-fejl for FTP. (RNFR-kommandofejl.) Tryk på Luk, eller vent i 60 sekunder på, at printeren bliver klar igen. Kontrollér, om printeren har adgangsrettigheder til at omdøbe data på FTP-serveren. Kontrollér, om serveren understøtter FTP-omdøbningskommandoen.
033-513	Tryk på Luk, eller vent i 60 sekunder på, at printeren bliver klar igen. Prøv følgende: <ul style="list-style-type: none"> • Udskriv den modtagne fax, eller vent et øjeblik, indtil afsendelse af en fax er fuldført. • Udskriv det faxjob, der er gemt ved hjælp af funktionen til sikker modtagelse. Flere oplysninger om funktionen for sikker modtagelse findes under "Brug af sikker modtagetilstand".
033-527	Tryk på Luk, eller vent i 60 sekunder på, at printeren bliver klar igen. Vent, indtil printeren ikke er optaget, og prøv igen.
033-528	Tryk på Luk, eller vent i 60 sekunder på, at printeren bliver klar igen. Kontrollér tilgængelighedsperioden for FAX, og prøv igen.
033-762	Tryk på Luk, eller vent i 60 sekunder på, at printeren bliver klar igen. Printeren afviser faxbeskeder, der er sendt fra uønskede numre. Flere oplysninger findes under "Junkfax-indstilling".
033-776	Størrelsen på faxdokumentets data er for stor og har muligvis overskredet den plads, der er tilgængelig i hukommelsen. Sænk scanningsopløsningen, og prøv scanning igen. Flere oplysninger findes under "Justering af dokumentopløsningen".
033-788	Tryk på Luk, eller vent i 60 sekunder på, at printeren bliver klar igen. Prøv følgende: <ul style="list-style-type: none"> • Fjern den modtagne fax, eller vent et øjeblik, indtil afsendelse af en fax er fuldført. • Udskriv det faxjob, der er gemt ved hjælp af funktionen til sikker modtagelse. Flere oplysninger om funktionen for sikker modtagelse findes under "Brug af sikker modtagetilstand".

Statuskode	Det kan du gøre
034-515	Tryk på Luk, eller vent i 60 sekunder på, at printeren bliver klar igen. Prøv følgende: <ul style="list-style-type: none"> • Prøv den samme handling. • Kontrollér, om hukommelsen er fuld på printeren eller den eksterne maskine.
034-791	Tryk på Luk, eller vent i 60 sekunder på, at printeren bliver klar igen. Kontrollér, at telefonledningen er isat korrekt. Hvis linjeforbindelsen er korrekt, skal du kontrollere følgende: <ul style="list-style-type: none"> • Hvis indstillingen af tone/impuls er korrekt. Flere oplysninger om tone/impulsindstillingen findes under "Tone/Impuls". Hvis indstillingen for tone/impuls er korrekt, skal du kontrollere følgende: <ul style="list-style-type: none"> • Hvis den eksterne maskine kan modtage en fax.
035-701	Tryk på Luk, eller vent i 60 sekunder på, at printeren bliver klar igen. Kontrollér følgende: <ul style="list-style-type: none"> • Statussen på den eksterne maskine • Indstilling for tone/impuls Flere oplysninger om tone/impulsindstillingen findes under "Tone/Impuls".
035-708	Tryk på Luk, eller vent i 60 sekunder på, at printeren bliver klar igen. Prøv følgende: <ul style="list-style-type: none"> • Prøv den samme handling. • Reducer modemhastigheden. Flere oplysninger om modemhastigheden findes under "Modemhastighed".
035-717	Tryk på Luk, eller vent i 60 sekunder på, at printeren bliver klar igen. Reducer modemhastigheden. Flere oplysninger om modemhastigheden findes under "Modemhastighed".
035-718	Tryk på Luk, eller vent i 60 sekunder på, at printeren bliver klar igen. Kontrollér statussen på den eksterne maskine.
035-720	Tryk på Luk, eller vent i 60 sekunder på, at printeren bliver klar igen. Kontrollér funktionerne på den eksterne maskine.
035-781	Tryk på Luk, eller vent i 60 sekunder på, at printeren bliver klar igen. Kontrollér, om den eksterne maskine er optaget.
042-700	Vent et øjeblik, indtil printeren er nedkølet ned. Kontakt kundesupport, hvis denne fejl gentager sig.
050-130	Åbn bagdækslet, og fjern det fastsiddende papir.
050-131	
050-132	Træk MPF, Bakke 1 og Bakke 2 ud, og fjern alt fastsiddende papir. Hvis det fastklemte papir ikke kan fjernes, skal du åbne bagdækslet for at fjerne det.
050-133	Træk MPF, Bakke 1 og Bakke 2 ud. Fjern eventuelt fastsiddende papir, og tryk derefter på OK.
050-134	Træk MPF og bakke 1 ud, fjern eventuelt fastsiddende papir, og tryk derefter på OK.
050-142	Træk MPF og bakke 1 ud. Åbn bagdækslet, og fjern det fastsiddende papir.
077-300	Luk frontdækslet.
077-302	Luk bagdækslet.
091-411	Det er snart tid til at udskifte tromlepatronen. Forbered den nye tromlepatron.
091-479	Åbn frontdækslet. Fjern den brugte tromlepatron, og installer en ny tromlepatron. Flere oplysninger om udskiftning af tromlepatron findes under "Udskiftning af tromlepatron".
091-914	Installer tromlepatronerne igen. Udskift patronen, hvis beskeden forbliver. Flere oplysninger om udskiftning af tromlepatron findes under "Udskiftning af tromlepatron".
091-921	Sørg for, at tromlepatronen er blevet installeret korrekt. Flere oplysninger om installation af tromlepatron findes under "Udskiftning af tromlepatron".

Statuskode	Det kan du gøre
091-931	Fjern den brugte tromlepatron, og installer en ny patron. Flere oplysninger om udskiftning af tromlepatron findes under "Udskiftning af tromlepatron".
091-942	Installer tromlepatronerne igen. Udskift patronen, hvis beskeden forbliver. Flere oplysninger om udskiftning af tromlepatron findes under "Udskiftning af tromlepatron".
091-963	Fjern tromlepatronen, der ikke understøttes, og installer en tromlepatron, som understøttes. Flere oplysninger om installation af tromlepatron findes under "Udskiftning af tromlepatron".
093-426	Det er snart tid til at udskifte tonerpatronen. Forbered den nye tonerpatron.
093-922	Åbn frontdækslet, og træk tonerpatronen ud. Ryst den fem eller seks gange, og sæt den i igen. Flere oplysninger om udskiftning af tonerpatron findes under "Udskiftning af tonerpatron".
093-933	Fjern den brugte tonerpatron, og installer en ny patron. Flere oplysninger om udskiftning af tonerpatron findes under "Udskiftning af tonerpatron".
093-963	Fjern tonerpatronen, der ikke understøttes, og installer en tonerpatron, som understøttes. Flere oplysninger om installation af tonerpatron findes under "Udskiftning af tonerpatron".
093-973	Sørg for, at tonerpatronen er blevet installeret korrekt. Flere oplysninger om installation af tonerpatron findes under "Udskiftning af tonerpatron".
116-722	Tryk på Luk, så printeren kan blive klar igen. Kontrollér scanningsadressen for Web Services on Devices (WSD) og modtagercomputeren, og prøv at scanne igen. Kontakt systemadministratoren.
142-700	Start ikke noget andet udskrivningsjob, før advarselsmeddelelsen er forsvundet.
193-700	Når den originale tonerpatron er installeret, skal indstillingen for Ikke-Dell toner ændres ved hjælp af Dell Printer Configuration Web Tool eller Værktøjskassen.

Fejlmeddelelser

Meddelelse	Årsag	Afhjælpning
Kan ikke få adgang til LDAP-adressebogen. Kontakt din netværksadministrator, hvis fejlen vedvarer.	Printeren kan ikke godkende under en godkendelsesserver.	Kontrollér serverindstillinger. Kontakt din netværksadministrator, hvis fejlen vedvarer.
	En SSL-/TLS-godkendelsesfejl på forbindelsen til LDAP-serveren; der er opstået en intern SSL-/TLS-godkendelsesfejl.	Kontakt din netværksadministrator, hvis fejlen vedvarer.
Kan ikke få adgang til LDAP-adressebogen. LDAPS-servercertifikatet er ikke korrekt indstillet.	En SSL-/TLS-godkendelsesfejl på forbindelsen til LDAP-serveren; servercertifikatdataene er ukorrekte.	Kontrollér rodcertifikatet på LDAP-serverens SSL-/TLS-certifikat på printeren.
Kan ikke få adgang til LDAP-adressebogen. LDAPS SSL-/TLS-klientcertifikatet er ikke korrekt indstillet.	En SSL-/TLS-godkendelsesfejl på forbindelsen til LDAP-serveren; LDAP-server kan ikke opnå et SSL-/TLS-klientcertifikat.	Kontrollér, at SSL-/TLS-klientcertifikatet er korrekt importeret i printeren.
Kan ikke få adgang til LDAP-adressebogen. Servernavne for LDAPS- og SSL-/TLS-certifikat matcher ikke.	En SSL-/TLS-godkendelsesfejl på forbindelsen til LDAP-serveren; servercertifikatet for LDAP-serveren er endnu ikke gyldigt eller er udløbet.	Skift til et gyldigt LDAP-server SSL-/TLS-certifikat.
	En SSL-/TLS-godkendelsesfejl på forbindelsen til LDAP-serveren; LDAP-servernavnet matcher ikke med certifikatet.	Indstil LDAP-serveradressen på printeren, så den matcher med adressen på LDAP-server SSL-/TLS-certifikatet.

Meddelelse	Årsag	Afhjælpning
Kan ikke få adgang til LDAP-adressebogen. Tidsindstillingerne for printeren og Kerberos-serveren matcher ikke.	Urene på printeren og Kerberos-serveren har en tidsforskel, der overskrider unøjagtighedsværdien for uret på Kerberos-serveren.	Kontrollér at urene på printeren og Kerberos-serveren viser den korrekte tid.
Kan ikke forbinde til server. Kontrollér serverindstillinger.	De specificerede serverindstillinger, såsom IP-adresse og realm/domænenavn, er ikke korrekte.	Kontrollér, at den korrekte IP-adresse/værtsnavn, portnummer, realm/domænenavn og rod for søgebibliotek er specificeret i IP-adresse/Værtsnavn & Port, Domænenavn, og Rod for søgebibliotek i Dell Printer Configuration Web Tool. (Se "Kerberos-server" og "LDAP-server").
	LDAP- eller Kerberos-versionen på serveren er ikke kompatibel med printeren.	Kontakt netværksadministratoren.
Serveren er nede.	Serveren er nede.	Kontrollér, at serveren fungerer normalt.
		Kontrollér, at serveren fungerer normalt.
Skift serverindstillingerne, og bekræft serverforbindelsen.	Printeren kan ikke søge efter destinationer inden for den angivne tid.	Forøg tidsindstillingen for Søge-time-out i Dell Printer Configuration Web Tool. (Se "Godkendelsessystem" og "LDAP-server").
		Kontrollér, at printeren og serveren er korrekt forbundet med et Ethernet-kabel. Hvis der ikke er nogen problemer med forbindelsen, og fejlen vedvarer, kan det være serverindstillingerne, der er blevet ændret. Kontakt netværksadministratoren.
Kontrollér godkendelsesindstillingerne.	Loginnavn og kodeord for adgang til en godkendelsesserver er ukorrekt.	Kontrollér, at det korrekte loginnavn og kodeord er angivet i Loginnavn og Kodeord i Dell Printer Configuration Web Tool. (Se "Kerberos-server" og "LDAP-server").
Ugyldige søgetegn eller LDAP brugertilknøytning er ukorrekt konfigureret for konfigurationswebværktøjet.	LDAP-søgefilterer fungerer ikke korrekt da der er anvendt specialtegn i dine søgekriterier eller på siden LDAP-brugertilknøytning i Dell Printer Configuration Web Tool.	Fjern specialtegnene, og søg igen. (Se "LDAP-brugertilknøytning").
Netværksforbindelse er ikke klar. Prøv igen senere.	Du har startet søgning efter destinationer, før IP-adressen er indstillet er printeren.	Vent et øjeblik, og søg igen.
Ingen attribut eller ugyldigt navn. Bekræft adresseinfo på server.	Adresseinformationen på serveren indeholder ukorrekte data eller er utilstrækkelige til at opnå din søgeanmodning.	Kontrollér adresseinformationen, der er registreret på serveren, eller kontakt netværksadministratoren.
Ingen poster.	Printeren kan ikke finde nogen destinationer, der svarer til dine søgekriterier.	Tryk på OK for at vende tilbage til skærmen Søg i netværksadressebog , og angiv derefter et nyt søgekriterium igen.
Rod for søgebibliotek er ukorrekt konfigureret for konfigurationswebværktøjet.	Biblioteker, der ikke findes i LDAP-serveren, er specificeret, eller en ugyldig DN-syntaks er specificeret.	Kontrollér, at der er specificeret gyldige værdier i Rod for søgebibliotek i Dell Printer Configuration Web Tool. (Se "LDAP-server"). Specificér søgningens oprindelse med den korrekte DN-syntaks, som vist i følgende eksempel: dc=w2008ad,dc=adressebog,dc=net

Meddelelse	Årsag	Afhjælpning
For mange søgeresultater. Kun et maksimum af 50 søgescanninger kan blive vist. Indskræk din søgning, om nødvendigt.	Antallet af søgeresultater har overskredet grænsen (50 søgeresultater), som printeren kan vise.	Tryk på Luk for at få vist søgeresultaterne. Hvis du ikke kan finde den ønskede destination på resultatlisten, kan du angive nye kriterier for at søge igen.
Fejl med adgang til godkendelsesserver 016-530 Genstart printeren.	Der er opstået andre fejl angående LDAP-serveradressebogen.	Sluk for printeren, og tænd den igen. Kontakt din netværksadministrator, hvis fejlen vedvarer.

Specifikationer

 **BEMÆRK:** De anvendte billeder i denne vejledning viser Dell™ Cloud Multifunction Printer | H815dw medmindre andet er angivet.

Kompatibilitet i forhold til operativsystemer

Din Dell Cloud Multifunction Printer | H815dw og Dell Smart Multifunction Printer | S2815dn er kompatibel med Microsoft® Windows Server® 2003, Windows Server® 2003 x64 Edition, Windows Server® 2008, Windows Server® 2008 64-bit Edition, Windows Server® 2008 R2, Windows Vista®, Windows Vista® 64-bit Edition, Windows® 7, Windows® 7 64-bit Edition, Windows® 8, Windows® 8 64-bit Edition, Windows Server® 2012, Windows® 8.1, Windows® 8.1 64-bit Edition, Windows Server® 2012 R2, Windows® RT, Windows® RT 8.1, Windows® 10, Windows® 10 64-bit Edition, Mac OS X 10.5, Mac OS X 10.6, Mac OS X 10.7, OS X 10.8, OS X 10.9, OS X 10.10, Red Hat Enterprise Linux 6 Desktop (32/64bit), SUSE Linux Enterprise Desktop 11 (32/64bit) og Ubuntu 12.04 LTS (32/64bit).

Strømforsyning

Mærkespænding		220 – 240 V AC	110 – 127 V AC
Frekvens		50/60 Hz	50/60 Hz
Strøm		6 A eller mindre	11 A eller mindre
Strømforsøg	klar	52,0 W	52,0 W
	dvale	14,0 W	14,0 W
	dyb dvale	2,8 W* (H815dw)	1,7 W
		1,7 W* (S2815dn)	
	Offline	0 W	0 W
TEC-værdi		2,7 kWh	2,8 kWh

* Denne tilstand svarer til tilstanden standby for netværk, strømforbruget i denne tilstand er, at alle kabelforbundne netværksporte er tilsluttet, og at alle trådløse netværksporte er aktiveret.

Mål

Højde: 492 mm (19,37 tommer) Bredde: 439 mm (17,28 tommer) Dybde: 438 mm (17,24 tommer)

Vægt (inklusive tonerpatron og tromlepatron): 19,0 kg (41,90 lb)

Hukommelse

Hukommelse	1 GB
Hastighed	DDR3-1066MHz

Page Description Language (PDL)/emulering, operativsystem og interface

PDL/emuleringer	PCL 6, PCL5e, PostScript 3 kompatibel, HBPL, XML Paper Specification (værtsbaseret/PCL 6)	
Operativsystemer	Microsoft® Windows Server® 2003, Windows Server® 2003 x64 Edition, Windows Server® 2008, Windows Server® 2008 64-bit Edition, Windows Server® 2008 R2, Windows Vista®, Windows Vista® 64-bit Edition, Windows® 7, Windows® 7 64-bit Edition, Windows® 8, Windows® 8 64-bit Edition, Windows Server® 2012, Windows® 8.1, Windows® 8.1 64-bit Edition, Windows Server® 2012 R2, Windows® 10, Windows® 10 64-bit Edition, Mac OS X 10.5, Mac OS X 10.6, Mac OS X 10.7, OS X 10.8, OS X 10.9, OS X 10.10, Red Hat Enterprise Linux 6 Desktop (32/64bit), SUSE Linux Enterprise Desktop 11 (32/64bit) og Ubuntu 12.04 LTS (32/64bit).	
Interface	Standard lokal:	USB 2.0
	Trådløst standardnetværk: (kun Dell Cloud Multifunction Printer H815dw)	IEEE 802.11b/802.11g/802.11n
	Kablet standardnetværk:	10Base-T/100Base-TX/ 1000Base-T Ethernet

MIB-kompatibilitet

En styringsinformationsbase (MIB) er en database, som indeholder information om netværksenheder (som f.eks. adaptore, broer, routere og computere). Disse oplysninger hjælper netværksadministratorer med at administrere netværket (analyse af ydelse, trafik, fejl osv.). Dell Cloud Multifunction Printer | H815dw og Dell Smart Multifunction Printer | S2815dn er i overensstemmelse med standardindustri-MIB-specifikationer, så printeren kan genkendes og styres af forskellige softwaresystemer til printer- og netværksstyring.

Omgivelser

Anvendelse

Temperatur	10 °C – 32 °C
Fugtighedsgrad	10 – 85 % RH (uden kondens)

Garanti for udskrivningskvalitet

Temperatur	15 °C – 28 °C
Fugtighedsgrad	20 – 70 % RH (uden kondens)

Opbevaring





Temperaturområde	-20 °C til 40 °C
Fugtighedsområde ved opbevaring	5 – 85 % RH (uden kondens)

Højde

Anvendelse	Op til 3.100 m (10.170 fod)
Opbevaring	Op til 3.100 m (10.170 fod)

Kabler

Dit mellemkabel skal opfylde de følgende krav:

	Tilslutningstype	Tilslutningsspecifikationer og symboler
1	Ethernet	10Base-T/100Base-TX/ 1000Base-T 
2	USB	USB 2.0 
3	Telefonstik	PHONE 
4	Konnektor til vægstik	LINE 

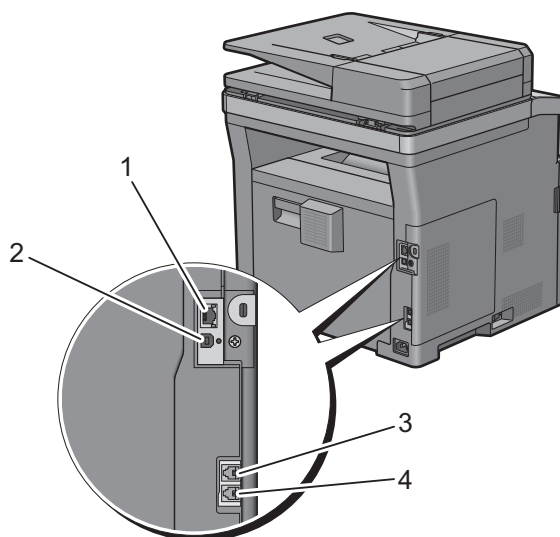

Specifikationer for printeren

Menupunkt	Beskrivelse
Udskrivingsopløsning	600 x 600 dpi
Udskrivingshastighed	Simplex: 38 ppm (A4), 40 ppm (Letter) Duplex: 22 ppm (A4), 24 ppm (Letter)
Papirstørrelse	A4, B5, A5, B6, A6, Brev, Executive, Folio (8,5 x 13"), Legal, Statement, Konvolut #10, Monarch, DL, C5, Japansk portkort

Specifikationer for kopimaskine

Menupunkt	Beskrivelse
Kopiopløsning	Optisk: 600 x 600 dpi
Kopieringshastighed	38 kopier pr. (A4)/40 kopier pr. (Letter) minut eller mere (Når dokumentglasset bruges til at lave sekventielle kopier af et dokument, hvor siderne scannes en efter en.) Simplex: 22 kopier pr. (A4)/24 kopier pr. (Letter) minut eller mere Duplex: 7 kopier pr. (A4/Letter) minut eller mere (Du kan lave sekventielle kopier af flere dokumenter med brug af dupleks automatisk dokumentilægger (DADF).)
Papirstørrelse	A4, B5, A5, B6, A6, Brev, Executive, Folio (8,5 x 13"), Legal, Statement, Konvolut #10, Monarch, DL, C5, Japansk portkort
Zoomniveau	Dokumentglas: 25-400 %, DADF: 25-400 %
Flere kopier	1 – 99
Kopitilstand (=Original type)	Tekst, tekst og foto, foto
Scanningsmetode	Dokumentglas: Dokument-fastgjort flatbed-scanning DADF: Vogn-fastgjort, dokument-indfødnings scanning (2.sidet scanning)

Specifikationer for scanner

Menupunkt	Beskrivelse
Kompatibilitet	TWAIN, TWAIN-Net, Windows Image Acquisition (WIA) ^{*1} , Scaneservice for Web Services on Devices (WSD) ^{*2}
Scanningsopløsning	Optisk: 600 dpi x 300 dpi (kun farve), 600 dpi x 400 dpi, 600 dpi x 600 dpi, 1.200 dpi x 1.200 dpi Forbedret (træk-scanning): <ul style="list-style-type: none"> • TWAIN – 50 x 50 til 9.600 x 9.600 punkter/25,4 mm • Windows Image Acquisition (WIA) – 75/100/150/200/300/400/600 punkter/25,4 mm Forbedret (skub-scanning): 200(standard)/300/400/600 punkter/25,4 mm
Bitdybde – farve	24 bit
Bitdybde – sort/hvid	1 bit for streggrafik. 8 bit til gråtoner
Effektiv scanningslængde	Dokumentglas: 297 mm. DADF: 355,6 mm
Effektiv scanningsbredde	215,9 mm
Scanningshastighed (teksttilstand)	Sort/hvid: 665 μ s/linje (600 dpi), 1330 μ s/linje (1.200 dpi) Farver: 1330 μ s/linje (600 dpi), 2660 μ s/linje (1.200 dpi)

*1 : Kun Windows® OS

*2 : Kun Windows Vista®/Windows® 7/Windows® 8/Windows® 8.1/Windows® 10

Specifikationer for fax

Menupunkt	Beskrivelse
Kompatibilitet	ITU-T Super G3, ITU-T G3 ECM, ITU-T G3
Relevant linje	Public Switched Telephone Network (PSTN), Private Branch Exchange (PBX) eller leaset linje (3,4 KHz/2-tråds)
Datakodning	1bit/JBIG/MMR/MR/MH
Maks. hastighed for modem	33,6 Kbps
Transmissionshastighed	Ca. 3 sekunder/side *Transmissionstiden gælder for hukommelsestransmission af tekstdata, som er scannet i en standardopløsning med ECM, hvor der kun anvendes ITU-T nr. 1 tabel.
Scanningshastighed	Dokumentglas: ca. 3 sekunder/A4 (ved opløsningstilstanden Standard for fax) DADF: ca. 5 sekunder/Brev (ved opløsningstilstanden Standard for fax), 7,5 sekunder/Brev (ved opløsningstilstanden Fin for fax)
Maks. dokumentlængde	Dokumentglas: 297 mm. DADF: 355,6 mm
Papirstørrelse	Brev, A4 (afhængigt af land)
Opløsning	Standard: R8 x 3,85 l/mm, Fin: R8 x 7,7 l/mm, Superfin: 400 dpi x 400 dpi, Foto: R8 x 7,7 l/mm
Brugerhukommelse	4 MB
Halvtone	256 niveauer

Specifikationer for trådløs forbindelse



BEMÆRK: Funktionen til trådløs netværksforbindelse er kun til rådighed på Dell Cloud Multifunction Printer | H815dw.

Menupunkt	Beskrivelse
Tilslutningsteknologi	Trådløs
Overensstemmelsesstandarder	IEEE 802.11b, 802.11g og 802.11n
Båndbredde	2,4 GHz
Dataoverførselshastighed	IEEE 802.11n: 65 Mbps IEEE 802.11g: 54, 48, 36, 24, 18, 12, 9, og 6 Mbps IEEE 802.11b: 11, 5,5, 2, og 1 Mbps
Sikkerhed	64 (40-bit nøgle)/128 (104-bit nøgle) WEP, WPA-PSK (TKIP, AES), WPA2-PSK (AES), WPA-Enterprise (TKIP, AES) ^{*1} , WPA2-Enterprise (AES) ^{*1}
Wi-Fi Protected Setup (WPS) ^{*2}	Push-Button Configuration (PBC), Personal Identification Number (PIN)
Trådløs tilstand	Infrastruktur, Ad-hoc, Wi-Fi Direct

^{*1} EAP-metoden understøtter PEAPv0, EAP-TLS, EAP-TTLS PAP, og EAP-TTLS CHAP.

^{*2} Overensstemmende med WPS 2.0.

Vedligeholdelse af printeren

31 Vedligeholdelse af printeren	447
32 Fjernelse af papirstop.....	473

Vedligeholdelse af printeren

Du skal udføre bestemte opgaver for at vedligeholde optimal udskrivningskvalitet.

 **BEMÆRK:** De anvendte billeder i denne vejledning viser Dell™ Cloud Multifunction Printer | H815dw medmindre andet er angivet.

Bestemmelse af status for forbrugsdele

Hvis din printer er sluttet til netværket, kan Dell™ Printer Configuration Web Tool give øjeblikkelig feedback angående resterende tonerniveau. Skriv printerens IP-adresse i din webbrowser for at se denne information. Indtast den ønskede e-mailadresse i e-mail-listeboksen for at anvende funktionen **E-mail alarm-indstilling**, som fortæller dig, hvornår printeren kræver nyt tilbehør.

På berøringspanelets skærm, kan du også bekræfte følgende:

- Alt tilbehør eller vedligeholdelsesdele, som kræver udskiftning pr. meddelelse (printerens kan imidlertid kun vise information om en del ad gangen).
- Mængden af toner, der er tilbage i tonerpatronen.

Besparelse af forbrugsdele

Du kan ændre adskillige indstillinger i din printerdriver for at spare på tonerpatron og papir.

Tilbehør	Indstilling	Funktion
Tonerpatron	Tonersparer i fanen Andet	Dette afkrydsningsfelt muliggør for brugerne at vælge en udskrivningsindstilling, som bruger mindre toner. Billedkvaliteten bliver lavere, hvis denne funktion anvendes.
Udskrivningsmedie	Flere op i fanen Layout	Printeren udskriver to eller flere sider på den ene side af et ark.
Udskrivningsmedie	Duplex i fanen Generelt.	Printeren udskriver på begge sider af et ark papir.

Bestilling af tilbehør

Du kan bestille forbrugsartikler (tonerpatron og tromlepatron) fra Dell online eller via telefon.

Ved brug af Dell Printer Configuration Web Tool

- 1 Start Dell Printer Configuration Web Tool.
Se “Start af Dell Printer Configuration Web Tool”.
- 2 Klik på fanen Bestil forsyninger:

Brug af Dell Printer Hub eller Dell Printer Management Tool til Windows®

- 1 Klik på Start → Alle programmer → Dell printere → Dell Printer Hub eller Dell Printer Management Tool.
For Windows® 10 klikkes på Start-knappen → Dell Printer Hub eller Dell Printer Management Tool.
- 2 Vælg printeren under Mine printere til Dell Printer Hub.
For Dell Printer Management Tool skal du vælge den printer, der vises som standard eller en anden printer fra rullelisten i øverste højre hjørne af skærmen.
- 3 Klik på Tilbehør.

4 Du kan bestille forbrugsvarer på nettet eller pr. telefon.

Hvis du bestiller over Internettet:

a Vælg printertype og printernavn.

b Klik på **Næste**.

Hvis du bestiller via telefon:

Ring til det nummer, der vises i vinduets øverste venstre hjørne, eller klik på **Kontakt os**. For at sikre, at du får den bedste service, skal du have din Dell-printers Service Tag klar. Se “Express Service Code og Service Tag”.

For OS X

Du kan bestille forbrugsartikler fra the Status Monitor Widget. Se “Statusskærmwidget (til OS X)”.

For Linux

Du kan bestille forbrugsartikler fra the Status Monitor Console. Se “Status Monitor Konsol (for Linux)”.

Opbevaring af udskrivningsmedier

Der er flere ting, du kan gøre, hvis du vil undgå potentielle problemer med papirfremføringen og en uensartet udskrivningskvalitet:

- Du opnår den bedste udskriftskvalitet ved at gemme udskrivningsmedier i omgivelser, hvor temperaturen er omkring 21 °C og fugtighedsgraden er 40 %.
- Opbevar papkasser med udskrivningsmedie på en palle eller en hylde i stedet for direkte på gulvet.
- Hvis du opbevarer enkelte pakker med udskrivningsmedie uden for den originale emballage, skal du sikre dig, at de står på en plan flade, så kanterne ikke bøjes eller krølles.
- Anbring ikke noget oven på pakkerne med udskrivningsmedie.

Opbevaring af forbrugsdele

Opbevar forbrugsdele i deres originale emballage, indtil du skal bruge dem. Opbevar ikke forbrugsdele i:

- Temperaturer over 40 °C.
- Under forhold med ekstreme ændringer i fugtighed og temperatur.
- Direkte sol.
- Steder med støv.
- En bil i et længere tidsrum.
- Under forhold, hvor der er korrosive gasser.
- Fugtige omgivelser.

Udskiftning af tonerpatron

⚠ ADVARSEL: Inden du udfører nogen af de følgende procedurer, bør du læse og følge sikkerhedsforskrifterne i *Vigtige oplysninger*.

Dell -tonerpatron kan kun fås gennem Dell. Du kan bestille patron online på <http://www.dell.com/supplies> eller pr. telefon. For bestilling over telefon, se "Kontakt Dell".

Det anbefales at bruge Dell tonerpatron til din printer. Dell yder ikke garanti for problemer, som skyldes brug af tilbehør, dele og komponenter, der ikke er leveret af Dell.

⚠ ADVARSEL: Smid aldrig brugte tonerpatroner ind i åben ild. Der er risiko for, at den resterende toner eksploderer med forbrændinger og personskade til følge.

⚠ ADVARSEL: Ryst ikke de brugte tonerpatroner. Det kan medføre, at der spildes toner.

Udtagning af tonerpatron

✍ BEMÆRK: Sørg for, at du fjerner alt papiret fra MPF'en og lukker MPF-dækslet, inden du fjerner tonerpatronen.

- 1 Vip betjeningspanelet, indtil det klikker, og tag derefter fat i begge sider af frontdækslet og træk det nedad for at åbne.

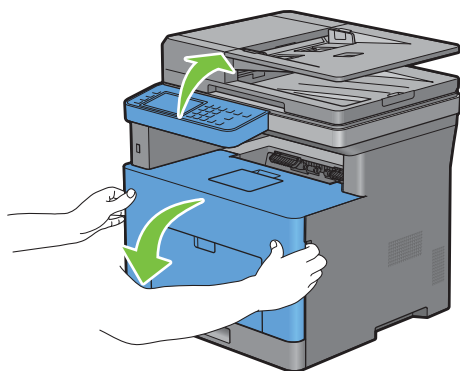

- 2 Tag fat i tonerpatronens låsegreb, og løft den opad for at låse op.

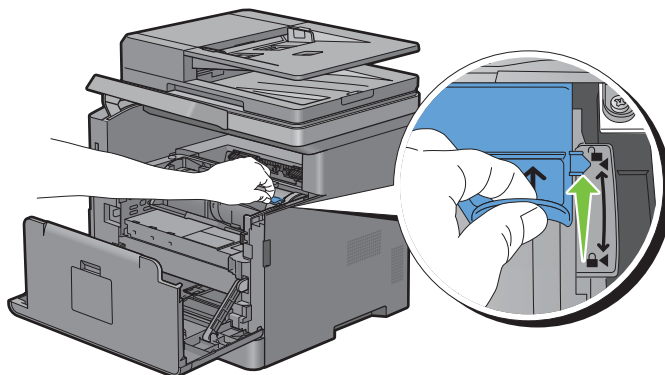

- 3 Tag fat i grebet på tonerpatronen, og træk den ud.

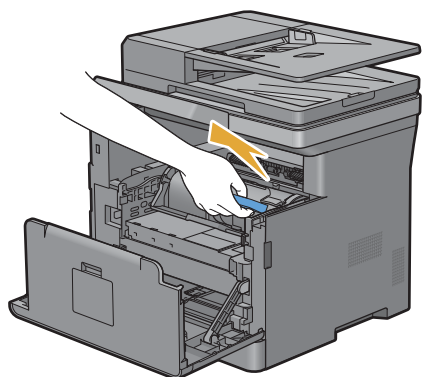

⚠ ADVARSEL: Ryst ikke tonerpatronen. Det kan medføre, at der spildes toner.

Installation af en tonerpatron

- 1 Pak en ny tonerpatron ud.
- 2 Ryst den nye tonerpatron fem eller seks gange, så toneren fordeles jævnt.

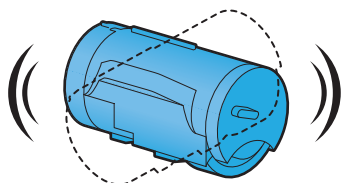

- 3 Sørg for, at begge tapper på tonerpatronen er udlignet med printerens riller, og skub den ind i printeren, indtil den klikker på plads.

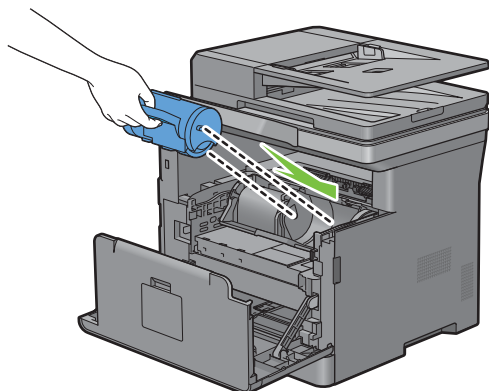

- 4 Tag fat i tonerpatronens låsegreb, og tryk den nedad, indtil den stopper.

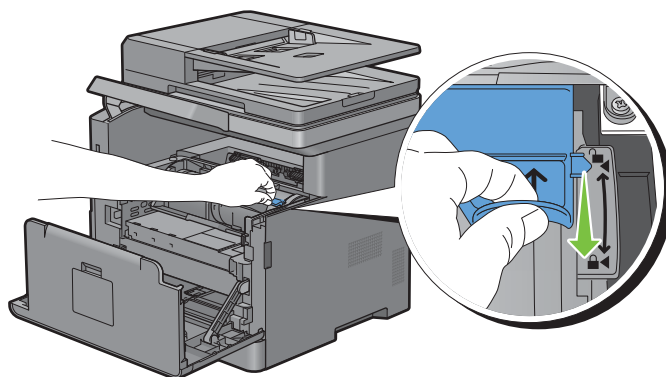

- 5 Luk frontdækslet, og anbring betjeningspanelet på den oprindelige position.

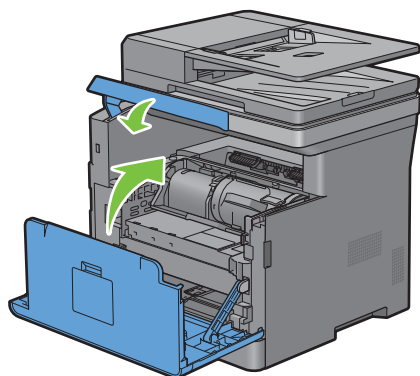

Udskiftning af tromlepatron

 **ADVARSEL:** Inden du udfører nogen af de følgende procedurer, bør du læse og følge sikkerhedsforskrifterne i *Vigtige oplysninger*.

 **FORSIGTIG:** Beskyt tromlepatronen mod lys. Hvis dækslet i fronten forbliver åbent i mere end 3 minutter, kan udskriftskvaliteten blive forringet.

Udtagning af tromlepatron

- 1 Vip betjeningspanelet, indtil det klikker, og tag derefter fat i begge sider af frontdækslet og træk det nedad for at åbne.

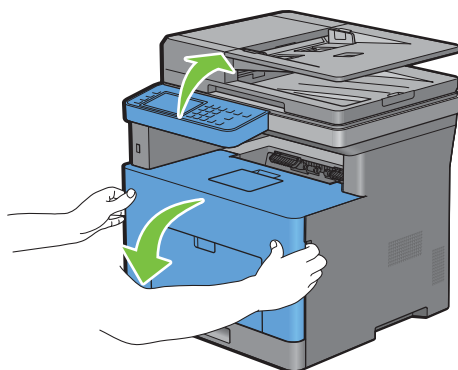

- 2 Tag fat i fronten af tromlepatronen, og træk den halvvejs ud med en hånd.

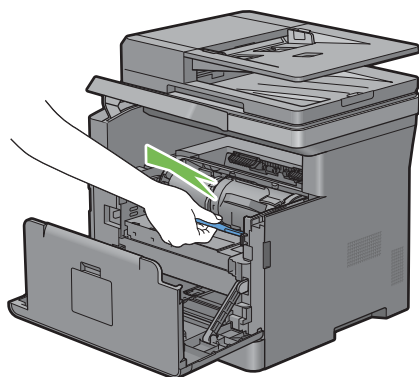

- 3 Hold fast i begge sider af tromlepatronen med hænderne, og træk den derefter helt ud.

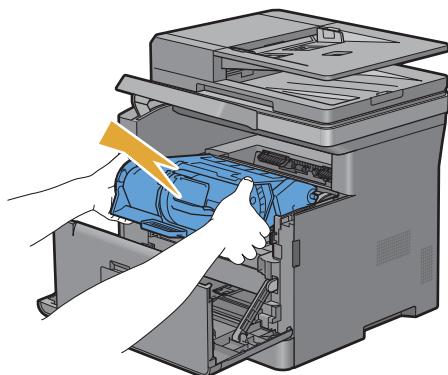

Installation af en tromlepatron

- 1 Pak en ny tromlepatron ud.

△ FORSIGTIG: Tromlens beskyttelsesark fjernes, når tromlepatronen føres ind i patronåbningen. Det er ikke nødvendigt at fjerne det på forhånd.

- 2 Hold fast i begge sider af tromlepatronen med hænderne, sæt tromlepatronen ind i patronåbningen, og skub den derefter halvvejs ind.

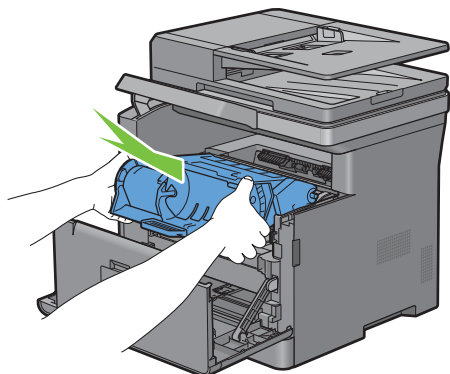

- 3 Tag fat i håndtaget foran på tromlepatronen, og skub og installer derefter tromlepatronen, indtil den stopper.

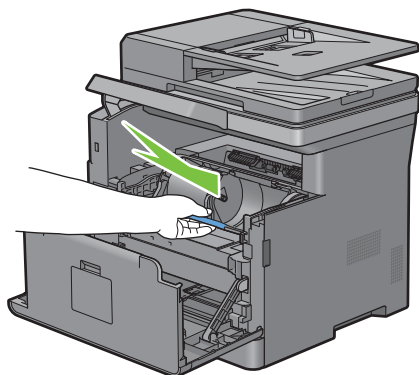

- 4 Fjern tonerpatronen fra den gamle tromlepatron ved at tage fat i tonerpatronens låsegreb og derefter føre den opad for at låse op.

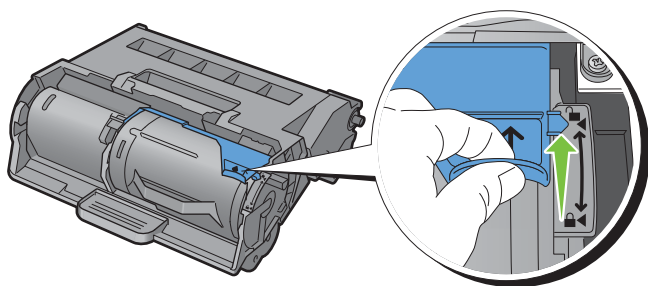

- 5 Tag fat i håndtaget på tonerpatronen, og træk den derefter ud af den gamle tromlepatron.

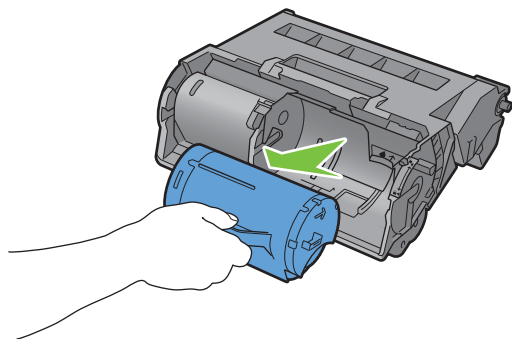

⚠ ADVARSEL: Ryst ikke tonerpatronen. Det kan medføre, at der spildes toner.

⚠ ADVARSEL: Læg den afmonterede tonerpatron på en plan overflade.

- 6 Installer den afmonterede tonerpatron i den nye tromlepatron i printeren. Sørg for, at begge tapper på tonerpatronen er udlignet med printerens riller, og skub den ind i printeren, indtil den klikker på plads.

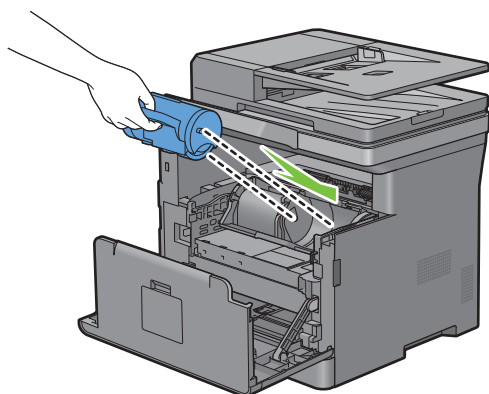

- 7 Tag fat i tonerpatronens låsegreb, og tryk den nedad, indtil den stopper.

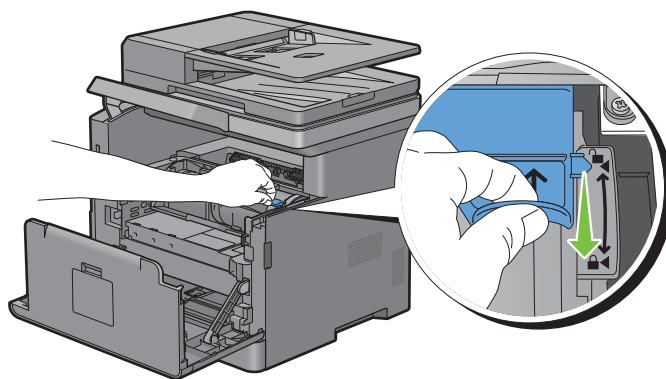

8 Luk frontdækslet, og anbring betjeningspanelet på den oprindelige position.

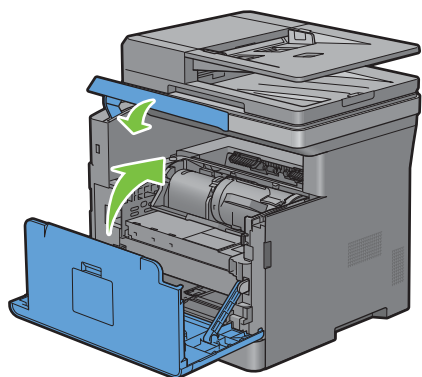

Udskiftning af fusermodul, overførselsmodul og fremføringsvalse

Det er nødvendigt at udskifte alle tre dele (fusermodul, overførselsmodul og fremføringsvalse) på én gang. Både overførselsmodulet og fremføringsvalsen til udskiftning følger med et nyt fusermodul.

⚠ ADVARSEL: Inden du udfører nogen af de følgende procedurer, bør du læse og følge sikkerhedsforskrifterne i *Vigtige oplysninger*.

Udtagning af fuseren

- 1 Sluk printeren, og vent i 40 minutter.
- 2 Træk i bagdækslets greb for at åbne bagdækslet.

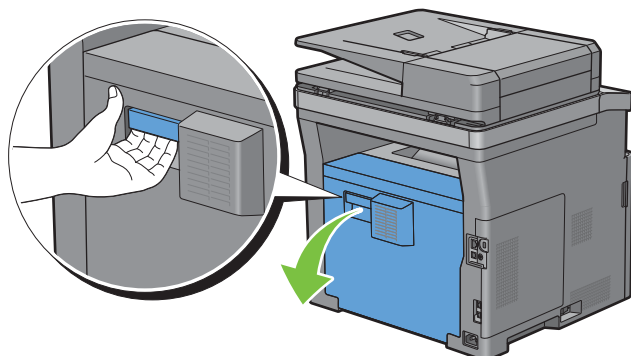

- 3 Løft de to grå holdere på begge sider af fuseren for at frigøre den.

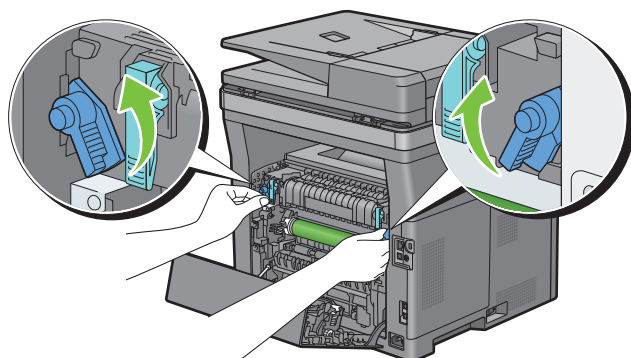

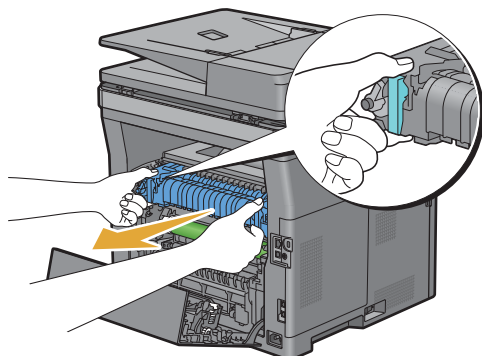

- 4 Tag fat i grebene på begge sider af fusermodulet, og træk derefter modulet ud.



Installation af en fusermodul

- 1 Pak et nyt fusermodul ud.
- 2 Fjern emballeringsmaterialet fra fuseren.
- 3 Sæt fuseren ind i printeren, indtil der lyder et klik.

 **BEMÆRK:** Grib om begge sider af fuseren med dine hænder.

 **BEMÆRK:** Sørg for, at fuseren sidder korrekt i rillerne og ikke nemt kan flyttes.

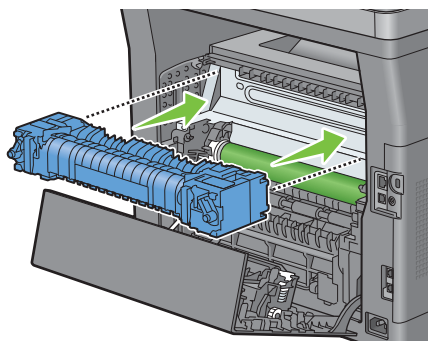

- 4 Sænk de to grå holdere for at låse fuseren.

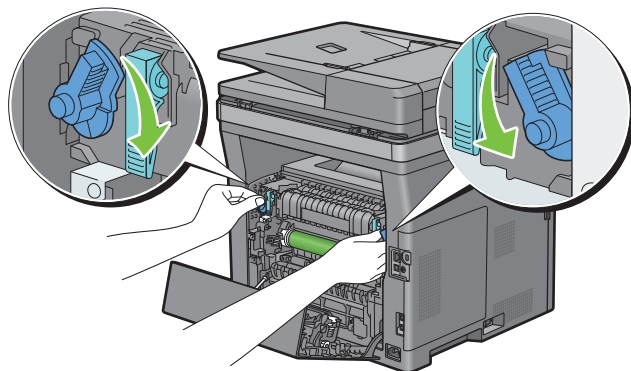

 **BEMÆRK:** Efter udskiftning af fuseren, skal du huske at starte dens livstidstæller ved at følge instruktionerne i den medfølgende vejledning.

Udtagning af overførselsmodul

- 1 Tryk tasterne på begge sider af overførselsenheden ind, og løft den derefter ud af printeren.

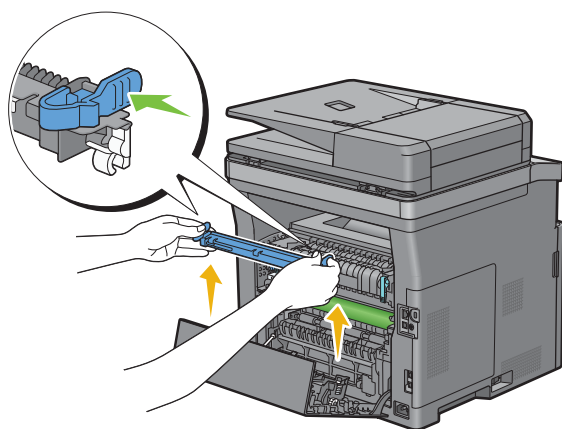

Installation af overførselsmodul

- 1 Pak et nyt overførselsmodul ud.
- 2 Hold overførselsmodulet i begge ender.

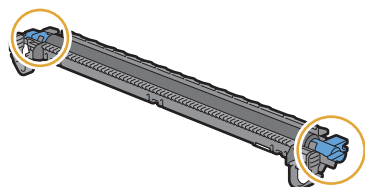

- 3 Anbring fordybninger (hvide) i begge ender af overførselsmodulet ved de korte bjælker nær pilmærkerne på duplexeren. Og vip overførselsmodulet mod bagdækslet.

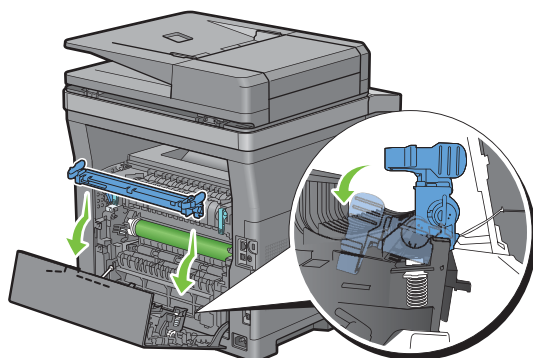

- 4 Sørg for, at pilemærkerne på overførselsmodulet og printeren står overfor hinanden, og tryk derefter de to taster på overførselsmodulet ind for at låse.

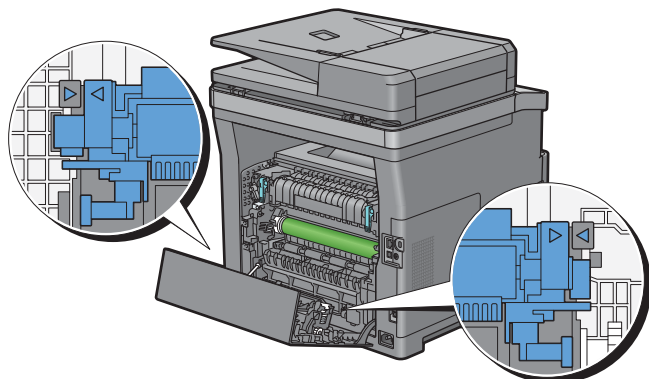

- 5 Luk bagdækslet.

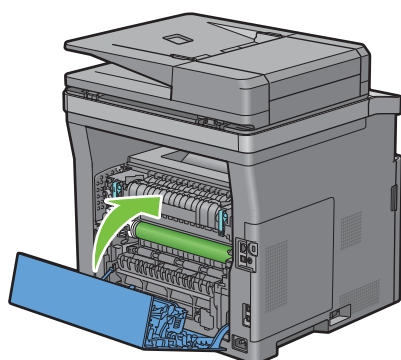

Udtagning af fremføringsvalse i bakke1

- 1 Træk bakke1 cirka 200 mm ud af printeren.

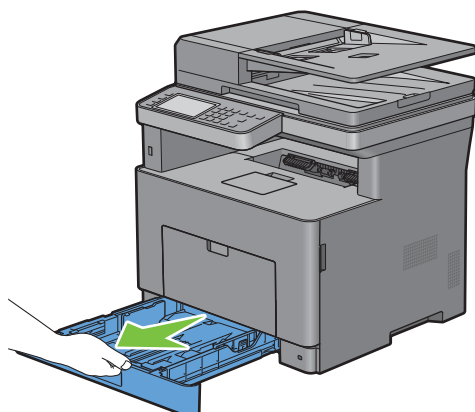

- 2 Hold i bakke1 med begge hænder, og tag den ud af printeren.

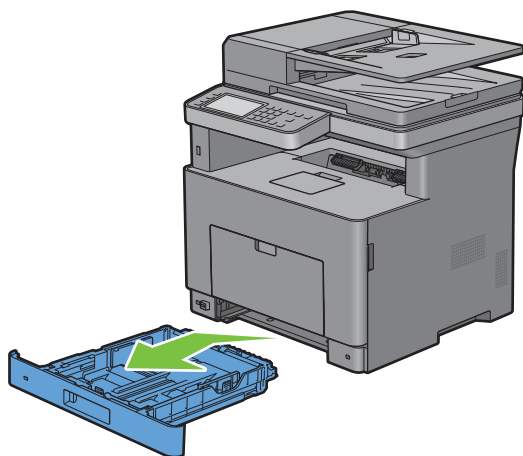

BEMÆRK: Sørg for at fjerne alt papiret fra bakke1, inden du fjerner fremføringsvalse.

- 3 Tryk let ned med den ene hånd på låsegrebet i højre side på bakke1, løft fremføringsvalse med den anden hånd.

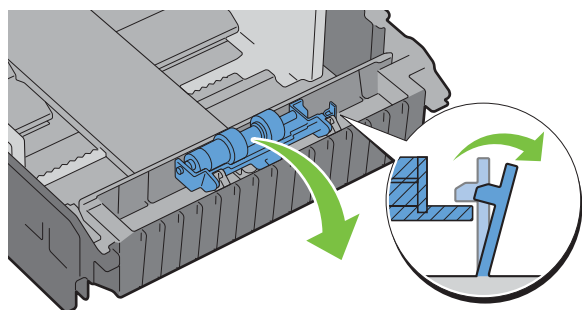

- 4 Skub fremføringsvalse mod venstre for at udtage den fra bakke1.

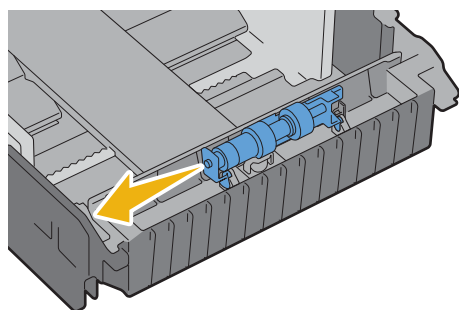

Installation af fremføringsvalse i bakke1

- 1 Pak en ny fremføringsvalse ud.

- 2 Hold i begge ender af den nye fremføringsvalse, og fast gør den ved at skubbe fremføringsvalsens to aksler ind i hullerne på bakke1.

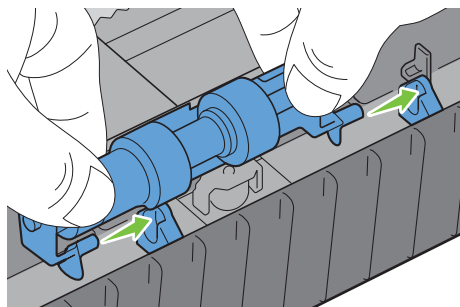

BEMÆRK: Pas på ikke at røre ved gummivalserne.

- 3 Hold låsegrebet på bakke1 trykket let mod højre, og tryk derefter ned på fremføringsvalsens, indtil den klikker, og slip låsegrebet.

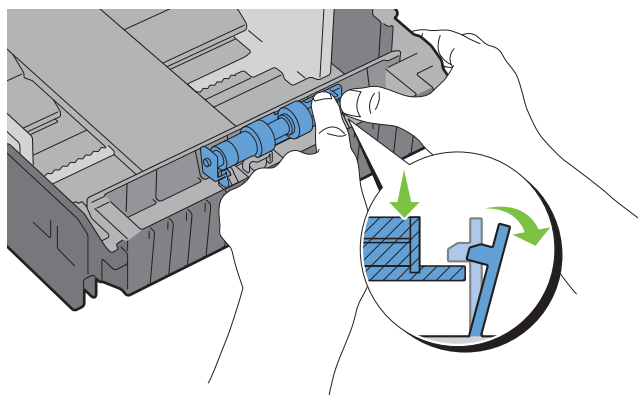

- 4 Læg papir i bakke1, og indsæt bakken i printeren, og skub den ind, indtil den stopper.

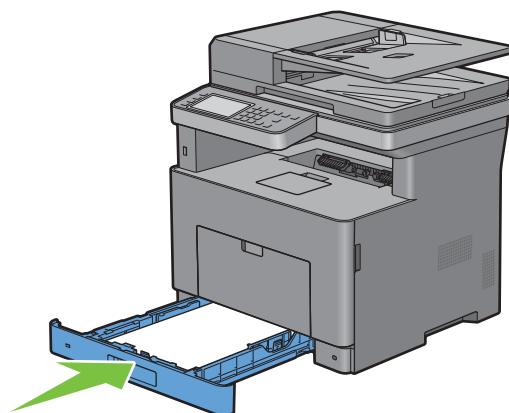

Rengøring af scanneren

Det hjælper til at sikre de bedst mulige kopier, hvis scanneren holdes ren. Det anbefales at rengøre scanneren ved begyndelsen af hver dag og efter behov i løbet af dagen.

- 1 Fugt en blød, trævlefri klud eller papirserviet let med vand.
- 2 Åbn dokumentdækslet.

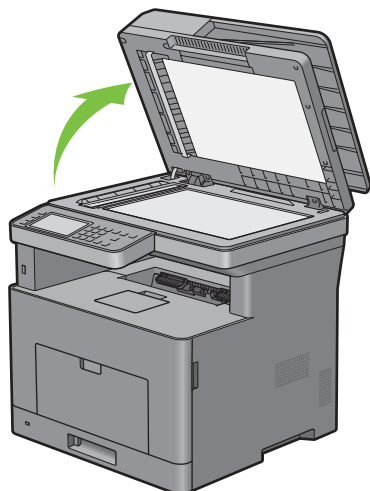

- 3 Tør dokumentglassets og DADF-glassets overflade, indtil den er ren og tør.

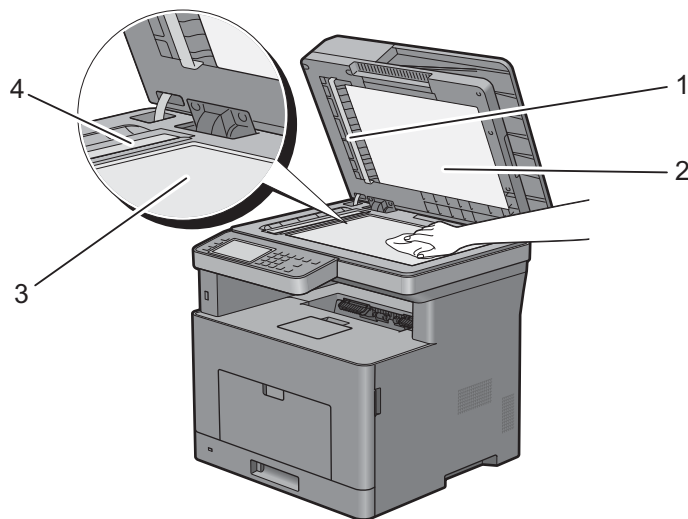

1 Hvidt ark

BEMÆRK: Skal behandles forsigtigt.

2 Hvidt dokumentdæksel

3 Dokumentglas

4 DADF-glas

- 4 Tør undersiden af det hvide dokumentdæksel og det hvide ark, indtil det er rent og tørt.
- 5 Luk dokumentdækslet.

Rengøring af DADF-fremføringsvalsen

Renholdelse af DADF-fremføringsvalsen er medvirkende til at sikre de bedst mulige kopier. Det anbefales, at rengøre DADF-fremføringsvalsen regelmæssigt.

- 1 Åbn DADF-dækslet.

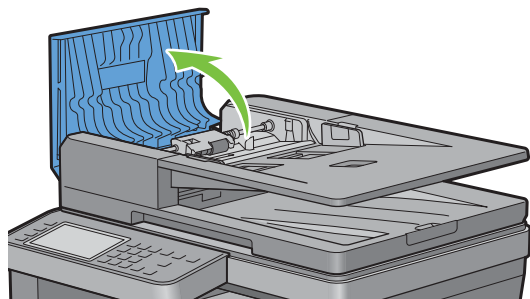

- 2 Tør DADF-fremføringsvalsen med en tør, blød, trævlefri klud eller papirserviet, indtil den er ren.
Hvis DADF-fremføringsvalsen bliver snavset med blækpletter, kan papir fra DADF også være snavset. Fugt i dette tilfælde en blød, trævlefri klud eller papirserviet let med et neutralt rengøringsmiddel eller vand, og fjern derefter urenheder fra DADF-fremføringsvalsen, indtil den er ren og tør.

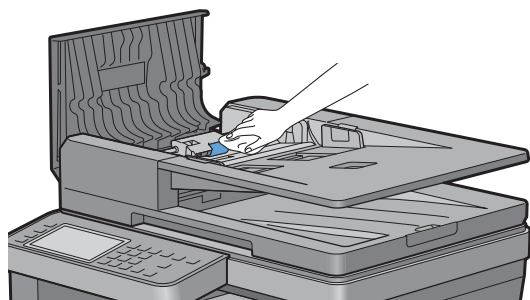

Rengøring indvendigt i printeren

Rengør fremføringsvalsen indvendigt i printeren, hvis udskrivningsmediet ikke fremføres korrekt.

- 1 Sluk printeren, og fjern strømkablet.

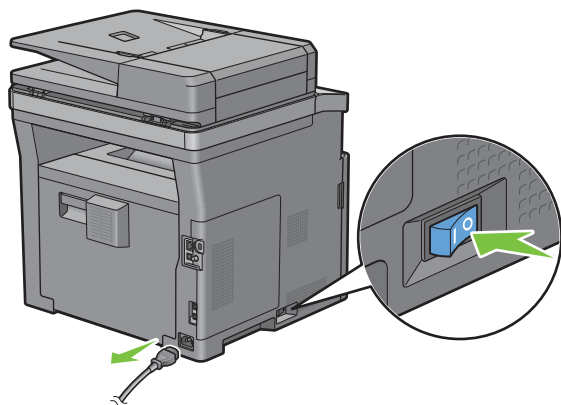

 **BEMÆRK:** Dataene i hukommelsen slettes, når printeren slukkes.

2 Løft og åbn forsigtigt MPF-dækslet.

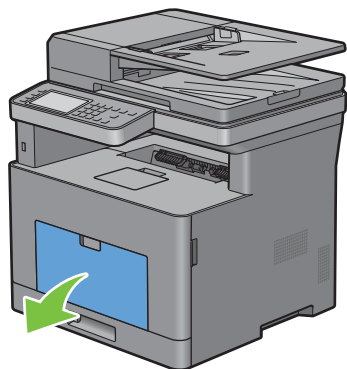

3 Grib om begge sider af MPF'eren, og træk MPF'eren af printeren.

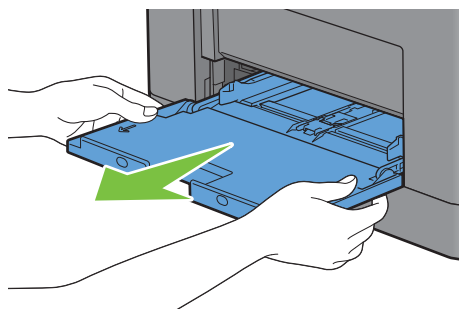

4 Træk bakkel cirka 200 mm ud af printeren.

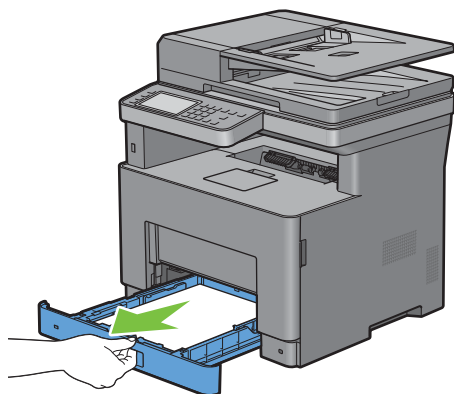

- 5 Hold i bakke1 med begge hænder, og tag den ud af printeren.

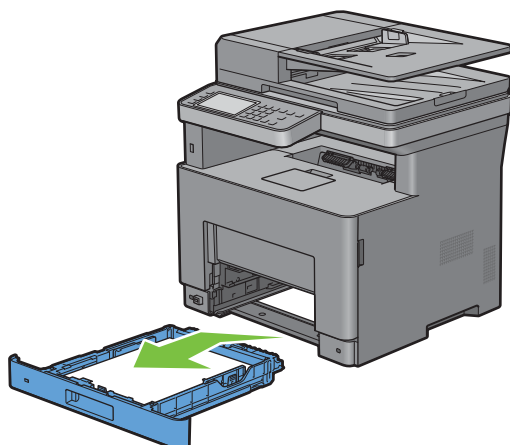

- 6 Tør fremføringsvalserne indvendigt i printeren af med en fugtig klud.

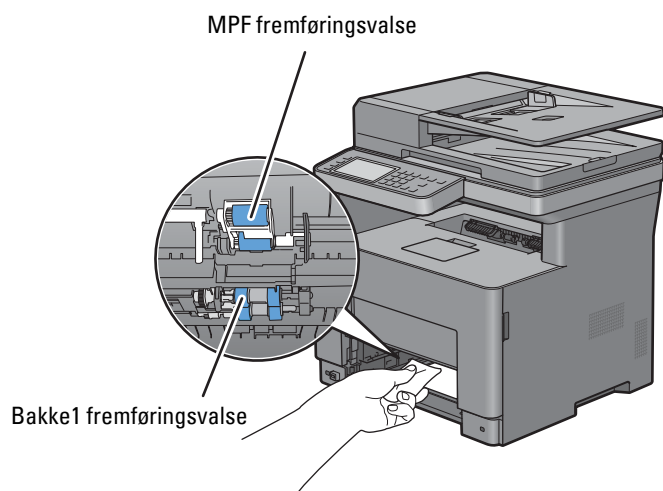

- 7 Sæt bakke1 ind i printeren, og tryk på den, indtil den stopper.

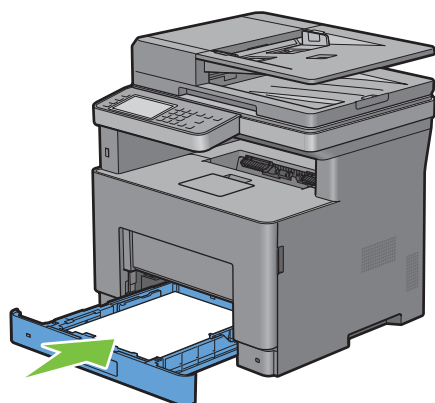

 **BEMÆRK:** Brug ikke for meget kraft på bakken. Dette kan medføre, at bakken eller printerens indre beskadiges.

- 8 Sæt MPF'en ind i printeren, skub, indtil den stopper, og luk dækslet.

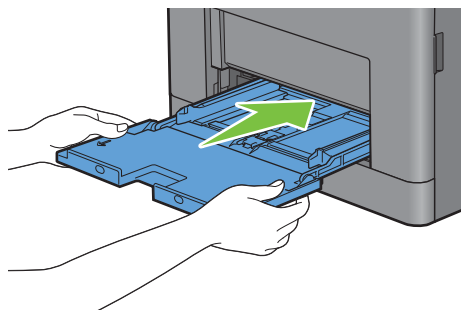

Flytning af printeren

I det følgende beskrives, hvordan printeren flyttes.



ADVARSEL: Der kræves to personer til at flytte printeren.



ADVARSEL: Løft printeren ved at tage godt fast i de undersænkede greb på begge sider af printeren, så du ikke taber printeren og får ondt i ryggen eller skader. Løft aldrig printeren ved at tage fat andre steder.



BEMÆRK: Hvis 550 arkilæggeren (ekstraudstyr) er monteret, skal 550 arkilæggeren afmonteres, før printeren flyttes. Hvis 550 arkilæggeren (ekstraudstyr) ikke er monteret sikkert på printeren, kan den falde ned og medføre skader. Se "Udtagning af 550 arkilægger (ekstraudstyr)" for detaljer om, hvordan 550 arkilæggeren (ekstraudstyr) afmonteres.

- 1 Sluk printeren, og træk strømkablet, interfacekablet og alle andre kabler ud.



BEMÆRK: Dataene i hukommelsen slettes, når printeren slukkes.

- 2 Fjern eventuelt papir i dokumentoutputbakken, og skub dokumentstopperen ind i DADF.

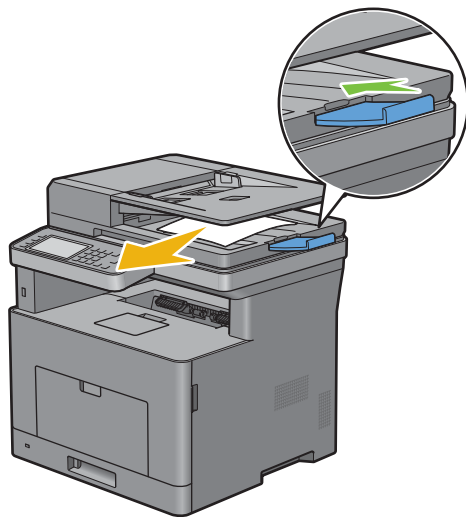

- 3 Fjern eventuelt papir i outputbakken, og træk outputbakke-forlængere ud igen.

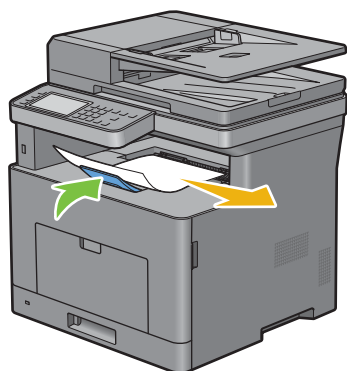

- 4 Løft printeren, og flyt den forsigtigt.

 **BEMÆRK:** Hvis du flytter printeren over en lang afstand, skal du fjerne tonerpatronen fra printeren for at forhindre, at toneren spildes, og anbringe printeren i en kasse.

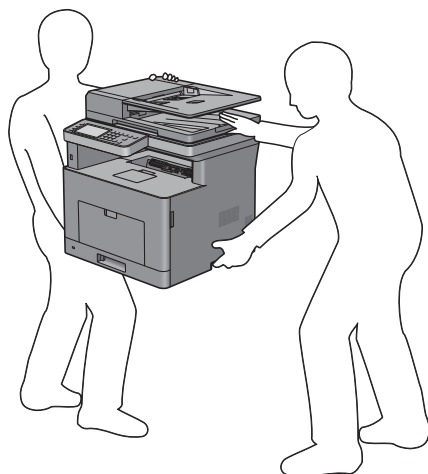

Udtagning af 550 arkilægger (ekstraudstyr)

! **ADVARSEL:** Hvis du udtager 550 arkilæggeren (ekstraudstyr) (bakke2), skal du sørge for at slukke printeren, tage strømkablet ud og fjerne alle kabler fra printerens bagside, inden du udfører disse handlinger.

- 1 Sørg for, at printeren er slukket, og frakobl derefter alle kabler fra bagsiden af printeren.
- 2 Løft og åbn forsigtigt MPF-dækslet.

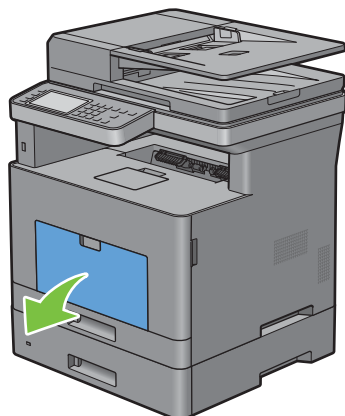

- 3 Grib om begge sider af MPF'eren, og træk MPF'eren af printeren.

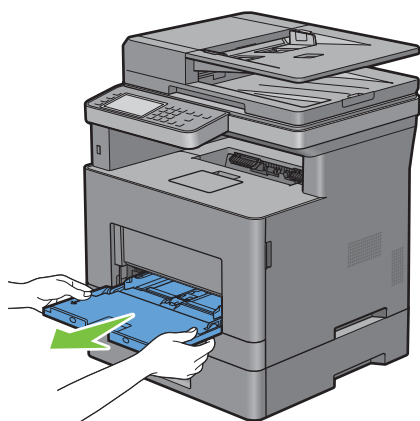

- 4 Træk bakkel cirka 200 mm ud af printeren.

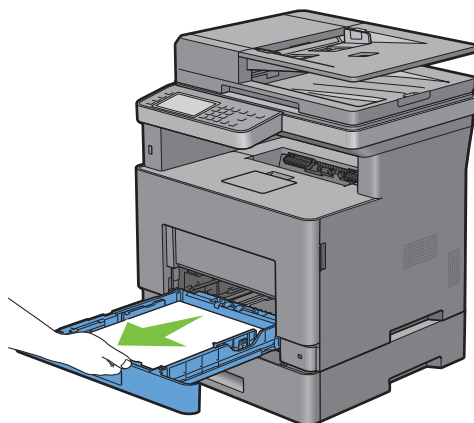

- 5 Hold i bakkel med begge hænder, og tag den ud af printeren.

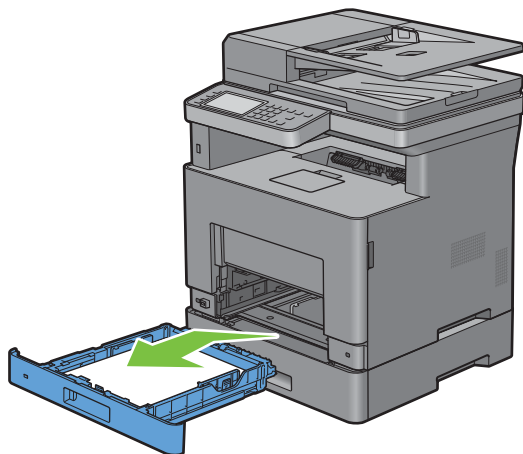

- 6 Fjern de to skruer, der forbinder printeren og 550 arkilæggeren (ekstraudstyr) ved at skrue dem af med en mønt eller en lignende genstand.

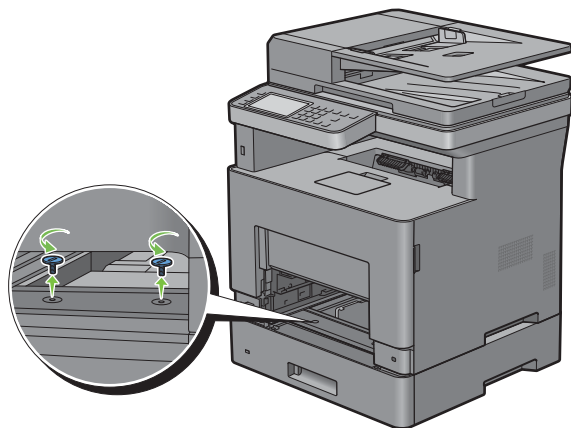

7 Løft forsigtigt printeren af 550 arkilæggeren (ekstraudstyr), og placer den på et jævnt underlag.

 **ADVARSEL:** Der kræves to personer til at løfte printeren.

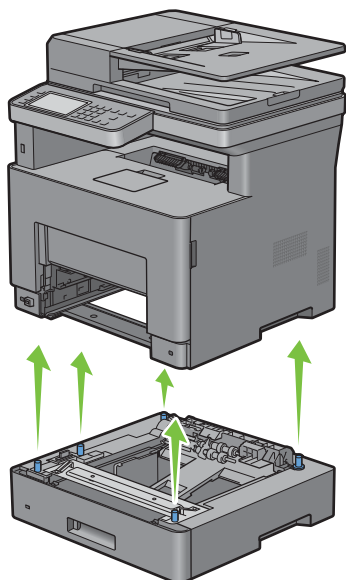

8 Sæt bakke1 ind i printeren, og tryk på den, indtil den stopper.

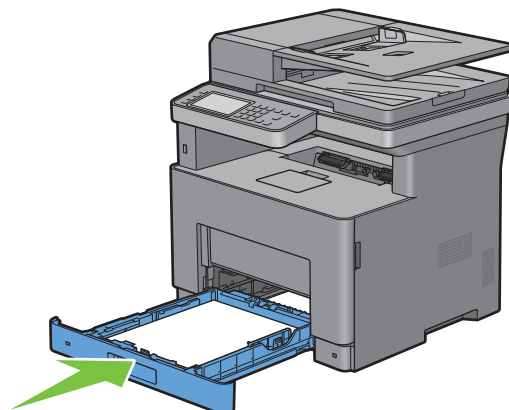

 **FORSIGTIG:** Brug ikke for meget kraft på bakken. Dette kan medføre, at bakken eller printerens indre beskadiges.

9 Sæt MPF'en ind i printeren, skub indtil den stopper, og luk MPF.

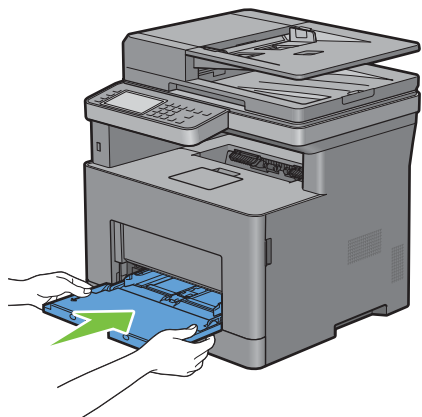

10 Tilslut alle kabler på bagsiden af printeren igen, og tænd printeren.

Fjernelse af papirstop

Omhyggeligt valg af udskrivningsmedie og korrekt papirilægning vil forebygge papirstop. Se “Retningslinjer for udskrivningsmedier” for at få yderligere information.



BEMÆRK: Det anbefales at foretage en prøve, inden købet af store mængder udskrivningsmedie.



BEMÆRK: De anvendte billeder i denne vejledning viser Dell™ Cloud Multifunction Printer | H815dw medmindre andet er angivet.

Forebyggelse af papirstop

- Anvend kun anbefalet udskrivningsmedie. Se “Retningslinjer for udskrivningsmedier” for at få yderligere information.
- Se “Ilægning af udskrivningsmedier i bakke1 og 550 arkilæggeren (ekstraudstyr)” og “Ilægning af udskrivningsmedie i MPF” angående korrekt ilægning af udskrivningsmedier.
- Overbelast ikke udskrivningsmediekilderne. Sørg for, at stakken af udskrivningsmedie ikke overstiger den maksimale højde, som er indikeret af ilægningslinjemærkaterne i bakken.
- Læg ikke rynket, furet, fugtigt og krøllet udskrivningsmedie i.
- Bøj, udluft og udret udskrivningsmedie, inden det lægges i. Hvis der opstår papirstop i udskrivningsmediet, kan du forsøge at ilægge et ark ad gangen gennem multifunktionsfremføreren (MPF).
- Anvend ikke udskrivningsmedie, som du selv har beskåret eller trimmet.
- Bland ikke udskrivningsmediestørrelser, -vægt eller -typer i den samme udskrivningsmediekilde.
- Kontroller, at den anbefalede udskrivningsside vender opad, når du ilægger udskrivningsmedier.
- Opbevar altid udskrivningsmedie under acceptable forhold. Flere oplysninger findes under “Opbevaring af udskrivningsmedier”.
- Fjern ikke føderbakken under et udskrivningsjob.
- Skub bakke1 eller 550 arkilæggeren (ekstraudstyr) (bakke2) helt ind efter ilægning af papir.
- Sørg for, at alle kabler, som er tilsluttet printeren, er tilsluttet korrekt.
- Overstramning af styrene kan medføre papirstop.
- Tør fremføringsvalserne i bakken eller MPF af med en klud, der er let fugtet med vand, hvis der ofte opstår papirstop på grund af forkert fremføring.

Identifikation af stedet for papirstop

⚠ ADVARSEL: Forsøg ikke at afhjælpe papirstop ved hjælp af værktøj eller instrumenter. Det kan permanent beskadige printeren.

Den følgende illustration viser, hvor der kan opstå papirstop langs udskrivingsmediestien.

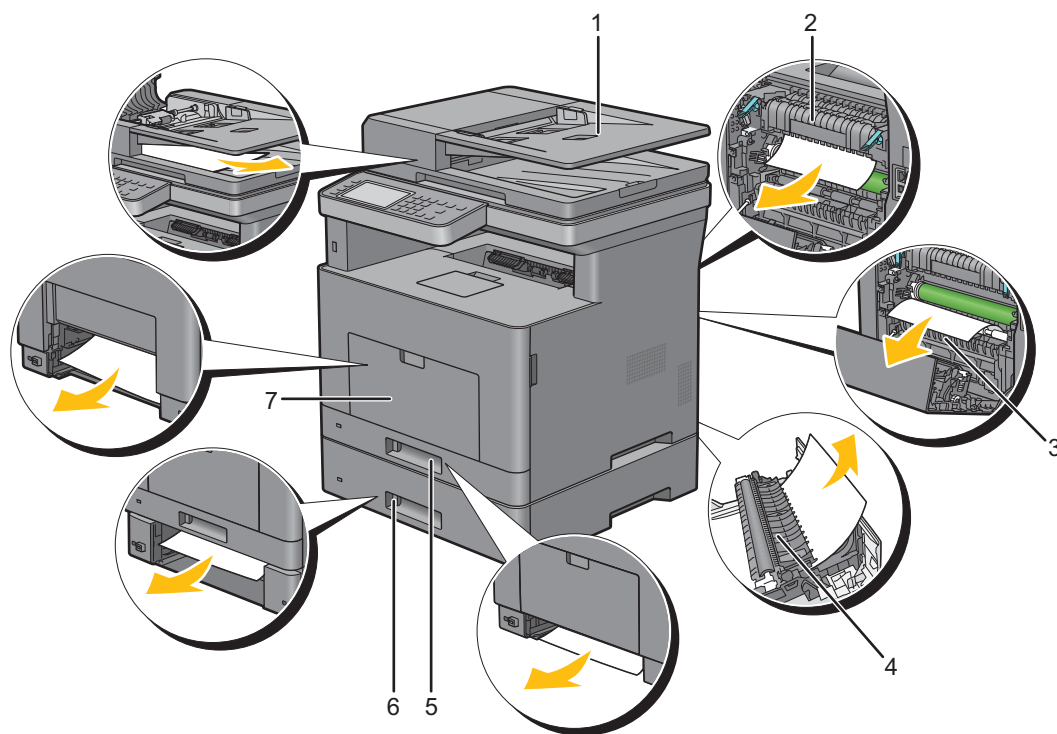

1	Dupleks automatisk dokumentilægger (DADF)
2	Fusermodul
3	Regi Roll
4	Duplexer
5	Bakke 1
6	550 arkilægger (ekstraudstyr)
7	Multifunktionsføder (MPF)

Fjernelse af papirstop fra DADF'en

Når et dokument fastklemmes, imens det passerer igennem DADF'en, fjernes papirstoppet i overensstemmelse med følgende procedure.

 **BEMÆRK:** For at forhindre dokumentstop, skal du anvende dokumentglasset til tykke, tynde eller blandede dokumenter.

Hvis statuskode: 005-112, 005-121 eller 005-900 vises:

- 1 Fjern de resterende dokumenter fra DADF'en.
Hvis dokumentet er fastklemmt i papirfremføringsområdet:
 - a Åbn DADF-dækslet.

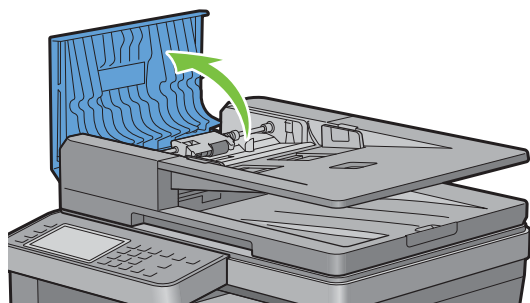

- b Løft udløserarmen 90 grader og fjern det tilstoppede dokument ved at trække det forsigtigt til højre.

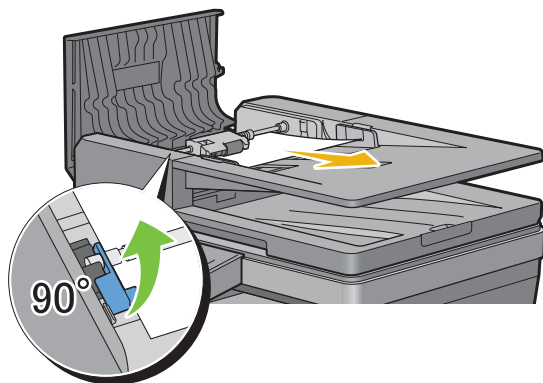

Hvis du har svært ved at trække i dokumentet:

- c Tag DADF-fremføringsvalsen ud, og fjern dokumentet ved forsigtigt at trække det lige op.

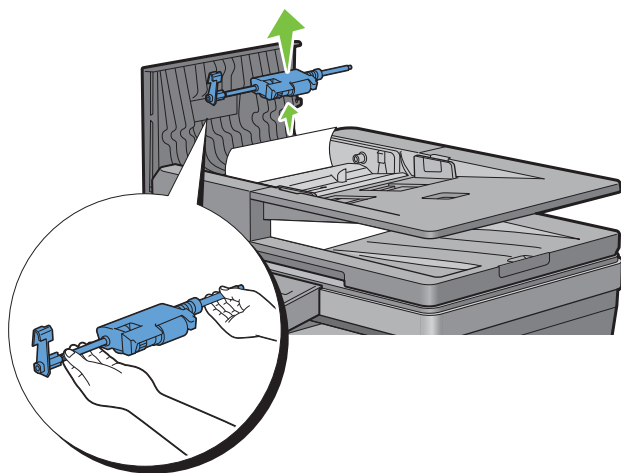

- d Isæt DADF-fremføringsvalsen, og tryk udløserarmen ned.

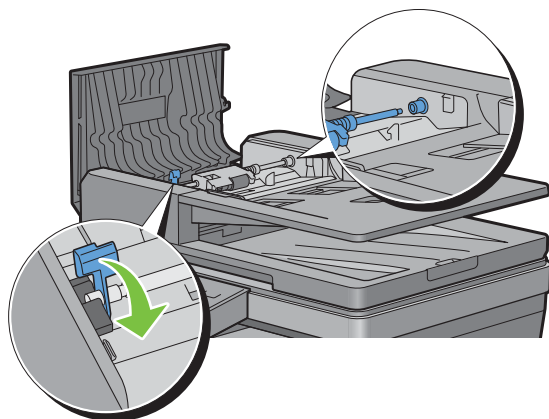

Hvis dokumentet er fastklemt i papirudgangsområdet:

- e Fjern det fastklemt dokument fra dokumentoutput-bakken.

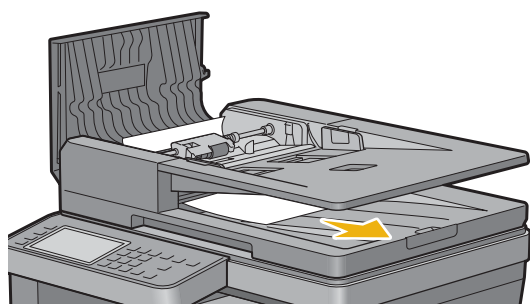

- f Luk DADF-dækslet, og læg derefter dokumenterne tilbage i DADF'en.

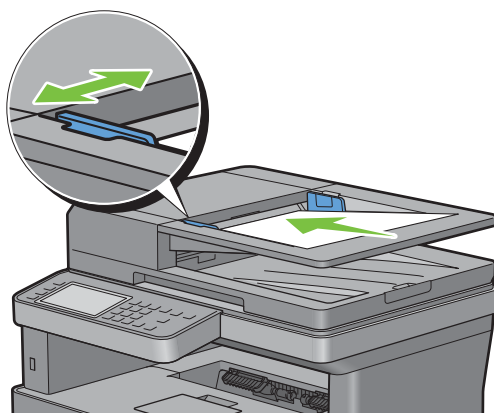

BEMÆRK: Sørg for, at du justerer dokumentstyrene før udskrivning af et Legal-størrelse dokument.

- 2 Hvis du ikke kan se det tilstoppede dokument eller dokumentet ikke bevæger sig, når du trækker, skal du åbne dokumentdækslet.
- 3 Fjern dokumentet fra det hvide ark ved forsigtigt at trække det til højre.
- 4 Luk dokumentdækslet, og læg derefter dokumenterne tilbage i DADF'en.
- 5 Tryk på Start.

Hvis statuskode: 005-110 vises:

- 1 Fjern de fastklemte og de resterende dokumenter fra DADF.
Du behøver ikke at åbne DADF-dækslet.
- 2 Læg dokumenterne tilbage i DADF.
- 3 Tryk på Start.

Fjernelse af papirstop fra MPF

BEMÆRK: For at løse meddelelsen, som vises på berøringspanelet, skal du fjerne alle udskrivningsmedier fra udskrivningsmediestien.

- 1 Fjern alt papir i MPF'en.

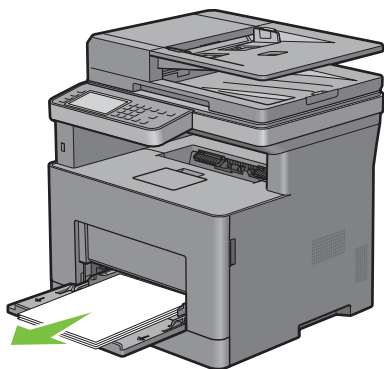

- 2 Hold i begge sider af MPF'en, og træk derefter MPF-enheden ud af printeren.

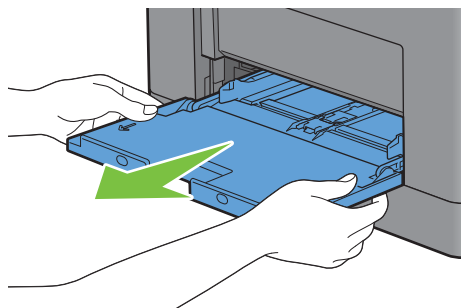

- 3 Træk bakkel cirka 200 mm ud af printeren.

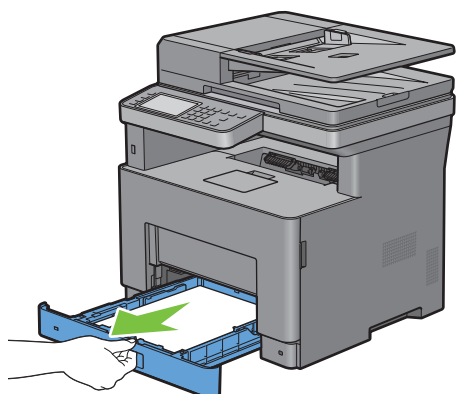

- 4 Hold i bakkel med begge hænder, og tag den ud af printeren.

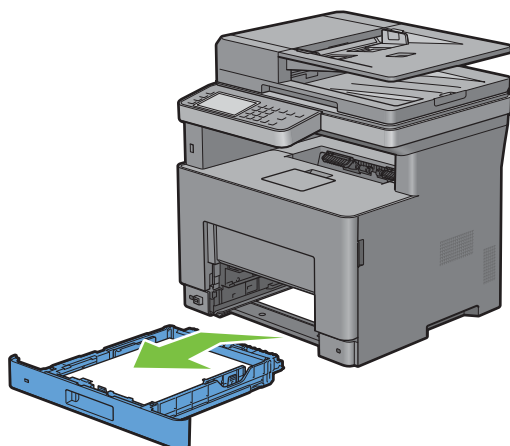

5 Træk i bagdækslets greb for at åbne bagdækslet.

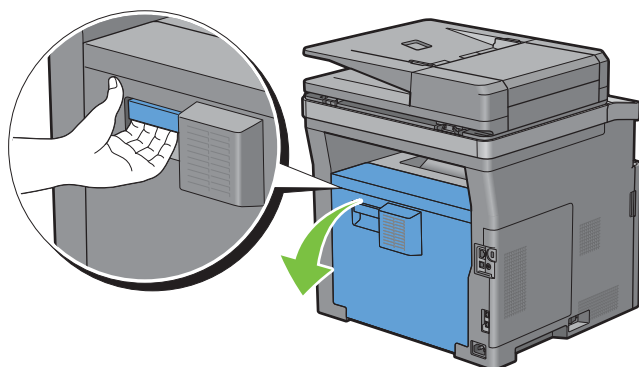

6 Fjern det fastklemte papir.

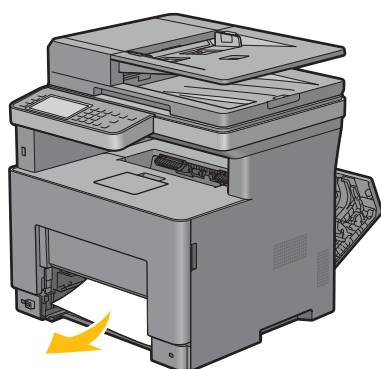

7 Sæt bakkel ind i printeren, og tryk på den, indtil den stopper.

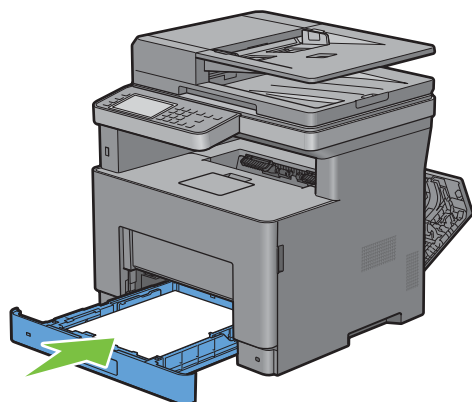

8 Indsæt MPF'en i printeren.

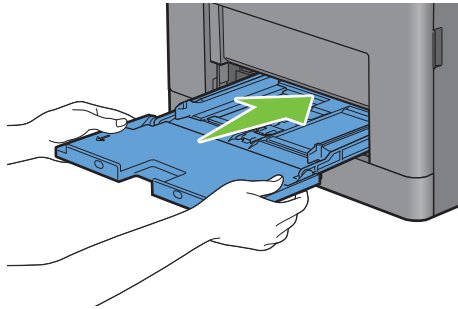

9 Luk bagdækslet.

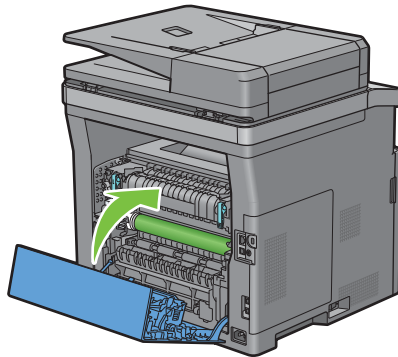

Fjernelse af papirstop fra bakke1

 **BEMÆRK:** For at løse meddelelsen, som vises på berøringspanelet, skal du fjerne alle udskrivningsmedier fra udskrivningsmediestien.

- 1 Løft og åbn forsigtigt MPF-dækslet.

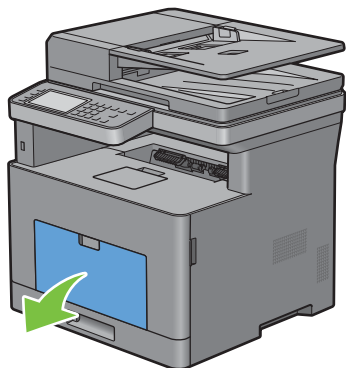

- 2 Grib om begge sider af MPF'eren, og træk MPF'eren af printeren.

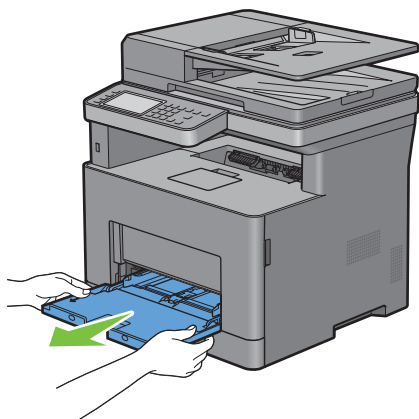

- 3 Træk bakke1 cirka 200 mm ud af printeren.

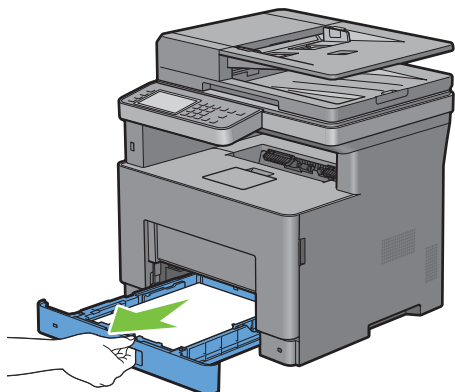

4 Hold i bakket med begge hænder, og tag den ud af printeren.

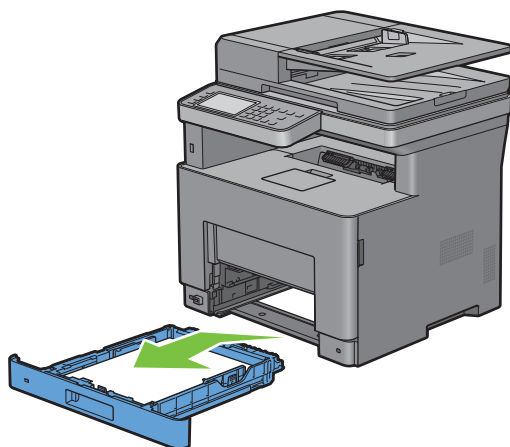

5 Træk i bagdækslets greb for at åbne bagdækslet.

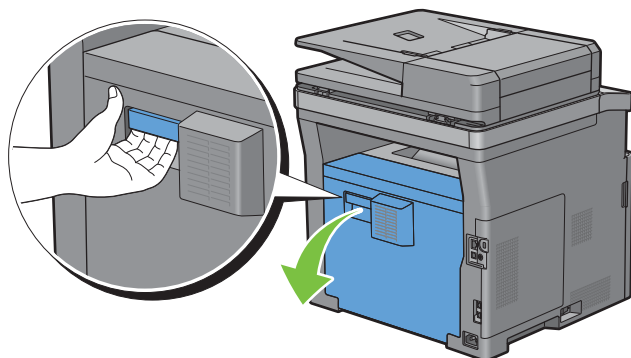

6 Fjern det fastklemte papir.

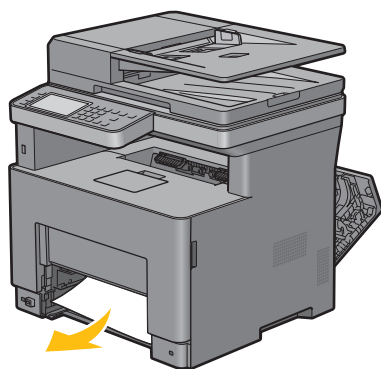

7 Sæt bakke1 ind i printeren, og tryk på den, indtil den stopper.

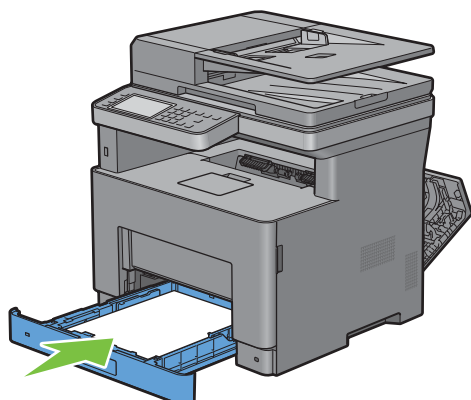

8 Sæt MPF'en ind i printeren, skub indtil den stopper, og luk MPF.

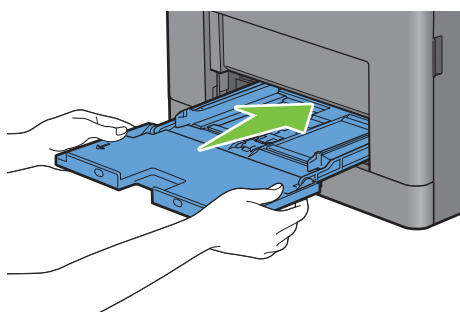

9 Luk bagdækslet.

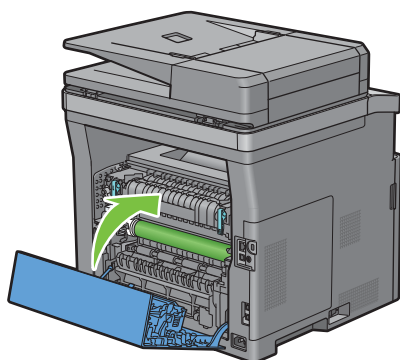

10 Tryk på Start.

Fjernelse af papirstop fra fuseren

 **BEMÆRK:** For at løse meddelelsen, som vises på berøringspanelet, skal du fjerne alle udskrivningsmedier fra udskrivningsmediestien.

Hvis statuskode: 050-130 vises:

- 1 Træk i bagdækslets greb for at åbne bagdækslet.

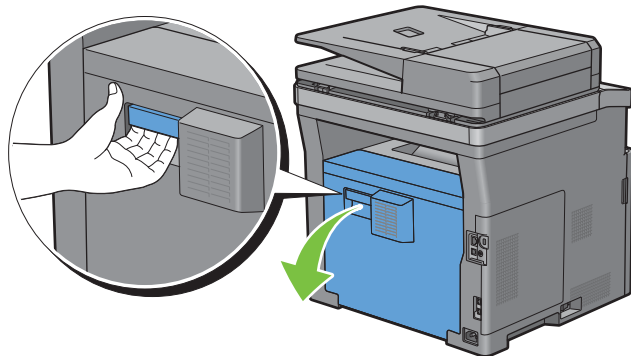

- 2 Løft holderne i begge sider af fuseren.

 **ADVARSEL:** Fuseren er varm. Rør ikke ved den, du kan blive forbrændt.

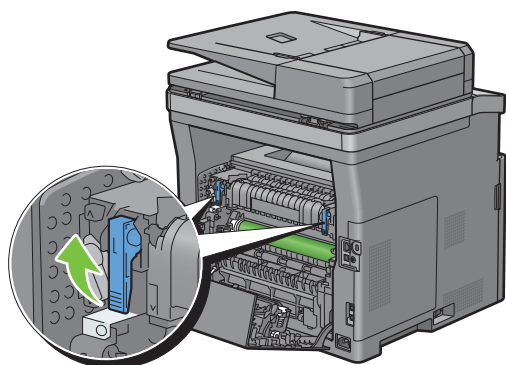

- 3 Hvis dokumentet er fastklemt under fuseren, skal det fastklemte dokument fjernes under fuseren.

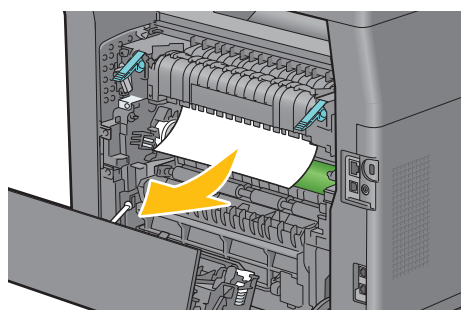

4 Hvis dokumentet er fastklemt over fuseren, skal tappen til den indre del løftes og drejes for at åbne.

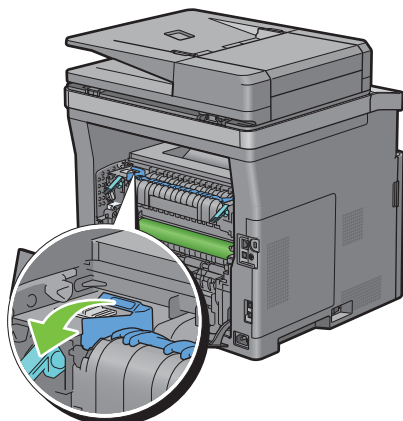

5 Fjern det fastklemte dokument fra fuserens overside.

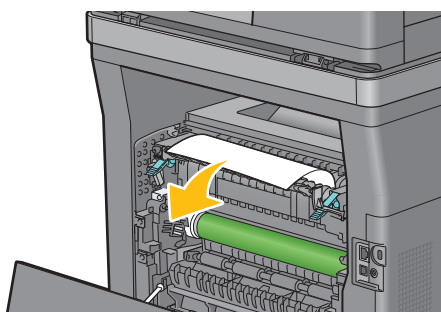

6 Sæt den indre del ind igen.

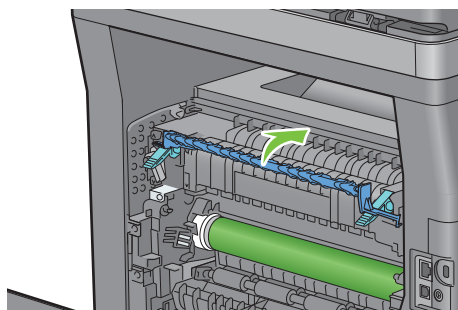

7 Tryk holderne ned i begge sider af fuseren.

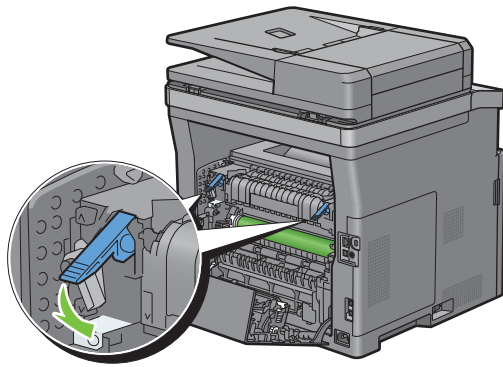

8 Luk bagdækslet.

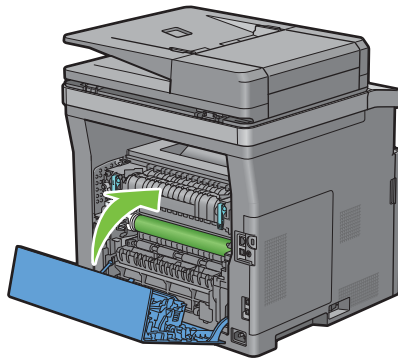

Fjernelse af papirstop fra duplexer

⚠ **FORSIGTIG:** Sørg for, at der ikke er noget, som er i berøring med eller ridser overførselsmodulets overflade (den skumbeklædte valse). Ridser, snavs eller olie fra dine hænder på overførselsmodulets valse kan forringe udskrivingskvaliteten.

⚠ **FORSIGTIG:** Beskyt tromlepatronens tromle mod lys. Hvis bagdækslet forbliver åbent i mere end 3 minutter, kan udskriftskvaliteten blive forringet.

✍ **BEMÆRK:** For at løse meddelelsen, som vises på berøringspanelet, skal du fjerne alle udskrivningsmedier fra udskrivningsmediestien.

Hvis statuskode: 050-131 vises:

- 1 Træk i bagdækslets greb for at åbne bagdækslet.

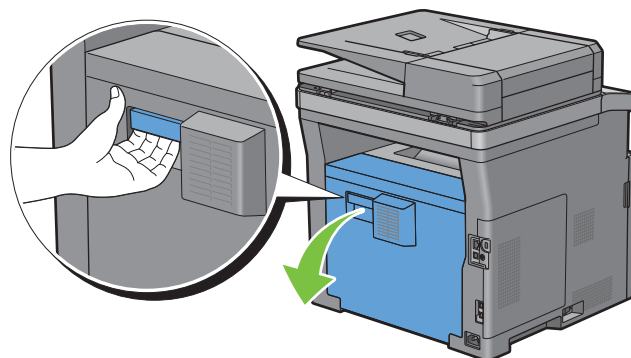

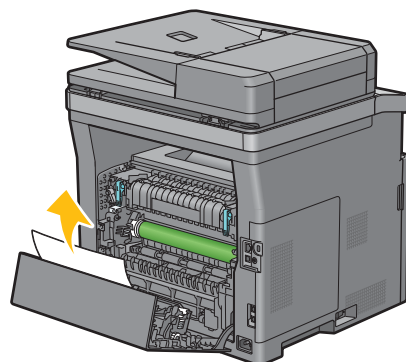

- 2 Fjern det fastklemte papir fra duplexeren.

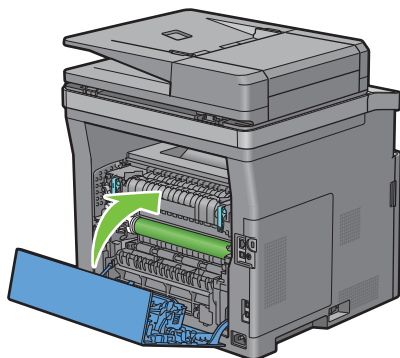

3 Luk bagdækslet.



Fjernelse af papirstop fra Regi Roll

-  **FORSIGTIG:** Sørg for, at der ikke er noget, som er i berøring med eller ridser overførselsmodulets overflade (den skumbeklædte valse). Ridser, snavs eller olie fra dine hænder på overførselsmodulets valse kan forringe udskrivningskvaliteten.
-  **FORSIGTIG:** Beskyt tromlepatronens tromle mod lys. Hvis bagdækslet forbliver åbent i mere end 3 minutter, kan udskriftskvaliteten blive forringet.
-  **BEMÆRK:** For at løse meddelelsen, som vises på berøringspanelet, skal du fjerne alle udskrivningsmedier fra udskrivningsmediestien.

Hvis statuskode: 050-142 vises:

- 1 Åbn MPF'en, eller fjern de resterende dokumenter fra MPF'en.

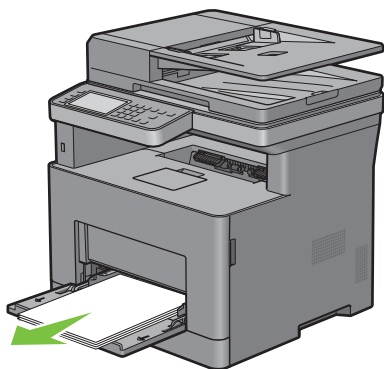

2 Grib om begge sider af MPF'eren, og træk MPF'eren af printeren.

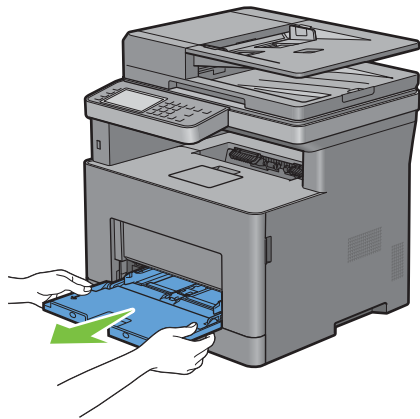

3 Træk bakkel cirka 200 mm ud af printeren.

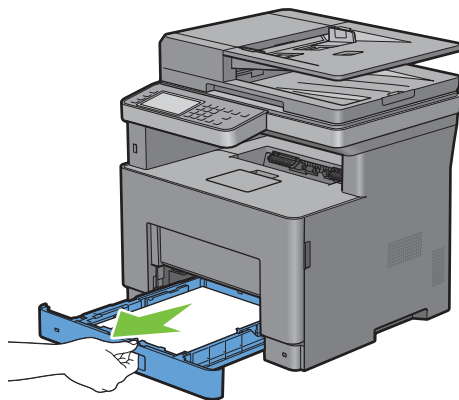

4 Hold i bakkel med begge hænder, og tag den ud af printeren.

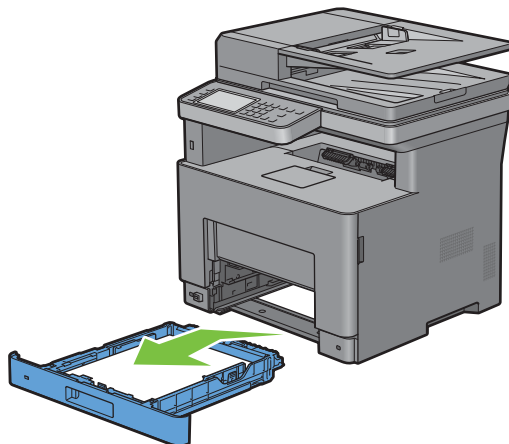

- 5 Træk i bagdækslets greb for at åbne bagdækslet.

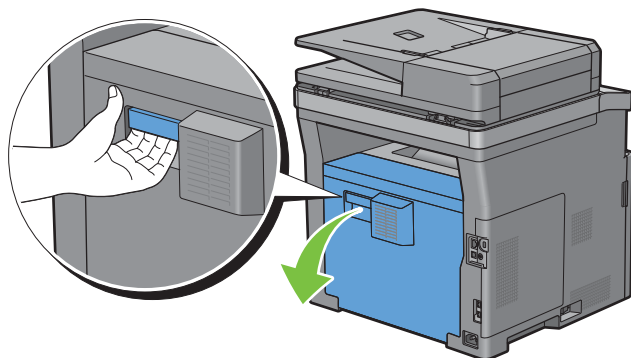

- 6 Fjern det fastklemte papir fra regi roll.

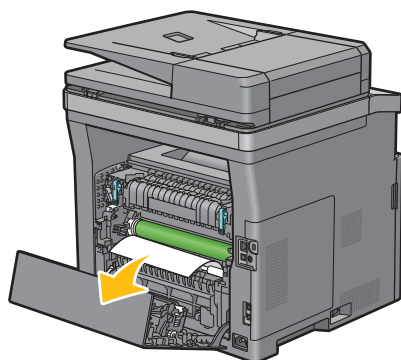

- 7 Sæt bakke1 ind i printeren, og tryk på den, indtil den stopper.

 **BEMÆRK:** Brug ikke for meget kraft på bakken. Dette kan medføre, at bakken eller printerens indre beskadiges.

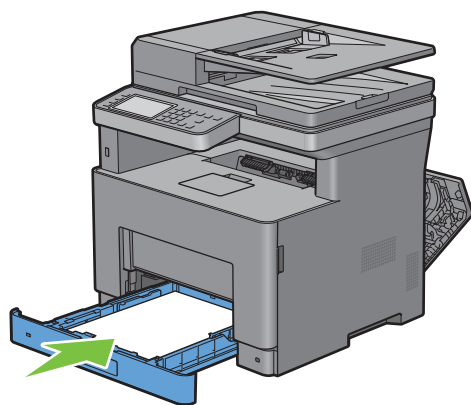

- 8 Sæt MPF'en ind i printeren, skub indtil den stopper, og luk MPF.

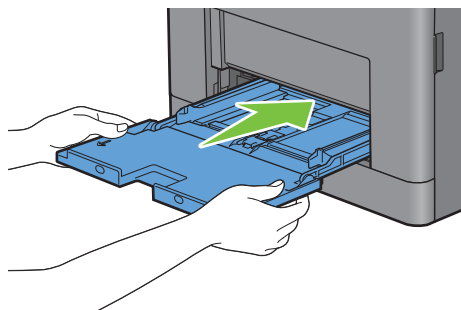

- 9 Luk bagdækslet.

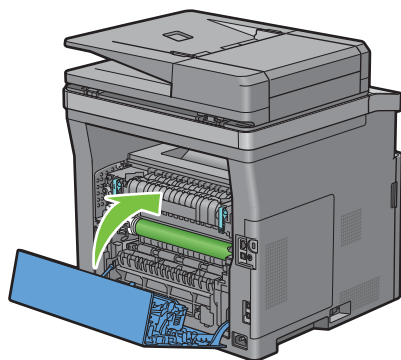

Hvis statuskode: 050-132 vises:

- 1 Åbn MPF'en, eller fjern de resterende dokumenter fra MPF'en.

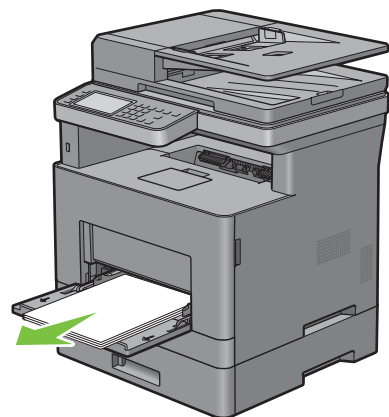

2 Grib om begge sider af MPF'eren, og træk MPF'eren af printeren.

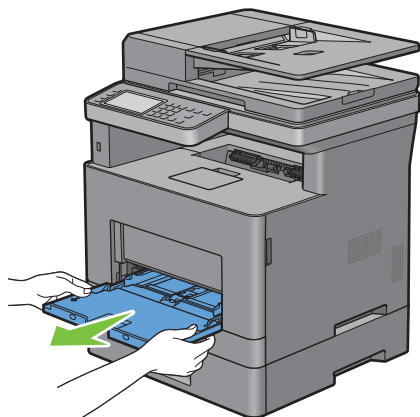

3 Træk bakkel cirka 200 mm ud af printeren.

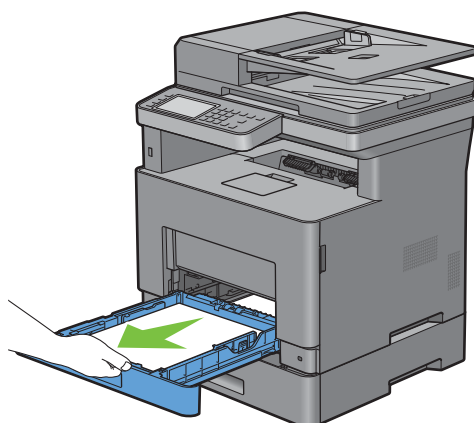

4 Hold i bakkel med begge hænder, og tag den ud af printeren.

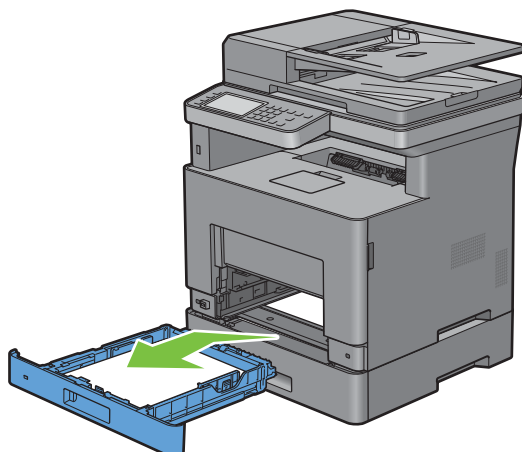

5 Træk 550 arkilæggeren (ekstraudstyr) ca. 200 mm ud af printeren.

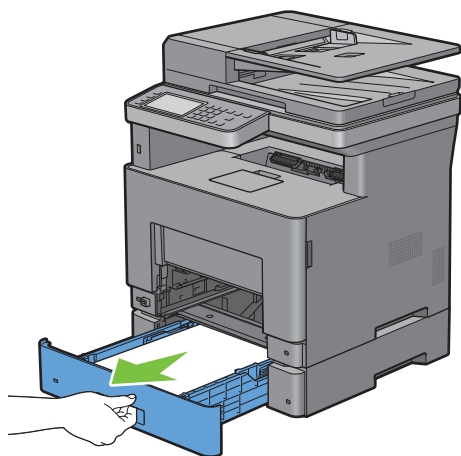

6 Hold 550 arkilæggeren (ekstraudstyr) med begge hænder, og tag den ud af printeren.

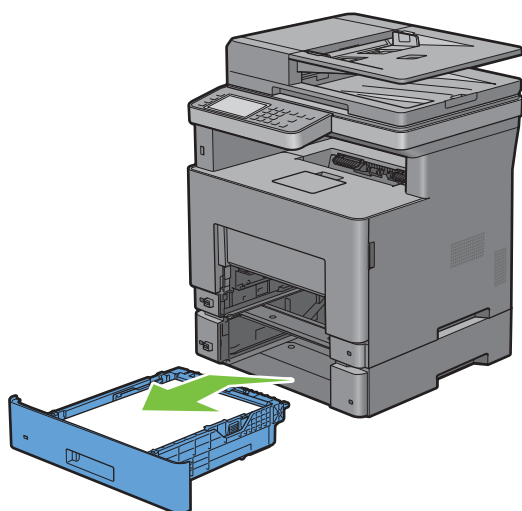

7 Træk i bagdækslets greb for at åbne bagdækslet.

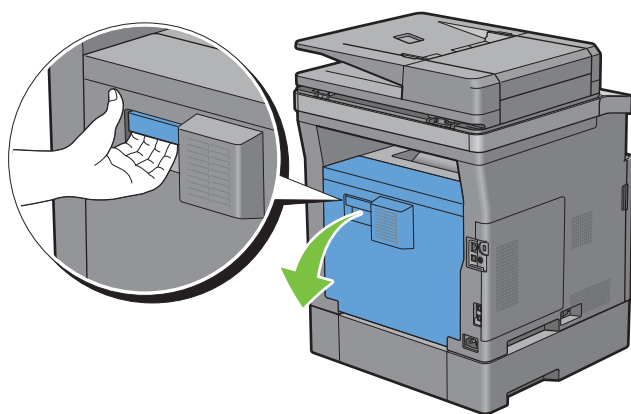

8 Fjern det fastklemte papir.

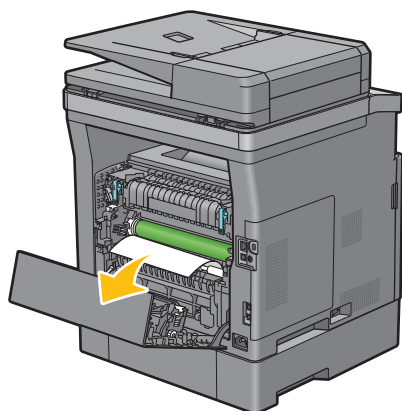

9 Sæt 550 arkilæggeren (ekstraudstyr) ind i printeren, og skub den ind, indtil den stopper.

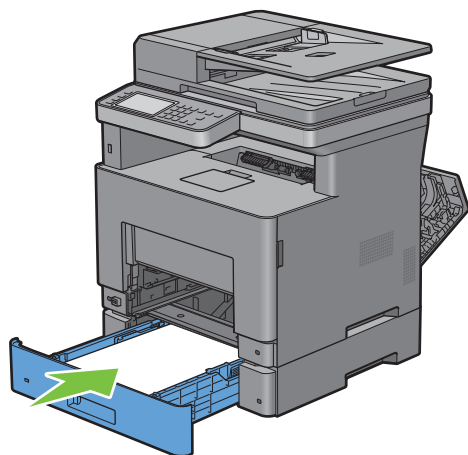

10 Sæt bakkel ind i printeren, og tryk på den, indtil den stopper.

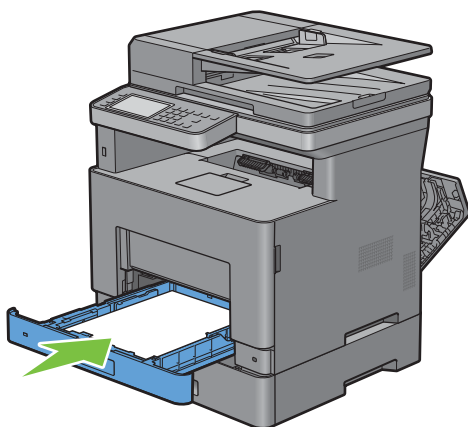

11 Sæt MPF'en ind i printeren, skub indtil den stopper, og luk MPF.

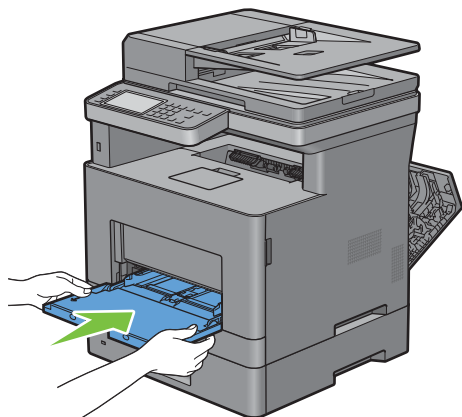

12 Luk bagdækslet.

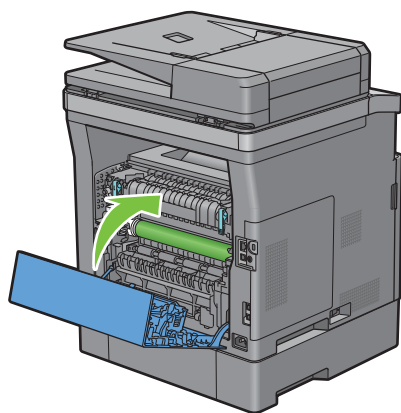

Fjernelse af papirstop fra 550 arkilæggeren (ekstraudstyr)

 **BEMÆRK:** For at løse meddelelsen, som vises på berøringspanelet, skal du fjerne alle udskrivningsmedier fra udskrivningsmediestien.

- 1 Træk 550 arkilæggeren (ekstraudstyr) ca. 200 mm ud af printeren.

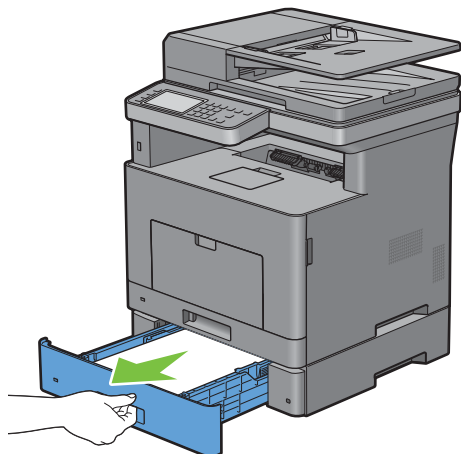

- 2 Hold 550 arkilæggeren (ekstraudstyr) med begge hænder, og tag den ud af printeren.

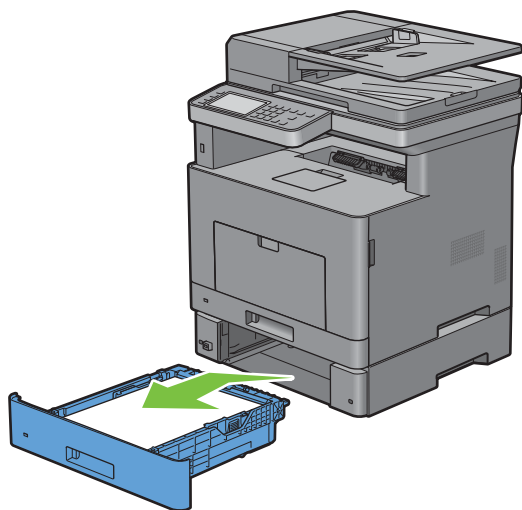

- 3 Træk i bagdækslets greb for at åbne bagdækslet.

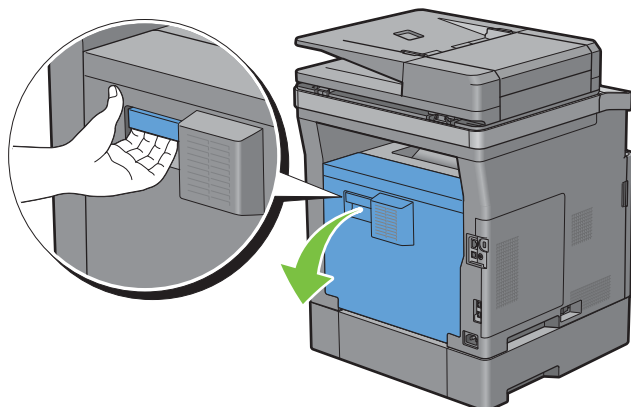

- 4 Fjern det fastklemte papir.

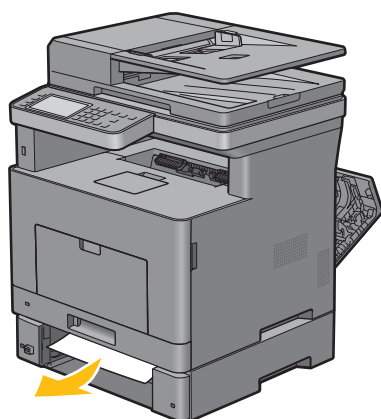

- 5 Sæt 550 arkilæggeren (ekstraudstyr) ind i printeren, og skub den ind, indtil den stopper.

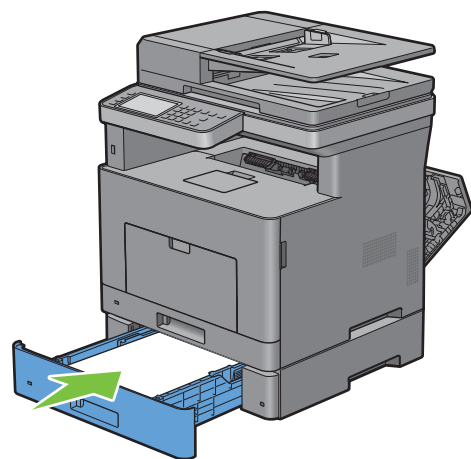

6 Luk bagdækslet.

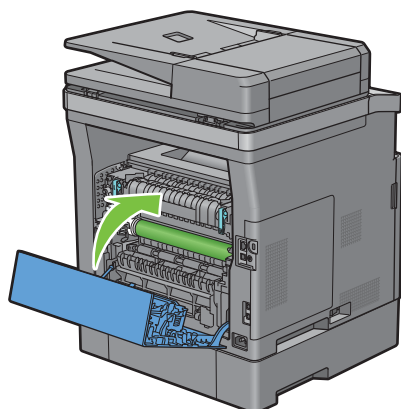

Fjernelse af papirstop fra bakkerne

Hvis statuskode 050-134 vises:

1 Åbn MPF'en, eller fjern de resterende dokumenter fra MPF'en.

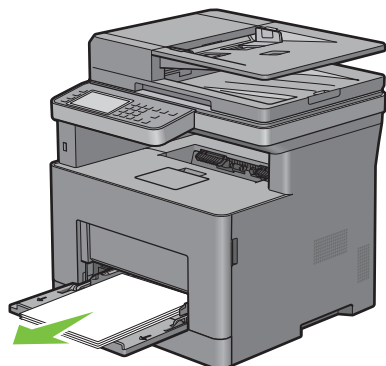

2 Grib om begge sider af MPF'eren, og træk MPF'eren af printeren.

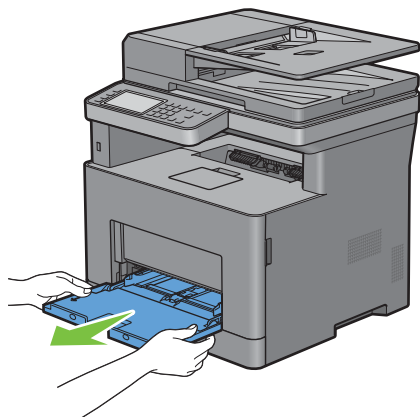

- 3 Træk bakkel cirka 200 mm ud af printeren.

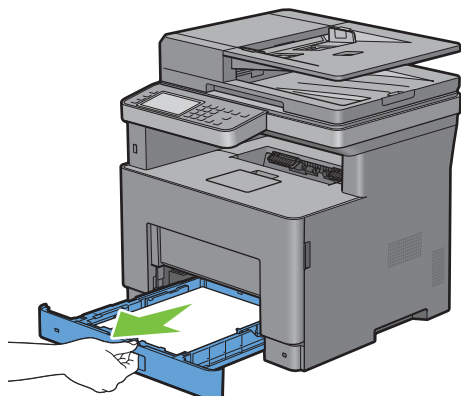

- 4 Hold i bakkel med begge hænder, og tag den ud af printeren.

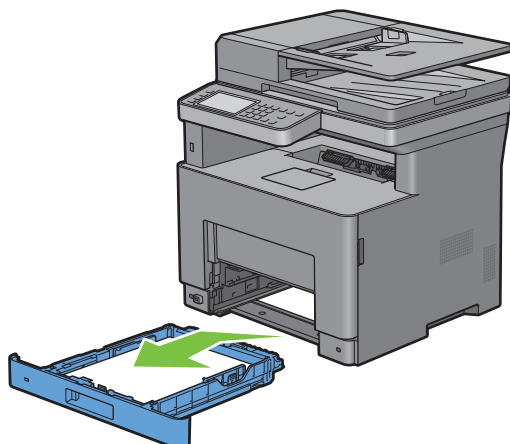

- 5 Fjern det fastklemte papir.

- 6 Sæt bakkel ind i printeren, og tryk på den, indtil den stopper.

 **BEMÆRK:** Brug ikke for meget kraft på bakken. Dette kan medføre, at bakken eller printerens indre beskadiges.

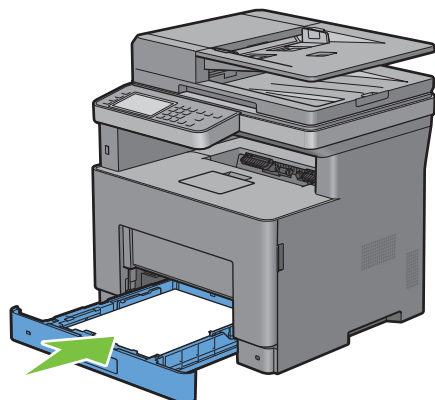

- 7 Sæt MPF'en ind i printeren, skub indtil den stopper, og luk MPF.

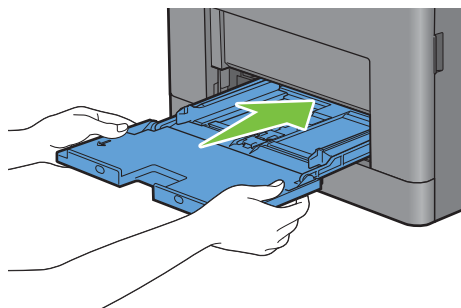

- 8 Klik på OK på berøringspanelet.

Hvis statuskode 050-133 vises:

- 1 Åbn MPF'en, eller fjern de resterende dokumenter fra MPF'en.

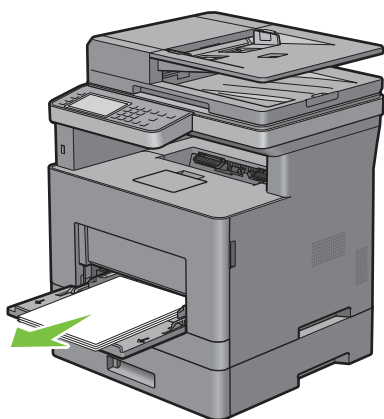

- 2 Grib om begge sider af MPF'eren, og træk MPF'eren af printeren.

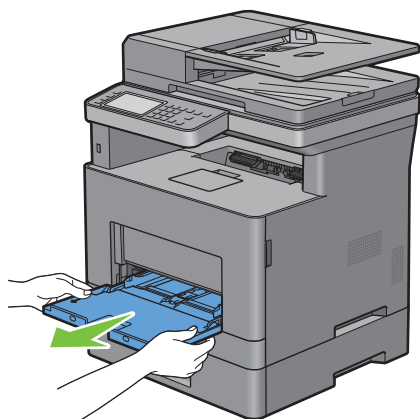

3 Træk bakkel cirka 200 mm ud af printeren.

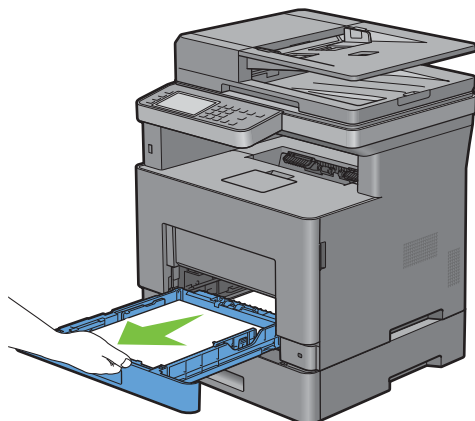

4 Hold i bakkel med begge hænder, og tag den ud af printeren.

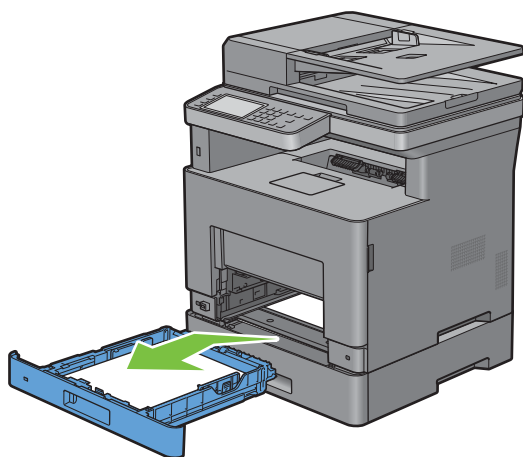

5 Træk 550 arkilæggeren (ekstraudstyr) ca. 200 mm ud af printeren.

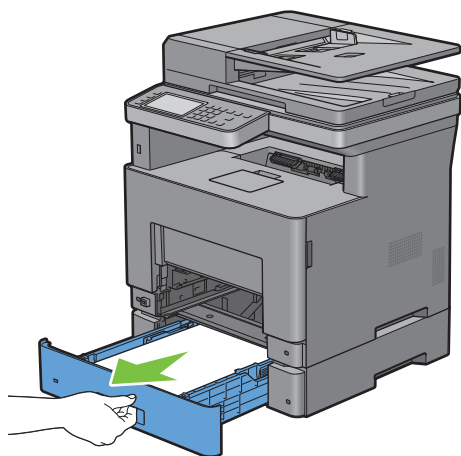

6 Hold 550 arkilæggeren (ekstraudstyr) med begge hænder, og tag den ud af printeren.

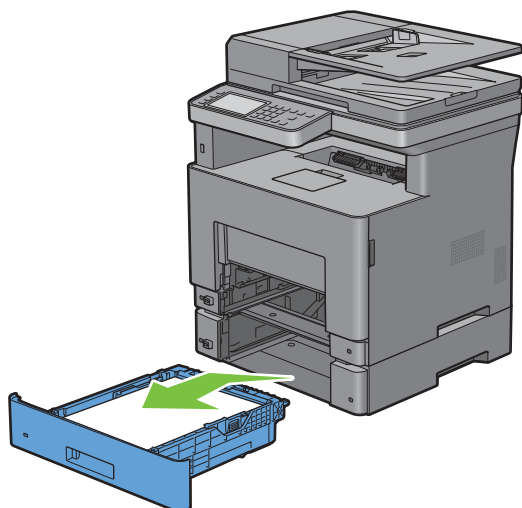

7 Fjern det fastklemte papir.

8 Sæt 550 arkilæggeren (ekstraudstyr) ind i printeren, og skub den ind, indtil den stopper.

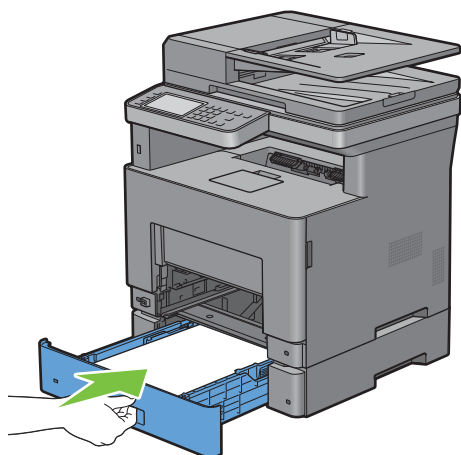

9 Sæt bakkel ind i printeren, og tryk på den, indtil den stopper.

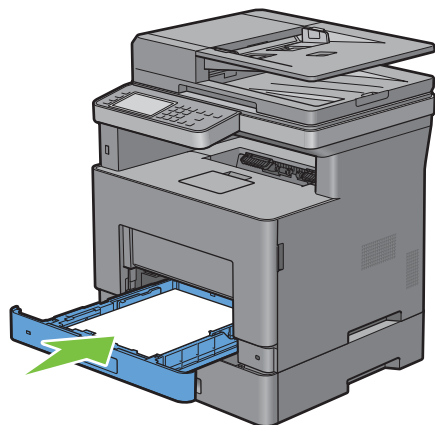

10 Sæt MPF'en ind i printeren, skub indtil den stopper, og luk MPF.

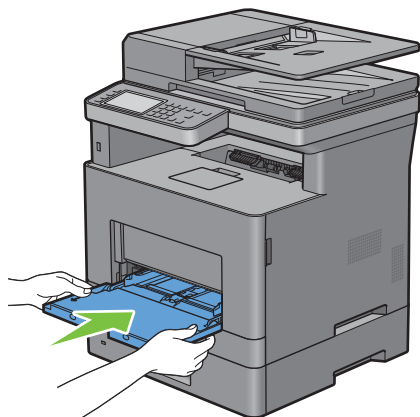

11 Klik på OK på berøringspanelet.

Fejlfinding

33 Fejlfindingsoversigt..... 507

Fejlfindingsoversigt

Basale printerproblemer

Nogle printerproblemer kan nemt løses. Kontrollér følgende, hvis der opstår et problem med din printer:

- Netledningen er tilsluttet til printeren og en korrekt jordet elektrisk stikkontakt.
- Printeren er tændt.
- Stikkontakten er ikke slukket på en kontakt eller afbryder.
- Andet elektrisk udstyr, som er tilsluttet til kontakten, fungerer.
- Alt ekstraudstyr er korrekt installeret.

Hvis du har kontrolleret alt ovenstående, og der stadig foreligger et problem, skal du slukke for printeren, vente 10 sekunder, og derefter tænde for printeren igen. Dette løser ofte problemet.



 **BEMÆRK:** Hvis fejlmeddelelser vises på skærmen af berøringspanelet eller på computerskærmen, skal man følge anvisningerne på skærmen for at løse udskrivningsproblemerne. Se "Forklaring af printermeddelelser" for detaljer om fejlmeddelelser og statuskoder.



Display-problemer

Problem	Afhjælpning
Menuindstillinger, som er ændret fra betjeningspanelet, har ingen virkning.	Indstillinger i softwareprogrammet, printerdriveren eller printerhjelpeprogrammerne tilsidesætter de indstillinger, som er udført på betjeningspanelet.



Udskrivningsproblemer

 **BEMÆRK:** Hvis Panellåsindstil. er sat til Aktiver, skal du indtaste den firecifrede adgangskode for at komme ind i menuen Admin. indstillinger.

Problem	Afhjælpning
Jobbet blev ikke udskrevet eller forkerte tegn blev udskrevet.	Kontrollér, at topmenuen vises i berøringspanelet, inden du sender et job til udskrivning. Tryk på knappen  (Hjem) for at vende tilbage til topmenuen.
	Kontrollér, at udskrivningsmediet er lagt i printeren. Tryk på knappen  (Hjem) for at vende tilbage til topmenuen.
	Kontrollér, at printeren anvender det korrekte Page Description Language (PDL).
	Bekræft, at du anvender den korrekte printerdriver.
	Sørg for, at det korrekte USB- eller Ethernet-kabel er sluttet korrekt til printeren.
	Bekræft, at der er valgt udskrivningsmedie i den rigtige størrelse.
	Hvis du anvender en udskrivningspooler, skal du kontrollere, at den ikke er stoppet.
	Udskriv en demoside fra Rapport/liste.
	Sørg for, at printeren fungerer korrekt.
Kontrollér printerens interface fra menuen Administ. indstillinger.	
Bestem den værtsinterface, du anvender. Udskriv en rapport med panelindstillinger for at verificere, at de aktuelle interfaceindstillinger er korrekte.	

Problem	Afhjælpning
	Kontrollér, om ikonet  vises på berøringspanelet. Hvis  vises, annulleres konvolutttilstand. Se “Sådan annulleres konvolutttilstand” for detaljer om annullering af konvolutttilstand.
Udskriftsmedier indføres forkert eller der indføres flere ark.	Sørg for, at de udskrivningsmedier, du anvender, opfylder specifikationerne for din printer. Se “Understøttede papirtyper” for at få yderligere information. Luft udskrivningsmediet før ilægning. Sørg for, at udskrivningsmediet er ilagt korrekt. Sørg for, at bredde- og længdestyrene til udskrivningsmediekilderne er indstillet korrekt. Kontrollér, at bakke1 og 550 arkilæggeren (ekstraudstyr) eller multifunktionsfremføreren (MPF) er indsat korrekt. Læg ikke for meget papir i bakke1, 550 arkilæggeren (ekstraudstyr) eller MPF'en. Tving ikke udskrivningsmedier ind i MPF, når du indfører det, da det derved kan blive skævt eller folde. Sørg for, at udskrivningsmediet ikke er krøllet. Vend den anbefalede side opad. Se “Ilægning af udskrivningsmedier i bakke1 og 550 arkilæggeren (ekstraudstyr)” for at få yderligere information. Vend udskrivningsmediet om, og prøv at udskrive igen for at konstatere, om fremføringen er blevet bedre. Bland ikke forskellige typer udskrivningsmedier. Bland ikke stakke af forskellige udskrivningsmedier. Fjern de øverste og nederste krøllede ark i et bundt, inden du lægger udskrivningsmediet i. Læg kun udskriftsmedier i, når bakke1, 550 arkilæggeren (ekstraudstyr) eller MPF'en er tomme. Aftør fremføringsvalserne i bakke1, 550 arkilæggeren (ekstraudstyr) eller MPF'en med en klud, som er fugtet med vand.
Konvoluttten har folder efter udskrivningen.	Sørg for, at konvoluttten lægges i MPF'en, som beskrevet i “Ilæg etiketter i MPF”.
Sideskift på uventede steder.	Forøg værdien for Time-out ved brug af betjeningspanelet, Værktøjskasse eller Dell™ Printer Configuration Web Tool .
Udskrivningsmedier stakkes ikke pænt i outputbakken.	Vend udskrivningsmediestakken over i bakke1 eller MPF.
Udskrivning tager tid, når der udskrives fra Dell Document Hub.	Indstil Udskriftsmodus til Høj hastighed i printermenuen. Se “Udskrivningsindstilling” for at få yderligere information.
Kan ikke udskrive fra bakke1 eller 550 arkilæggeren (ekstraudstyr), da udskriftsmediet i bakke1 eller 550 arkilæggeren er krøllet.	Læg udskriftsmediet ind i MPF.

Problemer med udskrivningskvalitet



-  **BEMÆRK:** Nogle af de følgende procedurer, der anvender **Værktøjskassen**, kan også udføres vha. betjeningspanelet eller **Dell Printer Configuration Web Tool**. For flere oplysninger om brug af betjeningspanelet og **Dell Printer Configuration Web Tool** henvises til “Forklaring af printermenuerne” og “Dell™ Printer Configuration Web Tool”.
-  **BEMÆRK:** Ved nogle af følgende procedurer, kan det være nødvendigt at brug **Værktøjskasse**, som kan åbnes fra **Dell Printer Hub** eller **Dell Printer Management Tool**. Se, hvordan du starter **Værktøjskasse** i “Værktøjskassen (for Microsoft® Windows®)”.

- Outputtet er for lyst
- Toneren tværer ud eller udskriften smitter af
- Tilfældige pletter/slørede billeder
- Alt output er tomt
- Der er striber på outputtet
- Pittede punkter
- Lodrette blanke dele
- Marmorering
- Skyggedannelse
- Lys-induceret træthed
- Slør
- Bead-Carry-Out (BCO)
- Flossede tegn
- Striber
- Boremærkemønstre
- Krøllet/skjoldet papir
- Beskadigelse af papirets forreste kant

Outputtet er for lyst



Afhjælpning	Ja	Nej
<p>1 Tonerpatronens niveau er muligvis lavt, eller tonerpatronen skal udskiftes. Bekræft mængden af toner, der er tilbage i tonerpatronen.</p> <p>a Kontrollér tonerniveauet på Dell Printer Configuration Web Tool.</p> <p>b Udskift tonerpatronen ved behov.</p> <p>Har dette løst dit problem?</p>	Opgaven er fuldført.	Gå til handling 2.
<p>2 Aktivér funktionen Ikke-Dell toner, hvis du bruger en tonerpatron, som ikke er af mærket Dell.</p> <p>a Start Værktøjskasse fra Dell Printer Hub eller Dell Printer Management Tool, og klik på Servicefunktioner på fanen Printervedligeholdelse.</p> <p>b Sørg for, at afkrydsningsfeltet Til under Ikke-Dell toner er markeret.</p> <p>Har dette løst dit problem?</p>	Opgaven er fuldført.	Gå til handling 3.

Afhjælpning	Ja	Nej
<p>3 Deaktiver Tonersparer i printerdriveren.</p> <p>a På fanen Andet skal du sørge for, at afkrydsningsfeltet Fra er markeret i rullemenuen Tonersparer.</p> <p>Har dette løst dit problem?</p>	Opgaven er fuldført.	Gå til handling 4.
<p>4 Udskrivningsmedieoverfladen er muligvis uensartet. Prøv at ændre indstillingen Papirtype i printerdriveren. Skift f.eks. fra plano-papir til tykt.</p> <p>a På fanen Generelt skal du ændre indstillingen Papirtype.</p> <p>Har dette løst dit problem?</p>	Opgaven er fuldført.	Gå til handling 5.
<p>5 Bekræft, at det er det korrekte udskrivningsmedie, der anvendes. Se "Understøttede papirtyper". Hvis ikke, bør du anvende de udskrivningsmedier, der er anbefalet til printereren.</p> <p>Har dette løst dit problem?</p>	Opgaven er fuldført.	Gå til handling 6.
<p>6 Sørg for, at overførselsmodulet er installeret korrekt.</p> <p>Har dette løst dit problem?</p>	Opgaven er fuldført.	Gå til handling 7.
<p>7 Bland fremkalder i tromlepatronen.</p> <p>a Tryk på knappen  (Information), og tryk på fanen Værktøjer → tryk på Admin.-indstillinger → Vedligeholdelse → Rengør fremkalder.</p> <p>b Når du har blandet fremkalder i tromlepatronen, skal du udskrive en demoside fra Rapport/Liste.</p> <p>Har dette løst dit problem?</p>	Opgaven er fuldført.	Gå til handling 8.
<p>8 Rengør toneren i tromlepatronen.</p> <p>a Tryk på knappen  (Information), og tryk på fanen Værktøjer → tryk på Admin.-indstillinger → Vedligeholdelse → Opfrisk toner.</p> <p> BEMÆRK: Funktionen Toneropfriskning bruger toner og forkorter levetiden for tonerpatronen og tromlepatronen.</p> <p>b Når du har opfrisket toneren i tromlepatronen, skal du udskrive en demoside fra Rapport/Liste.</p> <p>Har dette løst dit problem?</p>	Opgaven er fuldført.	Gå til handling 9.
<p>9 Udskift tromlepatronen.</p> <p>a Udskift tromlepatronen. Se "Udskiftning af tromlepatron".</p> <p>b Når du har udskiftet tromlepatronen, skal du klikke på Rapporter i fanen Printerindst.rapporter.</p> <p>c Klik på Demoside.</p> <p>Har dette løst dit problem?</p>	Opgaven er fuldført.	Kontakt Dell.

Toneren tværer ud eller udskriften smitter af



Afhjælpning	Ja	Nej
<p>1 Udskrivningsmedieoverfladen er muligvis uensartet. Prøv at ændre indstillingen Papirtype i printerdriveren. Skift f.eks. fra plano-papir til tykt.</p> <p>a På fanen Generelt skal du ændre indstillingen Papirtype.</p> <p>Har dette løst dit problem?</p>	Opgaven er fuldført.	Gå til handling 2.
<p>2 Bekræft, at det er det korrekte udskrivningsmedie, der anvendes. Se "Understøttede papirtyper". Hvis ikke, bør du anvende de udskrivningsmedier, der er anbefalet til printereren.</p> <p>Har dette løst dit problem?</p>	Opgaven er fuldført.	Gå til handling 3.
<p>3 Udskift tromlepatronen.</p> <p>a Udskift tromlepatronen. Se "Udskiftning af tromlepatron".</p> <p>b Når du har udskiftet tromlepatronen, skal du lave en testudskrivning af dit dokument igen.</p> <p>Har dette løst dit problem?</p>	Opgaven er fuldført.	Gå til handling 4.
<p>4 Rengør overførselsmodulet.</p> <p>a Tryk på knappen i (Information), og tryk på fanen Værktøjer → tryk på Admin. -indstillinger → Vedligeholdelse → Rengør overførselsmodul.</p> <p>b Tryk på knappen i (Information), og tryk på Rapport/Liste, når du har rengjort overføringsenheden.</p> <p>c Tryk på Demoside.</p> <p>Demosiden udskrives.</p> <p>Har dette løst dit problem?</p>	Opgaven er fuldført.	Gå til handling 5.
<p>5 Udskift fusermodul, overførselsmodul og fremføringsvalse.</p> <p>a Udskift fusermodul, overførselsmodul og fremføringsvalse. Se "Udskiftning af fusermodul, overførselsmodul og fremføringsvalse".</p> <p>b Tryk på knappen i (Information), og tryk på Rapport/Liste, når du har udskiftet fuserenhed, overføringsenhed og fremføringsenhed.</p> <p>c Tryk på Demoside.</p> <p>Demosiden udskrives.</p> <p>Har dette løst dit problem?</p>	Opgaven er fuldført.	Kontakt Dell.

Tilfældige pletter/slørede billeder

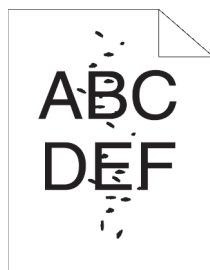

Afhjælpning	Ja	Nej
1 Sørg for, at tonerpatronen er installeret korrekt. Se "Installation af en tonerpatron". Har dette løst dit problem?	Opgaven er fuldført.	Gå til handling 2.
2 Sørg for, at tromlepatronen er installeret korrekt. Se "Installation af en tromlepatron". Har dette løst dit problem?	Opgaven er fuldført.	Gå til handling 3.
3 Udskift tromlepatronen. a Udskift tromlepatronen. Se "Udskiftning af tromlepatron". b Tryk på knappen i (Information), og tryk på Rapport/Liste, når du har udskiftet tromlepatronen. c Tryk på Demoside. Demosiden udskrives. Har dette løst dit problem?	Opgaven er fuldført.	Kontakt Dell.

Alt output er tomt



Afhjælpning	Ja	Nej
1 Udskriv en demoside fra Rapport/Liste. Sørg for, at demosiden udskrives korrekt. Har dette løst dit problem?	Gå til handling 2.	Gå til handling 3.
2 Hvis du udskriver et dokument, så prøv at udskrive andre data fra computeren. Har dette løst dit problem?	Opgaven er fuldført.	Gå til handling 8.

Afhjælpning	Ja	Nej
<p>3 Tonerpatronens niveau er muligvis lavt, eller tonerpatronen skal udskiftes. Bekræft mængden af toner, der er tilbage i tonerpatronen.</p> <ul style="list-style-type: none"> a Kontrollér tonerniveauet på Dell Printer Configuration Web Tool. b Udskift tonerpatronen ved behov. <p>Har dette løst dit problem?</p>	Opgaven er fuldført.	Gå til handling 4.
<p>4 Aktivér funktionen Ikke-Dell toner, hvis du bruger en tonerpatron, som ikke er af mærket Dell.</p> <ul style="list-style-type: none"> a Start Værktøjskasse fra Dell Printer Hub eller Dell Printer Management Tool, og klik på Servicefunktioner på fanen Printervedligeholdelse. b Sørg for, at afkrydsningsfeltet Til under Ikke-Dell toner er markeret. <p>Har dette løst dit problem?</p>	Opgaven er fuldført.	Gå til handling 5.
<p>5 Deaktiver Tonersparer i printerdriveren.</p> <ul style="list-style-type: none"> a På fanen Andet skal du sørge for, at afkrydsningsfeltet Fra er markeret i rullemenuen Tonersparer. <p>Har dette løst dit problem?</p>	Opgaven er fuldført.	Gå til handling 6.
<p>6 Udskrivningsmedieoverfladen er muligvis uensartet. Prøv at ændre indstillingen Papirtype i printerdriveren. Skift f.eks. fra plano-papir til tykt.</p> <ul style="list-style-type: none"> a På fanen Generelt skal du ændre indstillingen Papirtype. <p>Har dette løst dit problem?</p>	Opgaven er fuldført.	Gå til handling 7.
<p>7 Bekræft, at det er det korrekte udskrivningsmedie, der anvendes. Se "Understøttede papirtyper". Hvis ikke, bør du anvende de udskrivningsmedier, der er anbefalet til printerens.</p> <p>Har dette løst dit problem?</p>	Opgaven er fuldført.	Gå til handling 8.
<p>8 Udskift tromlepatronen.</p> <ul style="list-style-type: none"> a Udskift tromlepatronen. Se "Udskiftning af tromlepatron". b Når du har udskiftet tromlepatronen, skal du klikke på Rapporter i fanen Printerindst.rapporter. c Klik på Demoside. <p>Demosiden udskrives.</p> <p>Har dette løst dit problem?</p>	Opgaven er fuldført.	Kontakt Dell.

Der er striber på outputtet

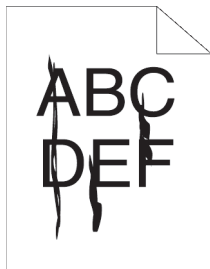

Afhjælpning	Ja	Nej
<p>1 Tonerpatronens niveau er muligvis lavt, eller tonerpatronen skal udskiftes. Bekræft mængden af toner, der er tilbage i tonerpatronen.</p> <ul style="list-style-type: none">a Kontrollér tonerniveauet på Dell Printer Configuration Web Tool.b Udskift tonerpatronen ved behov. <p>Har dette løst dit problem?</p>	Opgaven er fuldført.	Gå til handling 2.
<p>2 Aktivér funktionen Ikke-Dell toner, hvis du bruger en tonerpatron, som ikke er af mærket Dell.</p> <ul style="list-style-type: none">a Start Værktøjskasse fra Dell Printer Hub eller Dell Printer Management Tool, og klik på Servicefunktioner på fanen Printervedligeholdelse.b Sørg for, at afkrydsningsfeltet Til under Ikke-Dell toner er markeret. <p>Har dette løst dit problem?</p>	Opgaven er fuldført.	Gå til handling 3.
<p>3 Udskift tromlepatronen.</p> <ul style="list-style-type: none">a Udskift tromlepatronen. Se “Udskiftning af tromlepatron”.b Når du har udskiftet tromlepatronen, skal du klikke på Rapporter i fanen Printerindst.rapporter.c Klik på Demoside. <p>Demosiden udskrives.</p> <p>Har dette løst dit problem?</p>	Opgaven er fuldført.	Kontakt Dell.



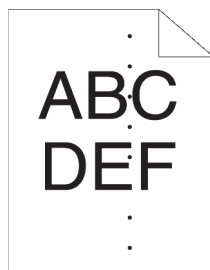

Pitchede punkter

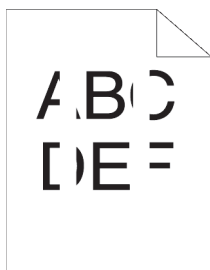

Afhjælpning	Ja	Nøj
<p>1 Find årsagen til problemet ved hjælp af Pitchkonfigurationstabellen.</p> <p>a Start Værktøjskasse fra Dell Printer Hub eller Dell Printer Management Tool, og klik på Tabeludskrift på fanen Diagnostisering.</p> <p>b Klik på Pitchkonfigurationstabel. Pitchkonfigurationstabellen udskrives.</p> <p>c Sammenlign punkternes pitch på dit output med den i Pitchkonfigurationstabellen, og find årsagen til problemet.</p> <p>Er årsagen til problemet fundet?</p>	<p>Fortsæt til den handling, der svarer til årsagen på problemet:</p> <ul style="list-style-type: none">• Tromlepatron - 2• Fuserenhed - 3	<p>Kontakt Dell.</p>
<p>2 Udskift tromlepatronen.</p> <p>a Udskift tromlepatronen. Se “Udskiftning af tromlepatron”.</p> <p>b Når du har udskiftet tromlepatronen, skal du klikke på Tabeludskrift på fanen Diagnostisering i Værktøjskasse.</p> <p>c Klik på Pitchkonfigurationstabel. Pitchkonfigurationstabellen udskrives.</p> <p>Har dette løst dit problem?</p>	<p>Opgaven er fuldført.</p>	<p>Kontakt Dell.</p>
<p>3 Udskift fusermodul, overførselsmodul og fremføringsvalse.</p> <p>a Udskift fusermodul, overførselsmodul og fremføringsvalse. Se “Udskiftning af fusermodul, overførselsmodul og fremføringsvalse”.</p> <p>b Når du har udskiftet fusermodulet, overførselsmodulet og fremføringsvalse, skal du klikke på Tabeludskrift på fanen Diagnostisering i Værktøjskasse.</p> <p>c Klik på Pitchkonfigurationstabel. Pitchkonfigurationstabellen udskrives.</p> <p>Har dette løst dit problem?</p>	<p>Opgaven er fuldført.</p>	<p>Kontakt Dell.</p>

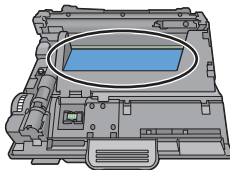
Lodrette blanke dele



Afhjælpning	Ja	Nej
<p>1 Sørg for at lysbanen ikke er dækket til.</p> <ul style="list-style-type: none">a Tag tromlepatronen ud, og opbevar den på et mørkt sted.b Rengør tromlepatronens bagside med en tør klud.  <p> BEMÆRK: Sørg for ikke at berøre eller ødelægge tromlen.</p> <ul style="list-style-type: none">c Installer tromlepatronen igen.d Tryk på knappen  (Information), og tryk på Rapport/Liste.e Tryk på Demoside. Demosiden udskrives. <p>Har dette løst dit problem?</p>	Opgaven er fuldført.	Gå til handling 2.
<p>2 Udskift tromlepatronen.</p> <ul style="list-style-type: none">a Udskift tromlepatronen. Se “Udskiftning af tromlepatron”.b Når du har udskiftet tromlepatronen, skal du trykke på knappen  (Information) og fanen Rapport/Liste.c Tryk på Demoside. Demosiden udskrives. <p>Har dette løst dit problem?</p>	Opgaven er fuldført.	Kontakt Dell.

Marmorering

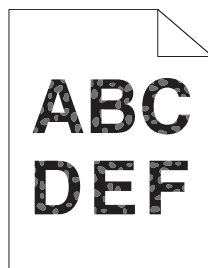

Afhjælpning	Ja	Nej
1 Bekræft, at det er det korrekte udskrivningsmedie, der anvendes. Se "Understøttede papirtyper". Hvis ikke, bør du anvende de udskrivningsmedier, der er anbefalet til printeren. Har dette løst dit problem?	Opgaven er fuldført.	Gå til handling 2.
2 Øg overførselsmodulets spænding. a Tryk på knappen i (Information), og tryk på fanen Værktøjer → tryk på Admin.-indstillinger → Vedligeholdelse → Juster overføringsenhed. b Øg spændingen. Se "Juster overføringsenhed".	Opgaven er fuldført.	Gå til handling 3.
3 Udskift tromlepatronen. a Udskift tromlepatronen. Se "Udskiftning af tromlepatron". b Når du har udskiftet tromlepatronen, skal du trykke på knappen i (Information) og fanen Rapport/Liste. c Tryk på Demoside. Demosiden udskrives. Har dette løst dit problem?	Opgaven er fuldført.	Kontakt Dell.

Skyggedannelse

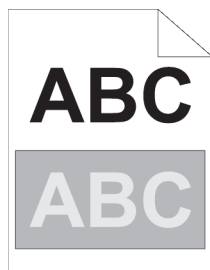

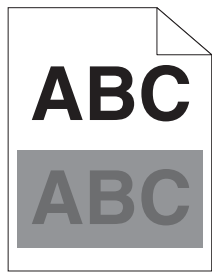
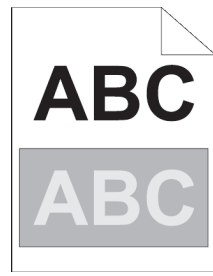
Afhjælpning	Ja	Nej
<p>1 Identificer skygge-typen.</p> <p>a Positiv skygge</p>  <p>b Negativ skygge</p>  <p>Er problemtypen identificeret?</p>	<p>Fortsæt til den handling der svarer til skygge-typen:</p> <p>Positiv skygge - 2a</p> <p>Negativ skygge - 2c</p>	<p>Kontakt Dell.</p>
<p>2a Angiv Reducér skygger til Til.</p> <p>a Tryk på knappen i (Information), og tryk på fanen Værktøjer → tryk på Admin.-indstillinger → Vedligeholdelse → Reducér skygger.</p> <p>b Tryk på Til.</p> <p>c Tryk på OK.</p> <p>Har dette løst dit problem?</p>	<p>Opgaven er fuldført.</p>	<p>Gå til handling 2b.</p>
<p>2b Sænk overførselsmodulets spænding.</p> <p>a Tryk på knappen i (Information), og tryk på fanen Værktøjer → tryk på Admin.-indstillinger → Vedligeholdelse → Juster overføringsenhed.</p> <p>b Sænk spændingen. Se “Juster overføringsenhed”.</p> <p>Har dette løst dit problem?</p>	<p>Opgaven er fuldført.</p>	<p>Gå til handling 3.</p>
<p>2c Øg overførselsmodulets spænding.</p> <p>a Tryk på knappen i (Information), og tryk på fanen Værktøjer → tryk på Admin. indstillinger → Vedligeholdelse → Juster overføringsenhed.</p> <p>b Øg spændingen. Se “Juster overføringsenhed”.</p> <p>Har dette løst dit problem?</p>	<p>Opgaven er fuldført.</p>	<p>Gå til handling 3.</p>
<p>3 Bekræft, at det er det korrekte udskrivningsmedie, der anvendes. Se “Understøttede papirtyper”. Hvis ikke, bør du anvende de udskrivningsmedier, der er anbefalet til printerens.</p> <p>Har dette løst dit problem?</p>	<p>Opgaven er fuldført.</p>	<p>Gå til handling 4.</p>

Afhjælpning	Ja	Nej
<p>4 Udskift tromlepatronen.</p> <p>a Udskift tromlepatronen. Se “Udskiftning af tromlepatron”.</p> <p>b Når du har udskiftet tromlepatronen, skal du starte Værktøjskasse fra Dell Printer Hub eller Dell Printer Management Tool, og klikke på Tabeludskrift på fanen Diagnosticering.</p> <p>c Klik på Pitchkonfigurationstabel.</p> <p>Pitchkonfigurationstabellen udskrives.</p> <p>Har dette løst dit problem?</p>	Opgaven er fuldført.	Kontakt Dell.

Lys-induceret træthed

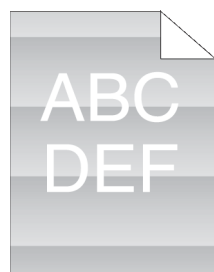

Afhjælpning	Ja	Nej
<p>1 Kontrollér lystræthedsmønstret ved hjælp af pitchkonfigurationstabellen.</p> <p>a Start Værktøjskasse fra Dell Printer Hub eller Dell Printer Management Tool, og klik på Tabeludskrift på fanen Diagnosticering.</p> <p>b Klik på Pitchkonfigurationstabel.</p> <p>Pitchkonfigurationstabellen udskrives.</p> <p>Stemmer mønstret på outputtet overens med mønstret i pitchkonfigurationstabellen?</p>	Gå til handling 2.	Kontakt Dell.
<p>2 Hvis årsagen til problemet er identificeret som tromlepatronen, udskiftes tromlepatronen. Se “Udskiftning af tromlepatron”.</p> <p>Har dette løst dit problem?</p>	Opgaven er fuldført.	Kontakt Dell.

Slør



Afhjælpning	Ja	Nej
<p>1 Kontrollér, om du bruger en tonerpatron, som ikke er af mærket Dell.</p>	Gå til handling 2a.	Gå til handling 3.

Afhjælpning	Ja	Nej
<p>2a Aktivér funktionen Ikke-Dell toner.</p> <p>a Start Værktøjskasse fra Dell Printer Hub eller Dell Printer Management Tool, og klik på Servicefunktioner på fanen Printervedligeholdelse.</p> <p>b Sørg for, at afkrydsningsfeltet Til under Ikke-Dell toner er markeret.</p> <p>Har dette løst dit problem?</p>	Opgaven er fuldført.	Gå til handling 2b.
<p>2b Udskift tromlepatronen og tonerpatronen.</p> <p>a Tag tromlepatronen ud. Se "Udtagning af tromlepatron".</p> <p>b Installer en tromlepatron og en tonerpatron ved hjælp af en Dell-toner.</p> <p>c Når du har udskiftet tromlepatronen og tonerpatronen, skal du klikke på Rapporter på fanen Printerindstillingsrapporter i Værktøjskasse.</p> <p>d Klik på Demoside.</p> <p>Demosiden udskrives.</p> <p>Har dette løst dit problem?</p>	Opgaven er fuldført.	Kontakt Dell.
<p>3 Udskift tromlepatronen.</p> <p>a Udskift tromlepatronen. Se "Udskiftning af tromlepatron".</p> <p>b Når du har udskiftet tromlepatronen, skal du klikke på Rapporter på fanen Printerindstillingsrapporter i Værktøjskasse.</p> <p>c Klik på Demoside.</p> <p>Demosiden udskrives.</p> <p>Har dette løst dit problem?</p>	Opgaven er fuldført.	Kontakt Dell.

Bead-Carry-Out (BCO)

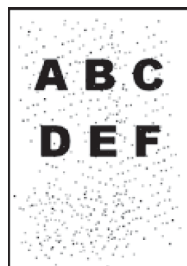

Afhjælpning	Ja	Nej
<p>1 Hvis printeren er installeret på et højt sted (over vandoverfladen), skal du indstille højden på stedet.</p> <p>a Start Værktøjskasse fra Dell Printer Hub eller Dell Printer Management Tool, og klik på Servicefunktioner på fanen Printervedligeholdelse.</p> <p>b Under Indstil højde vælg en højde, som er tæt på højden at det sted, hvor printeren er installeret.</p> <p>c Klik på Rapporter i fanen Printerindst.rapporter.</p> <p>d Klik på Demoside.</p> <p>Demosiden udskrives.</p> <p>Har dette løst dit problem?</p>	Opgaven er fuldført.	Gå til handling 2.

Afhjælpning	Ja	Nej
<p>2 Udskift tromlepatronen.</p> <p>a Udskift tromlepatronen. Se “Udskiftning af tromlepatron”.</p> <p>b Klik på Rapporter i fanen Printerindst.rapporter.</p> <p>c Klik på Demoside.</p> <p>Demosiden udskrives.</p> <p>Har dette løst dit problem?</p>	Opgaven er fuldført.	Kontakt Dell.

Flossede tegn



Afhjælpning	Ja	Nej
<p>1 Indstil Raster til Finhed i printerdriveren.</p> <p>a I fanen Grafik indstilles Skærm til Finhed.</p> <p>Har dette løst dit problem?</p>	Opgaven er fuldført.	Gå til handling 2.
<p>2 Aktiver Udskriv side-modus i printerdriveren.</p> <p>a I fanen Andet indstilles Udskriv side-modus under Billedindstillinger: til Til.</p> <p>Har dette løst dit problem?</p>	Opgaven er fuldført.	Gå til handling 3.
<p>3 Hvis du anvender en downloadet font, skal du sørge for, at fonten er anbefalet til brug med printeren, operativsystemet og programmet, der anvendes.</p> <p>Har dette løst dit problem?</p>	Opgaven er fuldført.	Kontakt Dell.

Striber



Afhjælpning	Ja	Nej
<p>1 Find årsagen til problemet ved hjælp af Pitchkonfigurationstabellen.</p> <p>a Start Værktøjskasse fra Dell Printer Hub eller Dell Printer Management Tool, og klik på Tabeludskrift på fanen Diagnostisering.</p> <p>b Klik på Pitchkonfigurationstabel. Pitchkonfigurationstabellen udskrives.</p> <p>Er årsagen til problemet fundet?</p>	<p>Fortsæt til den handling, der svarer til årsagen på problemet:</p> <ul style="list-style-type: none">• Tromlepatron - 2• Fuserenhed - 3	<p>Kontakt Dell.</p>
<p>2 Udskift tromlepatronen.</p> <p>a Udskift tromlepatronen. Se “Udskiftning af tromlepatron”.</p> <p>b Når du har udskiftet tromlepatronen, skal du klikke på Tabeludskrift på fanen Diagnostisering i Værktøjskasse.</p> <p>c Klik på Pitchkonfigurationstabel. Pitchkonfigurationstabellen udskrives.</p> <p>Har dette løst dit problem?</p>	<p>Opgaven er fuldført.</p>	<p>Kontakt Dell.</p>
<p>3 Udskift fusermodul, overførselsmodul og fremføringsvalse.</p> <p>a Udskift fusermodul, overførselsmodul og fremføringsvalse. Se “Udskiftning af fusermodul, overførselsmodul og fremføringsvalse”.</p> <p>b Når du har udskiftet fusermodulet, overførselsmodulet og fremføringsvalse, skal du klikke på Tabeludskrift på fanen Diagnostisering i Værktøjskasse.</p> <p>c Klik på Pitchkonfigurationstabel. Pitchkonfigurationstabellen udskrives.</p> <p>Har dette løst dit problem?</p>	<p>Opgaven er fuldført.</p>	<p>Kontakt Dell.</p>

Boremærkemønster



Afhjælpning	Ja	Nej
1 Udskift tromlepatronen. Se “Udskiftning af tromlepatron”. Har dette løst dit problem?	Opgaven er fuldført.	Kontakt Dell.

Krøllet/skjoldet papir

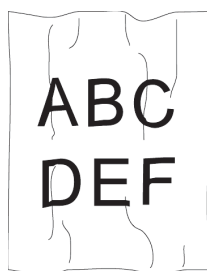

Afhjælpning	Ja	Nej
1 Bekræft, at det er det korrekte udskrivningsmedie, der anvendes. Se “Understøttede papirtyper”. Hvis ikke, bør du anvende de udskrivningsmedier, der er anbefalet til printeren. Har dette løst dit problem?	Opgaven er fuldført.	Hvis du udskriver på en konvolut, skal du gå til handling 2. Hvis du udskriver på et andet udskrivningsmedie end konvolutter, skal du gå til handling 5.
2 Sørg for, at printeren er indstillet til konvoluttilstand. Se “Udskrivning på konvolutter – konvoluttilstand”. Har dette løst dit problem?	Opgaven er fuldført.	Gå til handling 3.
3 Kontrollér krølningen af mediet. Ligger krølningen inden for 30 mm af de fire kanter på konvolutteren?	Denne type krølning betragtes som normal. Din printer er ikke defekt.	Gå til handling 4.
4 Ilæg konvolutterne korrekt i MPF. Flere oplysninger findes under “Ilæg etiketter i MPF”. Har dette løst dit problem?	Opgaven er fuldført.	Gå til handling 5.
5 Juster papirstyrene så de sidder korrekt. Har dette løst dit problem?	Opgaven er fuldført.	Gå til handling 6.

Afhjælpning	Ja	Nøj
6 Udskift udskrivningsmediet med et netop udpakket et, som ikke er beskadiget. Har dette løst dit problem?	Opgaven er fuldført.	Kontakt Dell.

Beskadigelse af papirets forreste kant



Afhjælpning	Ja	Nøj
1 Juster papirstyrene så de sidder korrekt. Har dette løst dit problem?	Opgaven er fuldført.	Gå til handling 2.
2 Når du bruger MPF, skal du vende papiret og prøve igen. Hvis du bruger en af bakkerne, skal du skifte papir og prøve igen. Har dette løst dit problem?	Opgaven er fuldført.	(MPF) Gå til handling 3. (bakker) Kontakt Dell.
3 Udskift papiret med andet papir, og prøv igen. Har dette løst dit problem?	Opgaven er fuldført.	Gå til handling 4.
4 Brug en af de andre bakker i stedet for MPF. Har dette løst dit problem?	Opgaven er fuldført.	Kontakt Dell.

Papirstop/justeringsproblemer

 **BEMÆRK:** Nogle af de følgende procedurer, der anvender **Værktøjskassen**, kan også udføres vha. betjeningspanelet eller **Dell Printer Configuration Web Tool**. For flere oplysninger om brug af betjeningspanelet og **Dell Printer Configuration Web Tool** henvises til "Forklaring af printermenuerne" og "Dell™ Printer Configuration Web Tool".

- Top- og sidemargen er forkerte
- Billeder er skæve
- Papirstop pga. fremføringsfejl i Bakke1/550-arkilægger
- Papirstop pga. fremføringsfejl i MPF
- Regi-stop (Afslut-sensor "Til" PAPIRSTOP)
- Afslut-stop (Afslut-sensor "Fra" PAPIRSTOP)
- Papirstop pga. multi-fremføringsfejl i Bakke1/550-arkilægger
- Multi-papirstop pga. fremføringsfejl i MPF

Top- og sidemargen er forkerte



Afhjælpning	Ja	Nej
1 Juster papirstyrene så de sidder korrekt. Har dette løst dit problem?	Opgaven er fuldført.	Gå til handling 2.
2 Brug en af de andre bakker i stedet for MPF. Har dette løst dit problem?	Opgaven er fuldført.	Gå til handling 3.
3 Sørg for, at marginer er indstillet korrekt i det program, der anvendes. Har dette løst dit problem?	Opgaven er fuldført.	Kontakt Dell.

Billeder er skæve



Afhjælpning	Ja	Nej
1 Juster papirstyrene så de sidder korrekt. Har dette løst dit problem?	Opgaven er fuldført.	Gå til handling 2.
2 Brug en af de andre bakker i stedet for MPF. Har dette løst dit problem?	Opgaven er fuldført.	Gå til handling 3.
3 Udskift udskrivningsmediet med et netop udpakket et, som ikke er beskadiget. Har dette løst dit problem?	Opgaven er fuldført.	Kontakt Dell.

Papirstop pga. fremføringsfejl i Bakke1/550-arkilægger

Afhjælpning	Ja	Nej
1 Kontroller, at bakke1 eller 550 arkilæggeren (ekstraudstyr) er korrekt indsat. Har dette løst dit problem?	Opgaven er fuldført.	Fortsæt til den handling der svarer til den udskrivningstype, der anvendes: <ul style="list-style-type: none"> • Tykt - 2a • Tyndt - 2b • Ru overflade - 2c Hvis du bruger andet papir end ovenfor nævnte, skal du gå til handling 2d, 2e.
2a Brug tykt papir på 216 g/m ² eller mindre. Har dette løst dit problem?	Opgaven er fuldført.	Gå til handling 3a.
2b Brug tyndt papir på 60 g/m ² eller mere. Har dette løst dit problem?	Opgaven er fuldført.	Gå til handling 3a.
2c Læg papir med ru overflade i, ét ark ad gangen. Har dette løst dit problem?	Opgaven er fuldført.	Gå til handling 3b.
2d Sørg for, at udskrivningsmediet ikke er krøllet. Har dette løst dit problem?	Opgaven er fuldført.	Gå til handling 3a.
2e Er udskrivningsmediet fugtigt?	Gå til handling 3c.	Gå til handling 3a.
3a Luft udskrivningsmediet. Har dette løst dit problem?	Opgaven er fuldført.	Gå til handling 3b.
3b Aftør fremføringsvalserne i bakke1 eller 550 arkilæggeren (ekstraudstyr) med en klud, der er fugtet i vand. Har dette løst dit problem?	Opgaven er fuldført.	Gå til handling 4b.
3c Vend udskrivningsmediet om. Har dette løst dit problem?	Opgaven er fuldført.	Gå til handling 4a.
4a Brug udskrivningsmedie der ikke er fugtigt. Har dette løst dit problem?	Opgaven er fuldført.	Gå til handling 3a.
4b Udskift tromlepatronen. Har dette løst dit problem?	Opgaven er fuldført.	Kontakt Dell.

Papirstop pga. fremføringsfejl i MPF

Afhjælpning	Ja	Nej
1 Sørg for, at MPF'en er ordentligt isat. Har dette løst dit problem?	Opgaven er fuldført.	Fortsæt til den handling der svarer til den udskrivningstype, der anvendes: <ul style="list-style-type: none"> • Tykt - 2a • Tyndt - 2b • Ru overflade - 2c • Konvolut -2d Hvis du bruger andet papir end ovenfor nævnte, skal du gå til handling 2e.
2a Brug tykt papir på 216 g/m ² eller mindre. Har dette løst dit problem?	Opgaven er fuldført.	Gå til handling 3a.
2b Brug tyndt papir på 60 g/m ² eller mere. Har dette løst dit problem?	Opgaven er fuldført.	Gå til handling 3a.
2c Læg papir med ru overflade i, ét ark ad gangen. Har dette løst dit problem?	Opgaven er fuldført.	Gå til handling 3b.
2d Sørg for, at konvolutten er lagt rigtigt i MPF, som beskrevet i "Ilæg etiketter i MPF". Har dette løst dit problem?	Opgaven er fuldført.	Gå til handling 3c.
2e Er udskrivningsmediet fugtigt?	Gå til handling 3d.	Gå til handling 3a.
3a Luft udskrivningsmediet. Har dette løst dit problem?	Opgaven er fuldført.	Gå til handling 3b.
3b Aftør fremføringsvalseme i MPF'en med en fugtig klud. Har dette løst dit problem?	Opgaven er fuldført.	Gå til handling 4b.
3c Hvis konvolutten er deform, skal du rette den eller bruge en anden konvolut. Har dette løst dit problem?	Opgaven er fuldført.	Gå til handling 3a.
3d Vend udskrivningsmediet om. Har dette løst dit problem?	Opgaven er fuldført.	Gå til handling 4a.
4a Brug udskrivningsmedie der ikke er fugtigt. Har dette løst dit problem?	Opgaven er fuldført.	Gå til handling 3a.
4b Udskift tromlepatronen. Har dette løst dit problem?	Opgaven er fuldført.	Kontakt Dell.

Regi-stop (Afslut-sensor "Til" PAPIRSTOP)

Afhjælpning	Ja	Nej
1 Sørg for, at tromlepatronen er installeret korrekt. Har dette løst dit problem?	Opgaven er fuldført.	Gå til handling 2.

Afhjælpning	Ja	Nej
2 Udskift tromlepatronen. Se "Udskiftning af tromlepatron". Har dette løst dit problem?	Opgaven er fuldført.	Gå til handling 3.
3 Sørg for, at fuseren er indstillet korrekt. Har dette løst dit problem?	Opgaven er fuldført.	Gå til handling 4.
4 Udskift fusermodul, overførselsmodul og fremføringsvalse. <ul style="list-style-type: none"> a Udskift fusermodul, overførselsmodul og fremføringsvalse. Se "Udskiftning af fusermodul, overførselsmodul og fremføringsvalse". b Når du har udskiftet fusermodul, overførselsmodul og fremføringsvalse, skal du trykke på knappen  (Information) og trykke på Rapport/Liste. c Tryk på Demoside. Demosiden udskrives. Har dette løst dit problem?	Opgaven er fuldført.	Kontakt Dell.

Afslut-stop (Afslut-sensor "Fra" PAPIRSTOP)

Afhjælpning	Ja	Nej
1 Sørg for, at fuseren er korrekt installeret. Har dette løst dit problem?	Opgaven er fuldført.	Gå til handling 2.
2 Udskift fusermodul, overførselsmodul og fremføringsvalse. <ul style="list-style-type: none"> a Udskift fusermodul, overførselsmodul og fremføringsvalse. Se "Udskiftning af fusermodul, overførselsmodul og fremføringsvalse". b Tryk på knappen  (Information) og tryk på Rapport/Liste, når du har udskiftet fuserenhed, overførselsenhed og fremføringsenhed. c Tryk på Demoside. Demosiden udskrives. Har dette løst dit problem?	Opgaven er fuldført.	Kontakt Dell.

Papirstop pga. multi-fremføringsfejl i Bakke1/550-arkilægger

Afhjælpning	Ja	Nej
1 Kontroller, at bakke1 eller 550 arkilæggeren (ekstraudstyr) er korrekt indsat. Har dette løst dit problem?	Opgaven er fuldført.	Hvis du bruger papir med ru overflade, skal du gå til handling 2. Hvis du bruger en anden type udskrivningsmedie, skal du gå til handling 3.
2 Læg papir med ru overflade i, ét ark ad gangen. Har dette løst dit problem?	Opgaven er fuldført.	Gå til handling 4.
3 Brug udskrivningsmedie der ikke er fugtigt. Har dette løst dit problem?	Opgaven er fuldført.	Gå til handling 4.
4 Luft udskrivningsmediet. Har dette løst dit problem?	Opgaven er fuldført.	Gå til handling 5.

Afhjælpning	Ja	Nej
5 Aftør fremføringsvalseme i bakke1 eller 550 arkilæggeren (ekstraudstyr), der hvor multi-fremføringsfejlt fandt sted, med en klud, der er fugtet med vand. Har dette løst dit problem?	Opgaven er fuldført.	Kontakt Dell.

Multi-papirstop pga. fremføringsfejl i MPF

Afhjælpning	Ja	Nej
1 Kontrollér den anvendte medietype. Hvis du bruger papir med ru overflade, skal du gå til handling 2. Hvis du bruger en anden type udskrivningsmedie, skal du gå til handling 3.	-	-
2 Læg papir med ru overflade i, ét ark ad gangen. Har dette løst dit problem?	Opgaven er fuldført.	Gå til handling 4.
3 Brug udskrivningsmedie der ikke er fugtigt. Har dette løst dit problem?	Opgaven er fuldført.	Gå til handling 4.
4 Luft udskrivningsmediet. Har dette løst dit problem?	Opgaven er fuldført.	Gå til handling 5.
5 Aftør fremføringsvalseme i MPF'en, der hvor multi-fremføringen fandt sted, med en fugtig klud. Har dette løst dit problem?	Opgaven er fuldført.	Gå til handling 6.
6 Reducer antallet af udskrivningsmedier, der skal lægges i MPF. Har dette løst dit problem?	Opgaven er fuldført.	Kontakt Dell.

Støj



Afhjælpning	Ja	Nej
1 Udskift fusermodul, overførselsmodul og fremføringsvalse. <ul style="list-style-type: none"> a Udskift fusermodul, overførselsmodul og fremføringsvalse. Se "Udskiftning af fusermodul, overførselsmodul og fremføringsvalse". b Tryk på knappen  (Information) og tryk på Report/Liste, når du har udskiftet fuserenhed, overførselsenhed og fremførselsenhed. c Tryk på Demoside. Demosiden udskrives. Har dette løst dit problem?	Opgaven er fuldført.	Gå til handling 2.
2 Udskift tromlepatronen. Har dette løst dit problem?	Opgaven er fuldført.	Gå til handling 3.
3 Udskift tonerpatronen. Se "Udskiftning af tonerpatron".	Opgaven er fuldført. (Tonerpatronen er blevet beskadiget. Udskift den med en ny.)	Kontakt Dell.

Kopieringsproblemer

Problem	Afhjælpning
Udskriften er fejljusteret eller skæv.	Ret kanterne på stakken ud, før du lægger dokumenterne i DADF'en. Ilæg dokument(erne) korrekt, og tilpasse dokumentstyrene til dokument(erne).
Et dokument, som er lagt i DADF, kan ikke kopieres.	Sørg for, at DADF-dækslet er lukket til. Sørg for, at udløserarmen er placeret korrekt.
Der forekommer lodrette bare partier eller striber i outputtet, når der scannes med DADF-enheden.	Rengør DADF-glasset.
Der vises vertikale linjer på udskrifterne, hvis du kopierer ved hjælp af DADF.	Rengør DADF-glasset.

Faxproblemer

Problem	Afhjælpning
Printeren fungerer ikke, der vises intet i displayet, og knapperne reagerer ikke.	Træk strømkablet ud af stikkontakten, og sæt det i igen. Sørg for, at der er strømtilførsel til den valgte stikkontakt.
Der lyder ingen opkaldstone.	Kontrollér, at telefonlinjen er tilsluttet korrekt. Se "Tilslutning til telefonforbindelsen". Kontrollér, at telefonbøsningen i væggen fungerer korrekt. Det kan gøres ved at tilslutte en anden telefon. Diagnosticer fax-forbindelsen. Se "Diagnosticering af faxforbindelsen".
Faxer sendes ikke korrekt til numrene, som er gemt i hukommelsen.	Udskriv en telefonbogsgliste, og sørg for, at numrene er gemt korrekt i hukommelsen.
Dokumentet føres ikke ind i printerens.	Kontrollér, at dokumentet ikke er krøllet, og at det ilægges korrekt. Kontrollér, at dokumentet har den rigtige størrelse, og at det hverken er for tykt eller tyndt. Sørg for, at DADF-dækslet er lukket til.
Faxer modtages ikke automatisk.	Fax-funktionen skal være valgt. Sørg for, at der er papir i papirbakken. Kontrollér, om der vises MPE-hukommelse fuld i displayet. Hvis det fastlagte tidsinterval for de følgende funktioner er for langt, skal tidsintervallet kortes ned til f.eks. 30 sekunder. <ul style="list-style-type: none"> • Automodtag fax • Automodtag telefon/fax • Automodt. Svar/fax Diagnosticer fax-forbindelsen. Se "Diagnosticering af faxforbindelsen".
Printeren sender ikke faxer.	Sender fax skulle nu blive vist i displayet. Kontrollér den anden telefax, som du sender til, for at fastslå om den kan modtage din fax. Kontrollér, om opkaldstypen er Tone eller Impuls. Sørg for, at dokumenter er lagt i DADF-enheden eller på galspladen. Diagnosticer fax-forbindelsen. Se "Diagnosticering af faxforbindelsen".

Problem	Afhjælpning
Den indkommende fax har tomme områder eller modtages i meget ringe kvalitet.	Kontrollér printeren ved at lave en kopi af et dokument.
	Tonerpatronen er muligvis tom. Udskift tonerpatronen. Se "Udskiftning af tonerpatron".
	Støj på telefonlinjen kan forårsage linjefejl. Indstil faxmodemmet til en lavere hastighed.
	Den telefax, der sender faxen til dig, er muligvis fejlbehæftet.
Nogle af ordene i en indkommende fax er strakt ud.	Telefaxen, der har sendt faxen til dig, har haft midlertidigt papirstop.
Der er streger i de dokumenter, som du sender.	Tør dokumentglassets og DADF-glassets overflade, indtil de er rene og tørre. Se "Rengøring af scanneren".
Der vises vertikale linjer på dokumenterne, hvis du sender ved hjælp af DADF.	Rengør DADF-glasset.
Printeren kalder op til et nummer, men det lykkes ikke at få forbindelse til en anden telefax.	Den anden telefax er muligvis slukket, løbet tør for papir eller kan ikke besvare indkommende opkald. Kontakt brugeren af den anden maskine, og få vedkommende til at udbedre problemet.
Dokumenterne lagres ikke i hukommelsen.	Der er muligvis ikke tilstrækkelig hukommelse til at lagre dokumentet. Hvis displayet viser en MPF-hukommelse fuld-meddelelse, skal du slette dokumenter, som du ikke længere har brug for, fra hukommelsen, og derefter gendanne dokumentet eller vente på, at det igangværende job (f.eks. en faxtransmission eller -modtagelse) er gennemført.
Der er tomme områder nederst på siderne eller andre steder med en lille tekststribе øverst.	Du har muligvis valgt de forkerte papirindstillinger under brugerkonfigurationen. Se "Retningslinjer for udskrivningsmedier".
Printeren kan ikke sende eller modtage faxer.	Sørg for, at landekoden er indstillet korrekt. Tryk på knappen  (Information), og tryk på fanen Værktøjer → tryk på Admin.indstillinger → Faxindstillinger → Faxlinjeindstillinger → Land.
	Kontrollér, om opkaldstypen er Tone eller Impuls.
	Kontrollér, at kablet er tilsluttet korrekt.
	Hvis telefonledningen er sluttet til printeren via en anden form for enhed, som f.eks. en telefonsvarer eller en computer, skal du fjerne enheden og slutte telefonledningen direkte til printeren.
	Sørg for, at Junkfax-opsætning er indstillet til Fra.
Der forekommer ofte fejl under afsendelse og modtagelse af faxer.	Reducer modemhastigheden. Tryk på knappen  (Information), og tryk på fanen Værktøjer → tryk på Admin.indstillinger → Faxindstillinger → Transmissionsstandarder → Modemhastighed.
Printeren modtager faxer, men den udskriver ikke.	Kontrollér tonerniveauet.
	Sørg for, at der er papir i papirbakken.
	Sørg for, at Videresendt fax modtaget er indstillet til Fra.
	Kontrollér, om printeren er i modus for sikker modtagelse. Hvis denne modus er slået til, indtast det korrekte kodeord eller slår denne modus fra for at udskrive faxer i hukommelsen.

Scanningsproblemer

Problem	Afhjælpning
Scanneren fungerer ikke.	<p>Sørg for, at dokumentet, der skal scannes, anbringes med den trykte side nedad på dokumentglasset eller med den trykte side opad i DADF'en.</p> <p>Der er muligvis ikke tilstrækkelig ledig hukommelse til at rumme det dokument, som du vil scanne. Sænk scanningsopløsningen, og prøv scanning igen.</p> <p>Kontrollér, at USB- eller Ethernet-kablet er tilsluttet korrekt.</p> <p>Sørg for, at USB- eller Ethernet-kablet ikke er defekte. Ombyt kablet med et, der vides at fungere. Udskift kablet om nødvendigt.</p> <p>Hvis du bruger en netværksbaseret TWAIN- eller Windows Image Acquisition (WIA)-driver, skal du kontrollere, om Ethernet-kablet er tilsluttet korrekt, og om printerens IP-adresse er indstillet korrekt. Kontrol af IP-adressen er beskrevet i "Verificering af IP-indstillingerne".</p> <p>Kontrollér, at scanneren er konfigureret korrekt. Kontrollér programmet, du vil bruge, for at sikre, at scannerjobbet sendes til den korrekte port.</p> <p>Sørg for, at scannerdelingsfunktionen er deaktiveret, hvis du bruger Mac OS X, før du scanner dokumenter via et ICA-kompatibelt program som f.eks. Image Capture. Printeren understøtter ikke scannerdelingsfunktionen under Mac OS X. Vælg en printer, som er sluttet direkte til computeren via USB og kabelbaseret/trådløs LAN, for at scanne dokumenter.</p>
Printeren scanner meget langsomt.	<p>Grafik scannes langsommere end tekst ved brug af funktionerne <code>Scan til e-mail</code> eller <code>Mappen Scan til netværk</code>.</p> <p>Kommunikationshastigheden falder væsentligt under scanning på grund af den store mængde hukommelse, der kræves til analyse og reproduktion af det scannede billede.</p> <p>Scanning af billeder i høj opløsning tager længere tid end scanning i lav opløsning.</p>
Dokumentet indføres forkert, eller der føres flere dokumenter ind på én gang i DADF'en.	<p>Kontrollér, om DADF-valseenheden er samlet korrekt.</p> <p>Sørg for, at dokumentets papirtype opfylder specifikationerne for printerens. Se "Understøttede papirtyper" for at få yderligere information.</p> <p>Kontrollér, om dokumentet er lagt rigtigt i DADF'en.</p> <p>Kontrollér, at dokumentstyrene er indstillet korrekt.</p> <p>Kontrollér, at dokumentets sideantal ikke overskrider DADF'ens maksimale kapacitet.</p> <p>Sørg for, at dokumentet ikke er krøllet.</p> <p>Luft dokumentet omhyggeligt, før det lægges i DADF-enheden.</p>
Der forekommer lodrette bare partier eller striber i outputtet, når der scannes med DADF-enheden.	Rengør DADF-glasset.
Der vises vertikale linjer på udskriften, hvis du scanner ved hjælp af DADF.	Rengør DADF-glasset.
Der forekommer udtværing på det samme sted i outputtet, når der scannes fra dokumentglaspladen.	Rengør dokumentglaspladen.
Billeder er skæve.	<p>Ret kanterne på stakken ud, før du lægger dokumenterne i DADF'en.</p> <p>Sørg for, at dokumentet er ilagt lige i DADF'en eller på dokumentglaspladen.</p>

Problem	Afhjælpning
Diagonale linjer er takkede, når der scannes med DADF-enheden.	Hvis dokumentet er trykt på tykt papir, kan du forsøge at scanne det fra dokumentglaspladen.
Der vises en meddelelse på computerskærmen:	Et kopierings- eller udskrivningsjob er muligvis allerede i gang. Prøv at igangsætte jobbet igen, når det igangværende job er gennemført.
<ul style="list-style-type: none"> • “Enheden kan ikke indstilles til den ønskede hardwaretilstand”. 	Den valgte port er i brug i øjeblikket. Genstart computeren, og prøv igen.
<ul style="list-style-type: none"> • “Porten anvendes af et andet program”. 	Kablet er muligvis tilsluttet forkert, eller der er blevet slukket for printeren.
<ul style="list-style-type: none"> • “Porten deaktiveres”. 	Scannerdriveren er ikke installeret, eller brugsomgivelserne er ikke konfigureret korrekt.
<ul style="list-style-type: none"> • “Scanneren modtager eller udskriver data. Prøv igen, når det aktuelle job er gennemført”. 	Sørg for, at porten er tilsluttet korrekt, og at printeren er tændt. Genstart derefter computeren.
<ul style="list-style-type: none"> • “Ugyldigt handling”. 	Kontrollér, at USB- eller Ethernet-kablet er tilsluttet korrekt.
<ul style="list-style-type: none"> • “Scanningen mislykkedes”. 	
Printeren overfører ikke scannerdata korrekt til en specificeret destination via funktionen Scan til e-mail eller Mappen Scan til netværk .	<p>Kontrollér, om følgende indstillinger er foretaget korrekt i Dell Printer Configuration Web Tool.</p> <p>Mappen Scan til netværk</p> <p>Kontrollér følgende indstillinger under Adressebog → Serveradresse:</p> <ul style="list-style-type: none"> • Serveradresse • Fællesnavn • Serversti • Loginnavn • Loginkodeord <p>Scan til email</p> <p>Kontrollér følgende indstilling under Adressebog → E-mailadresse:</p> <ul style="list-style-type: none"> • Adresse
Kan ikke scanne ved hjælp af Windows Image Acquisition (WIA) på en computer med Microsoft® Windows Server® 2003.	<p>Aktivér Windows Image Acquisition (WIA) på computeren.</p> <p>Sådan aktiveres Windows Image Acquisition (WIA):</p> <ol style="list-style-type: none"> 1 Klik på Start, peg på Administration, og klik derefter på Tjenester. 2 Højreklik på Windows Image Acquisition (WIA), og klik derefter på Start.
Kan ikke scanne ved hjælp af TWAIN eller Windows Image Acquisition (WIA) på en computer med Windows Server® 2008 eller Windows Server® 2008 R2.	<p>Installer funktionen Desktop Experience på computeren.</p> <p>Sådan installeres Desktop Experience:</p> <ol style="list-style-type: none"> 1 Klik på Start, peg på Administration, og klik derefter på Servermanager. 2 Under Funktionsoversigt skal du klikke på Tilføj funktioner. 3 Vælg afkrydsningsfeltet Desktop Experience, klik på Næste, og klik derefter på Installer. 4 Start computeren igen.

Problem	Afhjælpning
Kan ikke scanne ved hjælp af TWAIN eller Windows Image Acquisition (WIA) på en computer med Windows Server® 2012 eller Windows Server® 2012 R2.	<p>Installer funktionen Desktop Experience på computeren.</p> <p>Sådan installeres Desktop Experience:</p> <ol style="list-style-type: none"> 1 Klik på Server Manager fra Start-skærmen. Server Manager-skærmen vises. 2 Under Styr, klikker du på Tilføj roller og funktioner. Guiden Tilføj roller og funktioner vises. 3 Klik på Næste for at springe siden Før du begynder over. 4 Sørg for, at Rollebaseret eller funktionsbaseret installation er valgt, og klik derefter på Næste. 5 Sørg for, at Vælg en server fra serverpuljen er valgt. Vælg serveren under Serverpulje, og klik derefter på Næste. 6 Klik på Næste for at springe siden Vælg serverroller over. 7 Vælg afkrydsningsfeltet Desktop Experience under Brugergrænseflader og infrastruktur, og klik derefter på Næste. 8 Klik på Bekræft fra listen til venstre. 9 Vælg afkrydsningsfeltet Genstart destinationsserveren automatisk efter behov, og klik derefter på Installer. 10 Start computeren igen.

Digitalt certifikatproblemer

Symptom	Årsag	Afhjælpning
Knappen for certifikatimport er deaktiveret.	SSL/TLS-kommunikation er deaktiveret.	Opret et selvunderskrevet certifikat, og aktiver SSL/TLS.
Knappen for certifikatdetaljer er deaktiveret.		
Certifikatet kan ikke importeres.	Tidsindstillingen er ukorrekt.	Bekræft certifikatets gyldighedsperiode samt tidsindstillingen for enheden.
	Certifikatfilen er ukorrekt.	Bekræft, om kodeoret er korrekt. Bekræft om filtypen er PKCS#7/#12 eller x509CACert (filtypeendelse: p7b/p12/pfx/cer/crt).
		Bekræft, om attributinformationen (Nøgle brug/udvidet nøglebrug) for certifikatet, der skal importeres, er korrekt indstillet.
	Browseren er ukorrekt.	Brug Internet Explorer®.
016-404 vises, hvis du prøver at bruge sikkerhedsfunktioner, som kræver certifikater.	Certifikatsdataene, som er gemt i den interne hukommelse, er enten slettet, ødelagt eller ulæselige.	Importer certifikatet, og aktiver sikkerhedsindstillingerne igen.
Et certifikat kan ikke indstilles med "Certifikatdetaljer".	Gyldighedsperioden er ugyldig.	Certifikatets gyldighedsperiode er ugyldig. Bekræft, om tidsindstillingen for maskinen er korrekt, og om certifikatets gyldighedsperiode er udløbet.
	Certifikatstien er ugyldig.	Certifikatkæden (stibekræftelse) af importeret certifikat er måske ikke korrekt bekræftet. Bekræft, om alle højniveau-certifikaterne (Godkendt/midlertidig) er blevet importeret og ikke er slettet, og om gyldighedsperioden er udløbet.

Symptom	Årsag	Afhjælpning
Selv om et certifikat er blevet importeret, vises det ikke, når der vælges med "Lokal enhed".	Certifikattypen er ukorrekt.	For at importere et certifikat til brug med en enhed (egen enhed) skal den hemmelige nøgle og et certifikat af formatet PKCS#12 (p12/pfx) importeres som et par.
Serverbekræftelse fungerer ikke korrekt.	Certifikatkæden er ukorrekt, under importen.	Selv om der importeres et rodcertifikat (Godkendt) til brug for servergodkendelse, kan der blive krævet et midlertidigt certifikat, når stien bekræftes. Når der udføres en certifikatfil med certifikatgodkendelse, skal man oprette certifikatet med et format, der omfatter alle stier og derefter importere dette certifikat.

Problemer med installeret tilbehør (ekstraudstyr)

Hvis en indstilling ikke fungerer korrekt ifølge instruktionerne eller holder op med at fungere:

- Sluk for printeren, vent 10 sekunder, og tænd derefter for printeren. Hvis dette ikke løser problemet, skal du tage printeren ud af forbindelse og kontrollere tilslutningen mellem indstillingen og printeren.
- Udskriv rapporten om systemindstillinger for at kontrollere, om indstillingen er angivet på listen over Printeralternativer. Installer indstillingen igen, hvis det ikke er angivet. Se "Rapport/liste".
- Kontrollér, at alternativet er valgt i den printerdriver, du anvender.

I den følgende oversigt vises printerens indstillinger og afhjælpningsforanstaltningen for det relaterede problem. Kontakt kundeservice, hvis den foreslåede afhjælpningsforanstaltning ikke fjerner problemet.

Problem	Afhjælpning
550 arkilægger	<ul style="list-style-type: none"> • Sørg for, at 550 arkilæggeren er installeret korrekt på printeren. Installer ilæggeren igen. Se "Udtagning af 550 arkilægger (ekstraudstyr)" og "Installation af 550 arkilæggeren (ekstraudstyr)". • Kontrollér, at udskrivningsmediet er lagt korrekt i maskinen. Se "Ilægning af udskrivningsmedier i bakke1 og 550 arkilæggeren (ekstraudstyr)" for at få yderligere information.

Problemer med Wi-Fi Direct

Problem	Afhjælpning
Enheden kan ikke finde printeren.	Printeren kan tilsluttes en anden enhed Wi-Fi Direct. Kobl printeren og enheden fra. Se "Afbrydelse af Wi-Fi Direct-netværk".
Printeren kan ikke kobles fra enheden, selvom proceduren i "Afbrydelse af Wi-Fi Direct-netværk" er blevet udført.	Enheden tilsluttes muligvis printeren igen automatisk. Nulstil adgangsudtrykket for Wi-Fi Direct, og kobl enheden fra. Se "Nulstilling af adgangsudtrykket".
Printerens netværkstilstand kan ikke indstilles til tilstanden Ad-hoc.	Sørg for, at Wi-Fi direkte er indstillet til Deaktiver .
Wi-Fi direkte kan ikke indstilles til Aktiver .	Sørg for, at netværkstilstanden er indstillet til tilstanden Infrastruktur . Sørg for, at IP-tilstanden er indstillet til en anden tilstand end IPv6 .

Problemer med scannerdriver/printerhjælpeprogram

Problem	Afhjælpning
Adressebogsdataene kan ikke hentes fra printeren i Adressebogseditor.	Kontrollér, at USB- eller Ethernet-kablet er tilsluttet korrekt. Sørg for, at printeren er tændt. Sørg for, at scannerdriveren er installeret på computeren. (Adressebogseditor henter adressebogsdataene via scannerdriveren, når printeren er tilsluttet via et USB-kabel.)
TWAIN-driveren kan ikke få forbindelse med printeren.	Kontrollér, at USB- eller Ethernet-kablet er tilsluttet korrekt. Hvis du benytter netværkstilslutning, skal du kontrollere, at printerens IP-adresse er indstillet korrekt. Kontrol af IP-adressen er beskrevet i "Scanning med brug af TWAIN-driver". Kontrollér, om printeren er tændt. Hvis printeren er tændt, skal du genstarte den ved at slukke for strømmen og tænde den igen. Hvis et scannerprogram er aktivt, skal du lukke programmet en enkelt gang, genstarte programmet og forsøge at scanne igen.
Scannerdriveren er ikke registreret på computeren.	Installer scannerdriveren. Hvis scannerdriveren er installeret, skal du afinstallere den og installere den igen.

Andre problemer

Problem	Afhjælpning
Der er dannet kondens inden i printeren.	Dette opstår inden for nogle timer, efter at du opvarmer rummet om vinteren. Dette opstår også, når printeren anvendes på et sted, hvor den relative luftfugtighed når op på 85 % eller mere. Juster fugtigheden eller flyt printeren til et passende sted.
Der opstod et problem under brug af Dell Document Hub.	Besøg www.dell.com/dochub for oplysninger om Dell Document Hub.

Kontakt til service

Hvis du ringer efter printerservice, bør du være forberedt på at skulle beskrive det problem, du har, eller den viste fejlmeddelelse.

Du skal på forhånd kende din printers modeltype og nummeret på Service Tag. Se den mærkat, der sidder på indersiden af frontdækslet på printeren, og nedskriv nummeret på Service Tag. Du kan finde oplysninger om placeringen af Service Tag under "Express Service Code og Service Tag".

Appendiks

Appendiks.....	539
----------------	-----

Appendiks

Dell™ politik for teknisk support

Teknisk support med tekniker-assistance kræver samarbejde med og deltagelse af kunden under fejlfindingsprocessen og ved genoprettelse af operativsystemet, softwareprogrammet og hardwaredriverne til den oprindelige standardkonfiguration, som var ved leveringen fra Dell, såvel som verifikation af printerens funktionsdygtighed og al Dell-installeret hardware. I tilgift til denne tekniske support med tekniker-assistance, er teknisk support til rådighed online på Dell support. Yderligere teknisk support kan muligvis købes.

Dell giver en begrænset teknisk support for printeren og al Dell-installerede software og perifert udstyr. Support for tredjeparts software og perifert udstyr leveres af den oprindelige fabrikant, inklusive dem, der er købt og/eller installeret gennem Software & Peripherals (DellWare), ReadyWare og Custom Factory Integration (CFI/DellPlus).

Online tjenester

Du kan få adgang til Dell support gennem følgende websider:

- Produktsupport og vejledninger
www.dell.com/support
www.dell.com/support/manuals
www.dell.com/printer

Politik mht. garanti og returnering

Dell Inc. ("Dell") fremstiller sine hardware-produkter af dele og komponenter, som er nye eller som svarer til nye i overensstemmelse med industristandard-normer. For information om Dells garanti for din printer, se dell.com/support.

Genanvendelsesinformation

Det anbefales, at kunder skaffer sig af med brugt computerhardware, skærme, printere og andet perifert udstyr på en miljøvenlig måde. Potentielle metoder inkluderer genbrug af dele eller hele produkter samt genanvendelse af produkter, komponenter og/eller materialer.

Få flere oplysninger om Dells globale genbrugsprogrammer på www.dell.com/recyclingworldwide.

Kontakt Dell

Du kan kontakte Dell elektronisk ved at benytte følgende adresser:

- World Wide Web
www.dell.com/contactdell